



Научный Лидер

№ 27 (125)

ИЮЛЬ, 2023

ISSN 2713-3168

Международный научный журнал

Научный Лидер

№125 / Июль 2023

Редакционная коллегия:

Абдурахманов Ильяс Хуршидович

кандидат экономических наук, доцент

Асатуллаев Хуршид Суннатуллаевич

профессор, заведующий кафедрой «Экономика»

Заватский Михаил Дмитриевич

кандидат геолого-минералогических наук

Кузиев Ислам Неъматович

профессор, доктор экономических наук

Марданова Рано Исаковна

доктор экономических наук (PhD, Германия)

Салтыков Владимир Валентинович

доктор технических наук

Хакбердиев Бекзод Уктамович

доктор философских наук, кафедра «Экономика»

Шолдоров Дилшод Азмиддин угли

доктор философских наук, кафедра «Бюджетный учет и казначейское дело»

Шеров Санжар Раджабович

доктор философских наук, кафедра «Государственные финансы»

Рахимова Гулнора Рахим кызы

Кандидат фармацевтических наук

Ph.D Ражабов Шерзод Умурзакович

кафедра «Страховое и пенсионное дело» Ташкентский финансовый институт

Ph.D Астанакулов Азамат Абдукаримович

кафедра «Бухгалтерский учет» Ташкентский финансовый институт

Ph.D Адилова Гулнур Джурабаевна

кафедра «Страховое и пенсионное дело» Ташкентский финансовый институт

Ph.D Базаров Закир Ханкулович

кафедра «Страховое и пенсионное дело» Ташкентский финансовый институт

Ph.D Шермухамедов Бехзод Усманович

кафедра «Экономика» Ташкентский финансовый институт

Ph.D Хамдамов Шавкат Комилович

кафедра «Финансы» Ташкентский финансовый институт

Ph.D Джуманов Саитмурод Алибекович

кафедра «Бухгалтерский учет» Ташкентский финансовый институт

Ph.D Рахимов Акмал Матякубович

кафедра «Банковский учет и аудит» Ташкентский финансовый институт

Агзамов Авазхон Талгатович

доцент, Ph.D Ташкентский государственный экономический университет, факультет «Финансы и бухгалтерский учет», кафедра Налоги и страховое дело

Бауетдинов Мажит Жанызақович Ташкентский

доцент, Ph.D Ташкентский государственный экономический университет, факультет «Финансы и бухгалтерский учет», кафедра финансы

Нуралиева Мукаддас Мамуновна

Ph.D старший преподаватель кафедры «Экономика» ТФИ

Мелиев Исроил Исмаилович

Ph.D доцент кафедры «Банковское дело и аудит» ТФИ

Рустамов Максуд Суванкулович

Ph.D доцент кафедры «Банковское дело и аудит» ТФИ

Тиллаев Хуршиджон Сулаймон угли

Ph.D, доцент кафедры «Банковское дело» ТФИ

Абылхатова Сауле Сагидуллоевна

директор-юрист ТОО «Национальный Центр Юридической Практики», г. Алматы

доктор фармацевтических наук Максудова Фируза Хуршидовна

профессор кафедры «Промышленной технологии лекарственных средств» Ташкентского фармацевтического института

Усенко Ярослав Геннадьевич

Директор ООО 'ТК 'Русские курорты'

Колесникова Екатерина

Руководитель юридической компании «Колесникова и партнёры»'

Абызов Антон

Технический директор (СТО) в компании Softgreat'

Блинова Эльвира Михайловна

Юрист, Научно-производственная фирма «ВИНАР»

Главный редактор: Тугушев Оскар Артурович

ООО Международный издательский дом «ВОРЛДСАЙПАБЛ»

Содержание

IT-ТЕХНОЛОГИИ

Нуградинов Артур Олегович

НЕКОТОРЫЕ АСПЕКТЫ ВЫБОРА ТЕХНОЛОГИИ ПОСТРОЕНИЯ

ТЕЛЕКОММУНИКАЦИОННЫХ СЕТЕЙ

7

Нуградинов Артур Олегович

СОВЕРШЕНСТВОВАНИЕ УПРАВЛЕНИЯ БАЗОВЫМИ СТАНЦИЯМИ ОПЕРАТОРОВ

МОБИЛЬНОЙ СВЯЗИ В УСЛОВИЯХ РЫНКА

13

АРХИТЕКТУРА, ДИЗАЙН, СТРОИТЕЛЬСТВО

Стёпкина Александра Владимировна

АКТУАЛЬНЫЕ ВОПРОСЫ ЭКОЛОГИЧЕСКОГО ДИЗАЙНА ОБЩЕСТВЕННЫХ ПРОСТРАНСТВ

18

Стёпкина Александра Владимировна

**КАК ОРГАНИЗОВАТЬ ПРОСТРАНСТВО В РЕСТОРАНЕ ИЛИ КАФЕ ДЛЯ ЛЮДЕЙ С
ОГРАНИЧЕННЫМИ ВОЗМОЖНОСТЯМИ**

23

Стёпкина Александра Владимировна

КЛЮЧЕВЫЕ НАПРАВЛЕНИЯ В СОЗДАНИИ ДИЗАЙНА ИНТЕРЬЕРА

27

Стёпкина Александра Владимировна

ОГРАНИЧЕННАЯ ПАЛИТРА ЦВЕТОВ В СОВРЕМЕННОМ ИНТЕРЬЕРЕ

31

Стёпкина Александра Владимировна

**ОСНОВНЫЕ ПРАВИЛА ПРИМЕНЕНИЯ ДЕКОРАТИВНЫХ ЦВЕТОЧНЫХ КОМПОЗИЦИЙ В
ИНТЕРЬЕРЕ ДОМА**

35

Стёпкина Александра Владимировна

ОСОБЕННОСТИ ВЛИЯНИЯ ЦВЕТОВОГО ОФОРМЛЕНИЯ ИНТЕРЬЕРОВ КАФЕ

39

ИНЖЕНЕРИЯ

Федоров Иван Петрович

СТЕКЛОПЛАСТИК: ТЕХНИЧЕСКИЕ ПРЕИМУЩЕСТВА И ПРИМЕНЕНИЕ В РАЗЛИЧНЫХ ОТРАСЛЯХ

42

МЕДИЦИНА

Умарова Периханум Фридовна, Гакаев Али Хасанович, Такаев Асхаб Исаевич

МЕДИЦИНСКАЯ ЭТИКА В ГОДЫ МИРА И ВОЕННЫХ КОНФЛИКТОВ

АРЛЬТ А.В.

49

СОВРЕМЕННЫЕ АСПЕКТЫ ФАРМАКОТЕРАПИИ ОСТЕОАРТРИТА

52

МЕНЕДЖМЕНТ И УПРАВЛЕНИЕ

Перминов Семён Сергеевич

БИЗНЕС-КОММУНИКАЦИИ В СИСТЕМЕ УПРАВЛЕНИЯ ПРОМЫШЛЕННЫХ СТРУКТУР

54

Перминов Семён Сергеевич

МАЛЫЙ БИЗНЕС: В ПОИСКАХ ЭФФЕКТИВНОЙ МОДЕЛИ УПРАВЛЕНИЯ

62

Перминов Семён Сергеевич

СТРАТЕГИЧЕСКОЕ ПЛАНИРОВАНИЕ И ТАЙМ-МЕНЕДЖМЕНТ

67

МУЗЫКА

Леурда Оксана Петровна, Васильев Михаил Константинович

ВЛИЯНИЕ СОВРЕМЕННОЙ ПОП МУЗЫКИ НА ВКУС МОЛОДОГО ПОКОЛЕНИЯ

73

Леурда Оксана Петровна, Васильев Михаил Константинович

ПРОБЛЕМА ВЫБОРА РЕПЕРТУАРА ДЛЯ ЭСТРАДНОГО ВОКАЛИСТА

76

ПЕДАГОГИКА

Часыгов Рамзан Багаудинович

ВЛИЯНИЕ УРОВНЯ ДВИГАТЕЛЬНОЙ АКТИВНОСТИ НА ПОКАЗАТЕЛИ ФУНКЦИОНАЛЬНЫХ СИСТЕМ ДЕТСКОГО ОРГАНИЗМА

79

СОЦИОЛОГИЯ

Тибейкин Степан Евгеньевич

ОСОБЕННОСТИ ДИСТАНЦИОННОГО ОБУЧЕНИЯ КАК ИНСТРУМЕНТА ОПТИМИЗАЦИИ И ИНДИВИДУАЛИЗАЦИИ СИСТЕМЫ ОБУЧЕНИЯ ПЕРСОНАЛА ОРГАНИЗАЦИИ	81
Горбушина Нина Сергеевна , Сухова Мария Владимировна, Тронина Екатерина Андреевна	
ЭСХАТОЛОГИЧЕСКИЕ ПРЕДСТАВЛЕНИЯ СОВРЕМЕННЫХ СТУДЕНТОВ В КОНТЕКСТЕ БИБЛЕЙСКОЙ МИФОЛОГИИ	85
Главатских Василий Иванович, Поздеев Максим Сергеевич, Сухова Мария Владимировна	
ЭТНОЦЕНТРИЗМ И НАЦИОНАЛИЗМ В МОЛОДЕЖНОЙ СРЕДЕ (НА ПРИМЕРЕ СТУДЕНТОВ ГГПИ)	88

ТЕХНИЧЕСКИЕ НАУКИ

Федоров Иван Петрович	
ТЕОРЕТИЧЕСКОЕ ИССЛЕДОВАНИЕ ОСНОВНЫХ СВОЙСТВ СПЛАВОВ ЦВЕТНЫХ МЕТАЛЛОВ ДЛЯ ТЕХНОЛОГИИ ЖИДКОЙ ШТАМПОВКИ	91

ТРАНСПОРТНЫЕ КОММУНИКАЦИИ

Царикаев А. Т.	
РАЗВИТИЕ РЫНКА ЭЛЕКТРИЧЕСКИХ АВТОМОБИЛЕЙ	96

УГОЛОВНОЕ ПРАВО

Федосеев Вячеслав Валерьевич	
ПОНЯТИЕ ЭКСТРЕМИЗМА В СВЕТЕ НОВОВВЕДЕНИЙ В АНТИЭКСТРЕМИСТСКОЕ ЗАКОНОДАТЕЛЬСТВО	101

ЮРИСПРУДЕНЦИЯ

Кожаев Руслан Султанович, Фетисова Мария Викторовна	
ЮРИДИЧЕСКИЕ ЛИЦА, КАК СУБЪЕКТЫ ЗЕМЕЛЬНЫХ ПРАВООТНОШЕНИЙ	104

Нуградинов Артур Олегович

Инженер слаботочных систем

Московская Государственная Академия Водного Транспорта

НЕКОТОРЫЕ АСПЕКТЫ ВЫБОРА ТЕХНОЛОГИИ ПОСТРОЕНИЯ ТЕЛЕКОММУНИКАЦИОННЫХ СЕТЕЙ

Аннотация: Существуют различные подходы к выбору технологии для построения современных телекоммуникационных сетей. Операторы связи должны иметь возможность адекватно оценить их положительные и отрицательные стороны, а также приемлемость с учетом специфических особенностей России и требований различных групп пользователей. В статье рассматриваются общий подход к выбору технологии, представлены основные характеристики современных сетевых телекоммуникационных технологий, обеспечивающих построение мультисервисных сетей, а также некоторые системные аспекты модернизации телекоммуникационных сетей.

Ключевые слова: телекоммуникационная сеть, масштабируемость, расширяемость, технология, качество обслуживания, тенденции

SOME ASPECTS OF THE CHOICE OF TECHNOLOGY FOR CONSTRUCTION OF TELECOMMUNICATION NETWORKS

Abstract: There are various approaches to the choice of technology for building modern telecommunication networks. Telecom operators should be able to adequately assess their positive and negative aspects, as well as acceptability, taking into account the specific features of Russia and the requirements of various user groups. The article discusses a general approach to the choice of technology, presents the main characteristics of modern network telecommunications technologies that provide the construction of multiservice networks, as well as some systemic aspects of the modernization of telecommunications networks.

Keywords: telecommunications network, scalability, extensibility, technology, quality of service, trends

Технологический прогресс и стремительное развитие информационных и коммуникационных технологий привели к появлению новых концепций в области телекоммуникаций.

Одной из таких концепций является построение телекоммуникационных сетей следующего поколения (Next Generation Networks, NGN). NGN представляет собой интегрированную сетевую архитектуру, объединяющую различные типы телекоммуникационных услуг и технологий для обеспечения гибкости, эффективности и универсальности коммуникаций.

Одной из главных возможностей NGN является интеграция различных типов услуг, таких как голосовые вызовы, видеосвязь, передача данных и интернет-сервисы. NGN позволяет пользователям обмениваться информацией разными способами через единую сеть. Например, пользователь может начать голосовой вызов, а затем переключиться на видеосвязь или передачу данных, не прерывая коммуникацию. Это обеспечивает удобство и гибкость для пользователей.

NGN основана на протоколе IP (Internet Protocol), что делает сеть более гибкой и масштабируемой. IP-ориентированность позволяет передавать различные типы данных (голос, видео, текст и т.д.) в виде пакетов по сети. Это также позволяет использовать сеть для передачи данных в режиме реального времени и для обмена большим объемом информации.

NGN предоставляет универсальный доступ к услугам независимо от типа подключения пользователя. Это означает, что пользователи могут получать услуги с использованием различных технологий и устройств, таких как традиционные телефоны, мобильные устройства, компьютеры и

другие сетевые устройства. NGN позволяет пользователям быть подключенными к сети в любом месте и в любое время.

NGN обладает гибкостью и масштабируемостью, что позволяет провайдерам услуг адаптировать сеть под изменяющиеся потребности пользователей. Они могут добавлять новые услуги и функциональность без необходимости замены существующего оборудования. Это упрощает развертывание новых услуг и позволяет более эффективно использовать ресурсы сети.

NGN предоставляет возможности для эффективного управления качеством обслуживания (Quality of Service, QoS). Это позволяет провайдерам услуг предоставлять высокое качество связи и обеспечивать оптимальные условия для передачи различных типов данных. NGN также позволяет дифференцировать обслуживание в зависимости от требований пользователя или типа услуги.

Слабые стороны концепции NGN связаны с потенциальным снижением качества обслуживания и проблемами уязвимости, присущими сложным системам с открытой распределенной архитектурой и с использованием стека протоколов TCP/IP.

NGN позволяет интегрировать различные типы услуг, такие как голосовые вызовы, видеосвязь, передача данных и интернет-сервисы. Это обеспечивает пользователям удобство и гибкость в выборе и переключении между различными видами коммуникаций. Например, пользователь может начать голосовой вызов и затем переключиться на видеосвязь без прерывания связи. Интеграция услуг также упрощает разработку и предоставление новых инновационных сервисов.

NGN обладает гибкостью и масштабируемостью, что позволяет провайдерам услуг адаптировать сеть под изменяющиеся потребности пользователей. Они могут добавлять новые услуги и функциональность без необходимости замены существующего оборудования. Гибкость и масштабируемость NGN также способствуют более эффективному использованию ресурсов сети и улучшению операционной эффективности.

NGN обеспечивает универсальный доступ к услугам независимо от типа подключения пользователя. Это означает, что пользователи могут получать услуги с использованием различных технологий и устройств, таких как традиционные телефоны, мобильные устройства, компьютеры и другие сетевые устройства. Универсальность доступа увеличивает гибкость пользователей и упрощает взаимодействие между различными типами устройств.

Вместе с тем, переход к концепции NGN требует значительных инвестиций в модернизацию сетевой инфраструктуры. Замена устаревшего оборудования и внедрение новых технологий может быть дорогостоящим процессом для провайдеров услуг. Это может стать значительным финансовым бременем, особенно для небольших и средних операторов связи.

Кроме того, существует проблема неоднородности существующих телекоммуникационных сетей, особенно в отношении аппаратного обеспечения и протоколов связи. Переход к NGN требует совместимости и интеграции различных сетей, что может быть сложным процессом, особенно в случае устаревших систем.

Также NGN представляет новые вызовы в области безопасности и приватности данных. Передача большого объема информации через IP-сети требует усиления мер безопасности для защиты от угроз и вмешательства третьих лиц. Обеспечение конфиденциальности данных и защиты от кибератак является критическим аспектом при разработке и эксплуатации сетей NGN.

При большом многообразии технологий, способных обеспечить выполнение требований, предъявляемых к информационно-телекоммуникационным сетям (ИТКС), возникает проблема их рационального выбора. Все имеющиеся технологии характеризуются целым рядом показателей, которые различным образом влияют на характеристики сети.

Проектирование телекоммуникационных сетей является сложным и многоэтапным процессом, требующим внимания к деталям и системного подхода.

Общий подход включает:

- формирование общего организационного и системного замысла построения ИТКС;
- обоснование перечня требований, предъявляемых к ИТКС со стороны её пользователей;

- выбор возможных вариантов технологий, удовлетворяющих предъявленным требованиям;
- выбор показателей для сравнительной оценки технологий;
- проведение сравнительной оценки и выбор наилучшего варианта.

Таким образом, выбор технологии можно разделить на три этапа.

Первый и самый важный этап проектирования телекоммуникационных сетей - это планирование. На этом этапе необходимо определить цели и требования проекта, а также изучить окружающую среду и потребности пользователей. Важно провести анализ текущей ситуации, идентифицировать проблемы и возможности для оптимального проектирования сети.

Этап планирования является одним из ключевых этапов проектирования телекоммуникационных сетей. На этом этапе определяются цели проекта, требования пользователей, анализируется текущая ситуация и создается общий план для дальнейшего проектирования и реализации сети. Давайте рассмотрим подробнее этап планирования.

Первым шагом на этапе планирования является определение целей проекта. Четкое определение целей поможет ориентироваться во время проектирования и оценке эффективности сети. Цели проекта могут включать обеспечение высокой пропускной способности, повышение качества обслуживания, расширение покрытия сети или внедрение новых технологий.

Важной частью планирования является идентификация требований пользователей. Необходимо определить типы услуг, которые пользователи ожидают от сети, их ожидания по скорости передачи данных, голосовой и видеосвязи, надежности и безопасности. Понимание требований пользователей поможет определить необходимые функции и возможности сети.

На этапе планирования проводится анализ текущей ситуации, чтобы определить существующие системы связи, инфраструктуру, технологии и ресурсы. Это позволяет оценить возможности для оптимального использования существующих ресурсов и потенциальные ограничения. Также важно провести анализ конкурентной среды и технологических тенденций для выявления новых возможностей и вызовов.

На основе определенных целей, требований пользователей и анализа текущей ситуации разрабатывается стратегия и план проекта. Стратегия может включать выбор технологий, архитектуры сети, методологии и подходы к реализации. План проекта определяет последовательность действий, сроки, ресурсы и ответственных лиц, необходимых для выполнения проекта.

На этапе планирования также важно разработать бюджет проекта и определить источники финансирования. Разработка бюджета включает оценку затрат на оборудование, программное обеспечение, развертывание сети, обучение персонала и поддержку. Финансирование может осуществляться через собственные средства компании, кредиты или инвестиции.

Следующий этап - разработка архитектуры телекоммуникационной сети. На этом этапе определяются основные компоненты сети, их взаимосвязи и функциональность. Разрабатывается схема сети, включающая физическую и логическую структуру, уровни доступа, сегментацию сети и технологические решения.

Первым шагом на этапе архитектурного проектирования является определение функций, которые сеть должна выполнять. Это может включать передачу голоса, видеосвязь, передачу данных, поддержку интернет-сервисов, безопасность и другие функциональные возможности. Необходимо также учесть требования пользователей, предоставляемые услуги и ожидаемые производительность, надежность и масштабируемость.

На этом этапе также разрабатывается физическая и логическая структура сети. Физическая структура определяет размещение и взаимосвязь физических компонентов сети, таких как маршрутизаторы, коммутаторы, серверы и кабельная инфраструктура. Логическая структура определяет организацию сети на уровне протоколов, адресации, сегментации и других сетевых служб.

В архитектурном проектировании необходимо определить уровни доступа к сети. Уровни доступа могут включать локальные сети (LAN), городские сети (MAN), метро-сети и широкополосные сети (WAN).

Каждый уровень доступа имеет свои особенности и требования к скорости, пропускной способности и покрытию.

На этом этапе производится выбор конкретных технологических решений, которые будут использоваться в сети. Это может включать выбор протоколов связи, сетевого оборудования, программного обеспечения и других технологий. Выбор технологий должен быть основан на требованиях проекта, совместимости существующей инфраструктуры и возможностях расширения сети в будущем.

Также производится выбор показателей для сравнительной оценки отобранных технологий. В частности, при выборе сетевой телекоммуникационной технологии целесообразно учитывать её следующие показатели [1,2]:

1. Качество обслуживания QoS (Quality of Service). Качество обслуживания сети можно определить:

- Скоростью передачи данных (Bitrate). Указывает предельную минимальную ширину канала для передачи данных. Измеряется в битах за секунду и зависит от пропускной способности.
- Задержкой в процессе отправки/приема пакета данных (Delay). Параметр указывается в миллисекундах.

В настоящее время прослеживается тенденция появления новых услуг и развития мультимедийных приложений, предъявляющих очень жесткие требования ко всей сети по качеству обслуживания, кроме того, необходимо разделение пользователей по приоритету обслуживания, что особенно существенно для больших мультисервисных сетей. Основная задача QoS — обеспечить гарантированную передачу определенных пакетов данных незаметно для пользователя.

2. Масштабируемость. Масштабируемость означает, что сеть позволяет наращивать количество узлов и протяженность связей в очень широких пределах, при этом производительность сети не ухудшается. Для обеспечения масштабируемости сети приходится применять дополнительное коммуникационное оборудование и специальным образом структурировать сеть. Другими словами, масштабируемость означает способность системы, сети справляться с увеличением рабочей нагрузки при добавлении аппаратных ресурсов.

Масштабируемость можно оценить через отношение прироста производительности системы к приросту используемых ресурсов. Чем ближе это отношение к единице, тем лучше. Также под масштабируемостью понимается возможность наращивания дополнительных ресурсов без структурных изменений центрального узла системы.

В системе с плохой масштабируемостью добавление ресурсов приводит лишь к незначительному повышению производительности, а с некоторого «порогового» момента добавление ресурсов не дает никакого полезного эффекта.

3. Стоимость, учитывающая соотношение цена/производительность. Трудно ожидать высокого уровня сервиса от дешевых технологий, но, с другой стороны, бессмысленно использовать сложнейшие технологии для решения простых задач.

4. Номенклатура имеющегося на рынке оборудования.

5. Прогнозируемая популярность технологии в обозримом будущем, от чего зависит расширяемость сети и возможность обновления устройств. Расширяемость означает возможность простого добавления отдельных элементов сети, наращивания длины сегментов сети и замены существующей аппаратуры более мощной. При этом принципиально важно, что легкость расширения системы иногда может обеспечиваться в весьма ограниченных пределах. Например, локальная сеть Ethernet, построенная на основе одного сегмента толстого коаксиального кабеля, обладает хорошей расширяемостью, в том смысле, что позволяет без труда подключать новые станции. Однако такая сеть имеет ограничение на число станций — оно не должно превышать 30—40. Хотя сеть допускает физическое подключение к сегменту и большего числа станций (до 100), при этом чаще всего резко снижается производительность сети. Наличие такого ограничения и является признаком плохой масштабируемости системы при хорошей расширяемости.

Далее следует этап проектирования сетевой инфраструктуры. На этом этапе определяется структура сетевой инфраструктуры. Разрабатывается план развертывания сети, включающий выбор

оборудования, размещение узлов связи, маршрутизацию, коммутацию и безопасность. Расчет емкости сети и пропускной способности являются также важными аспектами этого этапа.

На этом этапе также определяются конкретные технологии и протоколы, которые будут использоваться в сети. Решение должно быть основано на требованиях проекта, будущих возможностях расширения и совместимости с другими сетями. Выбор технологий включает рассмотрение различных аспектов, таких как голосовая и видеосвязь, передача данных, безопасность, масштабируемость и эффективность.

При проектировании телекоммуникационных сетей часто возникает необходимость в миграции существующих систем на новую инфраструктуру. Этот этап включает разработку плана миграции, который определяет поэтапный процесс перехода с существующей сети на новую. Важно учесть потребности пользователей и минимизировать прерывания в работе сети во время миграции.

Предпочтительным представляется такой путь развития, когда создается сеть с коммутацией пакетов, поддерживающая услуги по обмену данными и видеоинформацией. Кроме того, она способна предоставить услуги IP-телефонии. Объем транспортных ресурсов, необходимых для построения сети с коммутацией пакетов, будет весьма существенным. Он на порядок или более превысит объем транспортных ресурсов, предназначенных для сети с коммутацией каналов. По всей видимости, сеть с коммутацией пакетов следует строить как Экстранет [3], обеспечивая все установленные для сети требования по информационной безопасности. На втором этапе развития будет реализована сеть с перспективной технологией коммутации, если таковая будет разработана в результате проведения соответствующих исследований. Не исключено, что будет предложено и новое решение в части систем сигнализации.

Предложенная модель иллюстрирует только один из наиболее вероятных подходов к построению сетей. Опыт построения телефонной сети общего пользования, которая создавалась и модернизировалась по результатам серьезных исследований, показал важность проведения полноценных научных дискуссий по системным вопросам.

Вместе с тем, при построении современных телекоммуникационных сетей прослеживается основная тенденция — сеть должна быть мультисервисной, т. е. способной передавать любой тип трафика (данные, речь, видео и т. п.) с заданными требованиями.

Выбор телекоммуникационной технологии может быть произведен экспертным методом на основе анализа вышеприведенных показателей.

Заключение

Концепция построения телекоммуникационных сетей следующего поколения (NGN) предоставляет ряд значимых возможностей, которые улучшают гибкость, эффективность и универсальность коммуникаций. Интеграция услуг, IP-ориентированность, универсальность доступа, гибкость и масштабируемость, а также управление качеством обслуживания являются ключевыми особенностями NGN. Внедрение и развитие NGN способствуют развитию современных телекоммуникаций и открывают новые возможности для пользователей и провайдеров услуг.

Список литературы:

1. Селезнев И.А. Корпоративные филиальные сети на базе операторских MPLS-сетей // Технологии и средства связи. — 2006. — № 4. — с. 60–64.
2. Агаев Г.Р., Еланский Д.В., Огородников А.Ю. Транспортные мультисервисные сети: технологии и оборудование // Технологии и средства связи. — 2004. — № 1. — С. 46–53.
3. Шмалько А.В. Цифровые сети связи. Основы планирования и построения. — М.: Эко-Трендз, 2001. — 282 с.
4. Кульгин М. Технологии корпоративных сетей. Энциклопедия. — СПб.: Питер, 1999. — 699 с.
5. Wilkinson P. Construction Collaboration Technologies: An Extranet Evolution. – Kindle Edition, 2005.
6. Назаров А.Н., Разживин И.А., Симонов М.В. АТМ: Принципы и технические решения создания сетей. М.: Горячая линия–Телеком, 2002. — 406 с.
7. Ширяев А.М. Мультисервисные сети: главные события еще впереди. // Технологии и средства связи. Отраслевой каталог. М.: Гротек, 2006. — С. 50–55.

Нуградинов Артур Олегович

Инженер слаботочных систем

Московская Государственная Академия Водного Транспорта

СОВЕРШЕНСТВОВАНИЕ УПРАВЛЕНИЯ БАЗОВЫМИ СТАНЦИЯМИ ОПЕРАТОРОВ МОБИЛЬНОЙ СВЯЗИ В УСЛОВИЯХ РЫНКА

Аннотация: Постоянной модернизации и пространственного развития служб связи требуют такие национальные проекты, как, например, «Цифровая Россия», а также необходимость предоставлять равные образовательные, социальные и другие возможности широким слоям населения страны (проблема «цифрового неравенства»). Потребительская ценность мобильной связи в настоящее время чрезвычайно высока. Формирование рынка телекоммуникационных технологий в России характеризуется некоторым отставанием от развитых стран, в связи с этим анализ отечественного рынка мобильной связи становится крайне приоритетным направлением в рамках выработки оптимальных стратегий развития и совершенствования технологий мобильной связи. Первостепенной по значимости большинство операторов считает задачу планирования маркетинговой стратегии; очень важной задачей считается обслуживание клиентов, включающее как аспекты представления качественных услуг, так и эффективную работу абонентской службы. Важной задачей названа проблема программного обеспечения биллинга, задача же управления предприятием признана не столь значительной, значимость технологий - несущественной. В статье рассматриваются вопросы совершенствования управления экономической эффективностью базовых станций операторов мобильной связи, экономические отношения операторов мобильной связи, связанные с оценкой организации и управления с учетом современных требований функционирования и развития конкурентного рынка.

Ключевые слова: рынок мобильной связи, инфраструктура операторов мобильной связи, обоснование, базовая станция

IMPROVING MANAGEMENT OF BASE STATIONS OF MOBILE COMMUNICATION OPERATORS IN MARKET CONDITIONS

Abstract: Constant modernization and spatial development of communication services are required by such national projects as, for example, "Digital Russia", as well as the need to provide equal educational, social and other opportunities to the general population of the country (the problem of "digital inequality"). The consumer value of mobile communications is currently extremely high. The formation of the telecommunications technology market in Russia is characterized by some lagging behind the developed countries, in connection with this, the analysis of the domestic mobile communications market becomes an extremely priority area in the framework of developing optimal strategies for the development and improvement of mobile communications technologies. Most operators consider the task of planning a marketing strategy to be of paramount importance; customer service is considered to be a very important task, including both the aspects of providing quality services and the effective operation of the subscriber service. The problem of billing software is called an important task, while the task of enterprise management is recognized as not so significant, the significance of technologies is insignificant. The article discusses the issues of improving the management of the economic efficiency of base stations of mobile operators, the economic relations of mobile operators associated with the assessment of organization and management, taking into account modern requirements for the functioning and development of a competitive market.

Keywords: mobile communications market, infrastructure of mobile operators, justification, base station

Операторы мобильной связи играют ключевую роль в обеспечении надежной и эффективной связи для миллионов пользователей. Управление базовыми станциями является одной из важных функций операторов мобильной связи, которая влияет на качество обслуживания, эффективность сети и удовлетворенность пользователей. В условиях динамичного рынка операторам необходимо постоянно совершенствовать управление базовыми станциями, чтобы быть конкурентоспособными и успешными.

Рассмотрим пути совершенствования управления базовыми станциями операторов мобильной связи в условиях рынка.

Одним из путей совершенствования управления базовыми станциями является использование автоматизации и управления на основе данных. Сбор и анализ больших объемов данных позволяют операторам получить глубокое понимание состояния сети и производительности базовых станций. Автоматизация процессов управления позволяет операторам быстро реагировать на проблемы и выполнять задачи более эффективно. Например, автоматизированные системы мониторинга могут обнаруживать и устранять неисправности в режиме реального времени, а системы аналитики данных могут предоставлять ценную информацию для оптимизации работы сети.

Далее следует отметить внедрение умных алгоритмов и искусственного интеллекта.

Использование умных алгоритмов и искусственного интеллекта (ИИ) предоставляет операторам мобильной связи возможность прогнозировать и оптимизировать работу базовых станций. Умные алгоритмы могут анализировать данные о трафике, нагрузке на сеть, качестве связи и других параметрах, чтобы принимать решения по управлению базовыми станциями. Например, умные алгоритмы могут оптимизировать мощность передачи сигнала или распределение ресурсов между базовыми станциями для достижения максимальной производительности сети.

Виртуализация сетевых функций (NFV) позволяет операторам мобильной связи управлять и предоставлять услуги базовых станций через программное обеспечение, вместо физического оборудования. Это позволяет операторам быстро масштабировать и внедрять новые функции, оптимизировать использование ресурсов и упростить управление сетью. Развитие NFV позволяет операторам более гибко реагировать на изменения в рыночных условиях и требованиях пользователей.

В условиях рынка важно уделять внимание взаимодействию с пользователями. Операторы мобильной связи могут предоставлять пользователю возможность управлять параметрами связи, такими как скорость передачи данных или приоритет подключения. Это может повысить удовлетворенность пользователей и улучшить их опыт использования сети.

Совершенствование управления базовыми станциями также требует постоянного обучения и развития персонала. Технологии и требования в сфере мобильной связи постоянно меняются, поэтому операторы должны инвестировать в обучение своего персонала, чтобы они могли эффективно работать с новыми технологиями и применять передовые практики управления.

Одним из основных элементов сети любого сотового оператора является базовая станция (base station subsystem), представляющая собой системный комплекс приемопередающей аппаратуры, осуществляющей централизованное обслуживание группы конечных абонентских устройств.

Проще говоря — благодаря базовым станциям (или коротко — БС) мобильные устройства абонентов (сотовые телефоны, планшеты, usb-модемы) могут связываться между собой через коммутационное оборудование, выходить в интернет, получать и отправлять сообщения и данные. Зона покрытия антенн базовой станции образует соту, а вместе — группу сот. Покрытие 1 БС в зависимости от настроек может быть от нескольких десятков метров до 50 километров (иногда и более). Каждая БС обслуживает только свой определенный участок сети с помощью нескольких нацеленных в различные участки сектора трансиверов. Рабочий радиус (ширина охвата), равно как и емкость, у БС может быть разной и зависит от установленного оборудования.

В последнее время происходит усиление конкуренции на этом рынке, что способствует более высоким темпам развития. Для операторов мобильной связи возникает множество проблем, которые связаны, в первую очередь, со сложностью охвата базовыми станциями всей огромной территории страны. В связи с увеличением использования интернет-трафика также возникает необходимость

установки многочисленных базовых станций, которые являются масштабными конструкциями, их установка и управление являются серьезными вопросами развития услуг мобильной связи.

Оценка экономической эффективности позволяет получать достоверные сведения и использовать их для составления стратегических планов развития рынка мобильной связи.

На практике предприятие-оператор разрабатывает принципы своей деятельности, исходя из анализа требований рынка, внутреннего состояния, степени готовности к производству услуг и выбирает определенную стратегию. При этом задачи определения состояния конкурентной среды и контроля над перспективами развития технологий являются наиболее важными.

Система сбора и интерпретации информации, планирование, руководство намеченной программой деятельности и контроль ее результатов позволяют адаптироваться к изменению рыночных условий, снизить или предсказать вероятный уровень риска на рынке, целенаправленно влиять на некоторые процессы и, тем самым, обеспечить успех и высокую эффективность деятельности предприятия.

Согласно отчету о деятельности подведомственной Роскомнадзору радиочастотной службы лидером по количеству введенных в эксплуатацию базовых станций является ПАО «МегаФон» (175,7 тыс.) Наличие большого числа базовых станций в инфраструктуре оператора не гарантирует увеличения его дохода. Высокое насыщение рынка, большие капитальные вложения/затраты, высокие операционные затраты приводят к снижению среднего уровня рентабельности базовых станций [1].

Конкурентоспособность оператора связи на телекоммуникационном рынке определяется надёжной системой предоставления качественных услуг и четкой работой всего оборудования. Именно поэтому оператор вынужден повышать эффективность существующей инфраструктуры сети, т. е. обеспечивать качество связи при минимальных затратах.

Для обеспечения качества функционирования сотовой сети на предприятиях связи создаются системы технического обслуживания и ремонта, которые осуществляют управление техническим состоянием средств зоны обслуживания. От системы технического обслуживания и ремонта зависит эффективность работы оборудования сети. При решении вопросов модернизации как всей сети, так и отдельного оборудования оператор вынужден принимать во внимание не только свой опыт эксплуатации определенного оборудования, но и возможности поставщика по проектированию, строительству, поставке, монтажу и техническому обслуживанию оборудования. При модернизации базовых станций возникают следующие трудности:

- учитывать сложность модернизируемого объекта (базовые станции представляют собой систему, состоящую из различных компонентов, на функционирование которых влияет множество факторов);
- определять необходимость модернизации и её эффективность (модернизация должна обеспечивать сохранение уровня качества связи при сокращении затрат и при сохранении максимальной прибыли);
- выделять основные показатели необходимости модернизации (для принятия адекватного решения анализ состояния базовых станций должен производиться с учетом различных показателей);
- учитывать неопределенности (на эффективность модернизации влияет учет множества факторов, но их невозможно учесть полностью). На работу базовых станций оказывают влияние не только технические показатели, но и социально-экономические факторы.

Модернизация базовых станций сетей сотовой связи является одним из важных шагов в этом процессе. Однако, модернизация базовых станций может столкнуться с определенными сложностями.

Рассмотрим сложности, возникающие при модернизации базовых станций, и наиболее экономные пути для их преодоления.

Сложности, возникающие при модернизации базовых станций:

а) Технические сложности: Модернизация базовых станций может требовать замены или обновления оборудования, что может быть технически сложным процессом. Кроме того, интеграция нового оборудования с существующей инфраструктурой может представлять трудности.

б) Финансовые ограничения: Модернизация базовых станций может быть дорогостоящим процессом, особенно если требуется замена значительного количества оборудования. Финансовые ограничения могут ограничить возможности операторов в проведении полноценной модернизации.

в) Согласование с регуляторными органами: В некоторых случаях, модернизация базовых станций может потребовать изменений в радиочастотном спектре или внесения изменений в существующие разрешительные документы. Это требует согласования с регуляторными органами и может вызывать определенные сложности.

Экономные пути преодоления сложностей модернизации базовых станций:

а) Планирование и стратегия: Разработка долгосрочной стратегии модернизации базовых станций позволяет операторам эффективно планировать и распределять ресурсы. Определение приоритетов и поэтапная модернизация позволяют снизить финансовые нагрузки и постепенно обновлять сеть.

б) Оптимизация существующей инфраструктуры: Проведение анализа и оптимизации существующей инфраструктуры позволяет выявить слабые места и улучшить производительность базовых станций без необходимости полной замены оборудования. Можно использовать интеллектуальные алгоритмы и аналитику данных для оптимизации работы существующих станций.

в) Внедрение модульного и программно-определяемого оборудования: Использование модульного и программно-определяемого оборудования позволяет операторам сотовой связи более гибко обновлять и модернизировать базовые станции. Это уменьшает необходимость полной замены оборудования и упрощает интеграцию новых компонентов.

г) Партнерство и совместная эксплуатация: Операторы сотовой связи могут вступать в партнерские отношения и разделять инфраструктуру базовых станций с другими операторами или провайдерами услуг связи. Это может снизить финансовую нагрузку на модернизацию и улучшить эффективность использования ресурсов.

Модернизация базовых станций сетей сотовой связи является важным шагом для повышения качества связи и обслуживания пользователей. Однако, возникающие сложности, такие как технические проблемы, финансовые ограничения и регуляторные требования, могут затруднить этот процесс. Чтобы преодолеть эти сложности, операторы сотовой связи могут применять экономные пути, такие как планирование и стратегия, оптимизация существующей инфраструктуры, использование модульного и программно-определяемого оборудования, а также партнерство и совместная эксплуатация. Эти подходы позволят операторам эффективно модернизировать базовые станции и достичь лучшей производительности и эффективности своих сетей сотовой связи.

Заключение

В условиях динамичного рынка операторы мобильной связи должны постоянно совершенствовать управление базовыми станциями, чтобы обеспечить высокое качество обслуживания, эффективность сети и удовлетворенность пользователей. Автоматизация и управление на основе данных, внедрение умных алгоритмов и искусственного интеллекта, развитие виртуализации сетевых функций, взаимодействие с пользователями и постоянное обучение персонала являются ключевыми путями для достижения этой цели. Современные технологии и инновации позволяют операторам мобильной связи быть конкурентоспособными и успешными в динамичной среде рынка.

Список литературы:

1. Нечаева М.Л., Антонов А.В. Организационно-экономические аспекты формирования и использования финансовых ресурсов операторов мобильной связи // Научно-технические ведомости Санкт-Петербургского государственного политехнического университета. Экономические науки. 2018. Т. 11, № 3. С. 149-160.
2. Зубарев Ю.Б., Самойлов А.Г. О развитии мобильной связи пятого поколения // Сборник ПТСПИ. 2017. С. 5-10.
3. Евстратова И.В. Затраты на мобильную связь: учет и налогообложение // Бухгалтерский учет. 2013. № 3. С. 92-97.

Стёпкина Александра Владимировна

Дизайнер интерьера

Британская Высшая школа дизайна

АКТУАЛЬНЫЕ ВОПРОСЫ ЭКОЛОГИЧЕСКОГО ДИЗАЙНА ОБЩЕСТВЕННЫХ ПРОСТРАНСТВ

Аннотация: В современном мире все больше людей обращают внимание на экологические проблемы и стремятся принять устойчивые и экологически ответственные решения. Одной из областей, где эта тенденция становится особенно актуальной, является дизайн. Экологический дизайн - это концепция, которая стремится создавать продукты и окружающую среду, сочетая в себе эстетику и устойчивость. В статье мы рассмотрим понятие экологического дизайна и его значимость для современного общества, а также актуальные вопросы об историческом и современном аспекте интереса людей к вопросам экологии в градостроительстве, архитектуре и дизайне.

Ключевые слова: экологический дизайн, экология, природа, пространство, ресурсы

CURRENT ISSUES OF ECOLOGICAL DESIGN OF PUBLIC SPACES

Abstract: In today's world, more and more people are paying attention to environmental issues and are striving to make sustainable and environmentally responsible decisions. One area where this trend is becoming especially relevant is design. Ecodesign is a concept that aims to create products and environments that combine aesthetics and sustainability. In the article we will consider the concept of ecological design and its significance for modern society, as well as topical issues about the historical and modern aspects of people's interest in environmental issues in urban planning, architecture and design.

Keywords: ecological design, ecology, nature, space, resources

Экологический дизайн - это подход к созданию продуктов, услуг, архитектуры и других элементов окружающей среды, который учитывает и минимизирует их негативное воздействие на окружающую природу и обеспечивает устойчивость. Это включает в себя использование экологически чистых материалов, энергоэффективные решения, уменьшение отходов и выбросов, а также учет цикла жизни продукта.

Экологический дизайн основывается на нескольких принципах, которые помогают достичь устойчивого и экологически ответственного результата. Некоторые из этих принципов включают использование возобновляемых ресурсов, минимизацию потребления энергии и воды, уменьшение выбросов вредных веществ, применение перерабатываемых материалов, продление срока службы продуктов и поддержку здоровья пользователей.

Экологический дизайн находит свое применение в различных областях. В архитектуре он включает использование энергоэффективных строительных материалов, применение природного освещения и вентиляции, а также создание зеленых пространств. В дизайне интерьеров он привлекает внимание к выбору экологически безопасной мебели, использованию натуральных отделочных материалов и учету энергоэффективности.

Экологический дизайн предлагает множество преимуществ как для окружающей среды, так и для людей. Он помогает снизить негативное воздействие на климат, уменьшить потребление природных ресурсов, сократить выбросы вредных веществ и снизить отходы. Кроме того, экологически устойчивые продукты и окружающая среда способствуют здоровью и благополучию людей, создавая комфортные и безопасные условия.

Хотя экологический дизайн предлагает множество преимуществ, он также сталкивается с вызовами. Некоторые из этих вызовов включают высокую стоимость экологических материалов, ограниченную доступность таких материалов, несоответствие стандартам и нормам, а также необходимость изменения потребительского поведения. Однако с развитием технологий и осознанностью общества, экологический дизайн становится все более востребованным и привлекательным.

Экологический дизайн представляет собой важную концепцию в современном обществе, которая объединяет эстетику и экологическую устойчивость. Он стремится минимизировать негативное воздействие на окружающую среду и создать продукты и окружающую среду, которые способствуют здоровью и благополучию людей. Развитие экологического дизайна является важным шагом в направлении устойчивого будущего, где дизайн играет ключевую роль в сохранении и восстановлении нашей планеты.

Экологический дизайн - это подход к созданию продуктов, услуг и окружающей среды, который учитывает экологическую устойчивость и минимизирует негативное воздействие на окружающую природу. Целью экологического дизайна является создание устойчивой и здоровой среды, которая способствует благополучию людей и сохранению природных ресурсов. В этой статье мы рассмотрим цели и задачи экологического дизайна и их важность для достижения устойчивого будущего.

Одной из основных целей экологического дизайна является сокращение негативного воздействия на окружающую среду. Это включает снижение выбросов вредных веществ, энергопотребления, потребления природных ресурсов и отходов. Цель состоит в том, чтобы создать продукты и окружающую среду, которые не причиняют вреда экосистемам и помогают сохранять природные ресурсы для будущих поколений.

Энергоэффективность является важным аспектом экологического дизайна. Задача заключается в разработке продуктов и систем, которые потребляют меньше энергии, а также в использовании возобновляемых источников энергии. Это может включать энергоэффективное освещение, использование солнечной и ветровой энергии, технологии энергосбережения и управления энергопотреблением.

В экологическом дизайне задача заключается в использовании экологически чистых материалов. Это включает выбор материалов, которые не содержат вредных химических веществ, токсичных веществ или тяжелых металлов. Также важно учитывать жизненный цикл материалов, включая их добычу, производство, использование и утилизацию.

Задача экологического дизайна - создание продуктов с продленным сроком службы. Это помогает сократить потребление ресурсов и отходы, связанные с производством новых товаров. Продление срока службы может быть достигнуто через использование прочных и долговечных материалов, модульный дизайн, возможность ремонта и обновления продуктов.

Один из важных аспектов экологического дизайна - это учет цикла жизни продукта. Это означает рассмотрение влияния продукта на окружающую среду на всех этапах его жизненного цикла, включая изготовление, использование и утилизацию. Задача состоит в минимизации негативного воздействия на каждом этапе и поиск экологически более устойчивых альтернатив.

Экологический дизайн ставит перед собой целью создание оптимальных условий удовлетворения человеческих потребностей, не нарушая при этом равновесия окружающей среды, когда соблюдается принцип экологии 3R (reduce, reuse, recycle – сокращать, повторно использовать, перерабатывать).

По мнению ученого А.Н. Тетиора, перед сообществом остро стоят такие актуальные вопросы, как:

- нарушение условного экологического равновесия между живой и искусственной средой;
- уменьшение природной среды при расширяющейся застройке, невозможность сохранения экологического равновесия;
- загрязнение территорий, негативно влияющее на здоровье человека и состояние природы в городах;

– увеличение разрыва, отчуждение между жителями городов и естественной природной средой, замена ее на искусственную среду;

– растущее разобщение жителей города вследствие возведения большого числа высотных зданий, индивидуализации жилищ, отсутствия мест для общения, замена личной коммуникации электронными сетями Интернет;

– гигантизм в зданиях и сооружениях, увеличивающий отрыв жителей от естественной среды; – неэкономное использование при строительстве и эксплуатации зданий и сооружений ресурсов, естественных технологий;

– бионегативность поверхностей зданий и сооружений в городе, отторжение этими поверхностями живой природы, отсутствие специальных ниш, укрытий для живой природы в городе; – неэкономичное отношение к применению более долговечных, не требующих быстрой замены материалов и изделий [1].

Экология пространства внутри здания напрямую влияет на качество жизненной среды, состояние здоровья, развитие способностей, психофизический комфорт. Актуально создание эффективных экологических принципов гармонии для архитектуры в городах. Применение таких экологических принципов в организации пространства позволит создать оптимальное пространство с точки зрения физических и психологических факторов, влияющих на человека, и позволит сформировать визуальное восприятие и ощущение гармоничного пространства.

В последние годы наметился новый подход в архитектурном и дизайн-проектировании, изменяющий экологические качества новых зданий. Он заключается в грамотном сочетании природных материалов с другими современными высокотехнологичными материалами и конструкциями, с использованием энергии солнца, ветра и дождевой воды. Это способствовало появлению нового экологического стиля, называемого «экологический дизайн», «зеленый стиль», «экодизайн», «зеленая архитектура». Актуальным становится поиск решений по систематизации разнообразных приемов включения природной составляющей в структуру дизайнерских и архитектурных объектов.

В сферу экологического дизайна вовлекаются сегодня самые разнообразные явления проектной практики. Экологический дизайн учитывает ценности, достигнутые предшествующими поколениями людей в сфере взаимоотношений человека и природы, формирует экологическую культуру людей, укрепляет здоровье, пробуждает творческие мысли, обостряет художественное восприятие [2]. Это попытка воссоздания природной среды в местах обитания человека, он воплощает в себе то, что мы видим в природе: природные материалы, фактуры и текстуры, формы, вдохновлённые природой.

Впервые в истории на глобальном форуме «Рио – 92» в июне 1992 г. человечество признало необходимость перехода мира, стран и городов на путь устойчивого развития. Была принята программа действий на XXI век. В. Папанек в книге «Дизайн для реального мира» утверждал, что «в настоящее время невозможен и неприемлем дизайн, не связанный с социологическими, психологическими аспектами и экологией окружения» [3].

Один из основных аспектов экологического дизайна - это энергоэффективность. Этот подход направлен на снижение потребления энергии и оптимизацию энергетической эффективности продуктов и систем. Примерами энергоэффективного дизайна могут быть:

- Разработка зданий с энергоэффективной изоляцией, энергосберегающими окнами и системами управления энергопотреблением.

- Создание энергоэффективных электроприборов, таких как холодильники, кондиционеры и освещение с использованием LED-технологий.

- Проектирование умных городов с интеллектуальным управлением энергией, включая системы многого освещения, управление трафиком и энергосберегающие сети.

Экологический дизайн также ориентирован на использование экологически чистых материалов и учет цикла жизни продуктов. Примеры направления материалов и переработки включают:

- Использование перерабатываемых материалов, таких как биопластик или переработанные материалы, в производстве упаковки, мебели и строительных материалов.

- Разработку биоразлагаемых продуктов, которые распадаются без негативного влияния на окружающую среду после использования.

- Проектирование продуктов с учетом их легкой разборки и возможности вторичного использования или переработки.

Направление зеленой архитектуры и ландшафтного дизайна стремится интегрировать природу и зеленые элементы в городскую среду и здания.

Примеры этого направления включают:

1. Создание крытых и открытых зеленых площадок и садов на крышах зданий.

2. Разработку зданий с вертикальными садами и фасадами, позволяющими росту растений.

3. Использование природных материалов и элементов, таких как древесина и природный камень, в архитектуре и ландшафтном дизайне.

Дизайн с минимальными отходами ставит целью минимизацию отходов и улучшение утилизации и переработки. Примеры дизайна с минимальными отходами включают:

- Проектирование продуктов с использованием модульных компонентов, которые могут быть легко заменены или обновлены, вместо полной замены.

- Разработку упаковки с использованием минимального количества материалов или экологически чистых материалов.

- Предоставление возможностей для переработки и вторичного использования продуктов после окончания их жизненного цикла.

Социально-ориентированный дизайн сфокусирован на создании продуктов и услуг, которые способствуют благополучию и удовлетворению потребностей людей.

Это разработка доступных и инклюзивных продуктов, которые обеспечивают равные возможности для всех пользователей, а также создание общественных пространств и городской инфраструктуры, которые способствуют здоровью, безопасности и социальной активности жителей.

Направления экологического дизайна представляют разнообразные подходы к созданию устойчивого будущего. Они включают энергоэффективный дизайн, использование экологически чистых материалов, зеленую архитектуру и ландшафтный дизайн, дизайн с минимальными отходами и социально-ориентированный дизайн. Примеры применения этих направлений видны в различных областях, от строительства и дизайна интерьеров до производства товаров и разработки городской среды. Экологический дизайн становится все более востребованным в современном мире, где стремление к устойчивому будущему и сохранению природных ресурсов становится все более важным.

Гармоничный образ является актуальным для объекта экологического дизайна, что будет создавать психологический комфорт для потребителя. Отметим, что образ должен строиться не на формальном копировании конструкции, внешнего вида и цвета природных объектов, а с использованием принципов их формообразования при проектировании предметной среды и организации пространства. Отсутствие даже одного из перечисленных качеств приводит к нарушению равновесия в связке природа – предметно-пространственная среда – человек.

Междисциплинарный характер, комплексность и интегративность – отличительные черты экологического направления в дизайне [4].

Экологизация архитектурного пространства может осуществляться на трех уровнях:

• градостроительном – создание устойчивых антропогенных ландшафтов на уровне региона, мегаполисов и городов;

- архитектурном – разработка экологических пространств в жилой, общественной и производственной среде;
- дизайнерском – благоустройство, создание уголков природной среды средствами ландшафтного дизайна в городских пространствах и интерьерах.

Эти мероприятия включают разнообразные приемы: введение элементов живой природы, создание искусственных природных форм путём имитации, изображение природных форм и образов средствами декоративного искусства, повышение экологичности среды с помощью современных технических, аудиовизуальных и кибернетических средств. В целом экологизация пространства включает мероприятия как общие, социальные, так и конкретные профессиональные.

Заключение

Экологический дизайн играет важную роль в стремлении к устойчивому будущему. Цели и задачи экологического дизайна включают снижение негативного воздействия на окружающую среду, повышение энергоэффективности, использование экологически чистых материалов, продление срока службы продуктов, учет цикла жизни и информирование общества. Реализация этих целей и задач помогает создать более устойчивое и здоровое будущее, где дизайн является средством для достижения экологической устойчивости и благополучия.

Список литературы:

1. Тетиор А.Н. Архитектурно-строительная экология. – Академия, 2008. – 359 с.
2. Дизайн. Иллюстрированный словарь-справочник // Г. Б. Минервин, В. Т. Шимко, А. В. Ефимов. – М.: Архитектура-С, 2004. – 288 с.
3. Папанек В. Дизайн для реального мира. – М., 2004. – 253 с.
4. Панкина М.В. Экологическая парадигма дизайна // Академический вестник УралНИИпроект РААСН. – 2012. – № 2. – С. 90–92.
5. Панкина М.В. Феномен экологического дизайна: культурологический анализ: автореф. дис. ... доктора культурологии: 24.00.01. – СПб., 2016. – 47 с.
6. Панкина М.В., Захарова С.В. Истоки экологического дизайна // Современные проблемы науки и образования. – 2013. – № 5.

Стёпкина Александра Владимировна

Дизайнер интерьера

Британская Высшая школа дизайна

КАК ОРГАНИЗОВАТЬ ПРОСТРАНСТВО В РЕСТОРАНЕ ИЛИ КАФЕ ДЛЯ ЛЮДЕЙ С ОГРАНИЧЕННЫМИ ВОЗМОЖНОСТЯМИ

Аннотация: В настоящей статье рассматривается важность организации пространства ресторана, учитывающего потребности людей с ограниченными возможностями. Будут представлены основные аспекты дизайна интерьера, которые могут быть применены для создания доступных и комфортных пространств для групп людей с ограниченной мобильностью, зрением, слухом и другими потребностями.

Ключевые слова: дизайн, интерьер, проектирование интерьеров учреждений, досуговая среда, архитектурно-художественное проектирование

HOW TO ORGANIZE A SPACE IN A RESTAURANT OR CAFE FOR PEOPLE WITH DISABILITIES

Abstract: This article discusses the importance of organizing a restaurant space that takes into account the needs of people with disabilities. The main aspects of interior design that can be applied to create accessible and comfortable spaces for groups of people with limited mobility, vision, hearing and other needs will be presented.

Keywords: design, interior, interior design of institutions, leisure environment, architectural and artistic design

Как дизайнер интерьера, моя задача - создать ресторан, который сочетает учет потребностей людей с ограниченной мобильностью, зрением, слухом и другими потребностями с ощущением обычного заведения. Вот несколько идей, как реализовать эту концепцию:

Подходящий дизайн интерьера должен быть доступным для всех, независимо от их способностей. Использование принципов универсального дизайна, чтобы создать пространство, которое встречает потребности всех групп посетителей, - это ключ к грамотному планированию пространства для людей с ограниченными возможностями. Это может включать широкие проходы для инвалидных колясок, регулируемую высоту столов и стульев, а также хорошую освещенность и контрастность для людей с ограниченной зрительной способностью.

Разработка интерьера с тактильными и зрительными элементами, которые подчеркивают атмосферу ресторана, - не менее важная единица в перечне важных постулатов. Например, использование текстурных поверхностей, таких как дерево или камень, может добавить ощущение тепла и комфорта. В то же время, обеспечьте четкую видимость и ясную сигнализацию для навигации по пространству.

Акустическая комфортность. Уделите внимание акустической среде, чтобы создать комфортное звуковое окружение. Используйте материалы, которые поглощают шум и снижают эхо, чтобы уменьшить уровень шума в ресторане. Кроме того, обратите внимание на расстановку мебели и акустические панели, чтобы снизить шумовую нагрузку и обеспечить лучшую разборчивость звуков для посетителей со слуховыми проблемами.

Индивидуальный подход: Подумайте о различных потребностях групп посетителей с ограниченными возможностями и предоставьте индивидуальный подход к их комфорту и удовлетворению. Например, предложите возможность настройки освещения и звука в зависимости от предпочтений посетителей. Разработайте гибкие и адаптивные пространства, которые могут быть перестроены или изменены в зависимости от потребностей и предпочтений посетителей.

Обучение персонала: Обучите персонал ресторана в обращении и оказании помощи людям с ограниченными возможностями. Обеспечьте им знания о специфических потребностях и технике обслуживания таких групп посетителей. Это поможет создать дружелюбную и поддерживающую атмосферу в ресторане, где каждый посетитель будет чувствовать себя уважаемым и важным.

Реализация этих идей позволит создать ресторан, который встречает потребности людей с ограниченной мобильностью, зрением, слухом и другими потребностями, сохраняя в то же время ощущение обычного заведения. Это будет способствовать инклюзивной среде и обеспечит приятный и комфортный опыт для всех посетителей

Ближе к делу об организации пространства ресторана для людей с ограниченными возможностями: учет потребностей людей с ограниченной мобильностью, зрением, слухом и другими потребностями.

Можно рассмотреть два варианта концепции ресторана или кафе в зависимости от площади и конфигурации пространства. Если помещение небольшое до 100 м², то это должно быть одно универсальное пространство, где место для приема пищи может трансформироваться под посетителя индивидуально. Если помещение можно разделить на три или четыре комфортных помещения, то нужно проработать каждое помещение, сделать его максимально удобным для каждой из групп. Ниже представлены рекомендации по каждой группе конкретно.

При организации пространства в ресторане для людей с **ограниченным слухом** важно учесть ряд факторов, чтобы создать комфортное и доступное окружение. Вот некоторые рекомендации, которые можно применить:

1. Устраните избыточный шум: Шум в ресторане может быть проблемой для людей с ограниченным слухом. Постарайтесь собрать фоновый шум, используя акустические материалы, например, густые шторы, ковры или панели, которые могут поглощать звук.

2. Разделите пространство на более мелкие зоны: Большие открытые пространства собираются для людей с ограниченным слухом, поскольку звук может отражаться и эхом. Разделите пространство на более небольшие зоны или используйте разделители, чтобы уменьшить эффект эха и сделать звук более управляемым.

3. Предусмотрите визуальные подсказки: используйте яркие и контрастные цвета для обозначения различных ресторанов и указателей на выходы, туалеты и другие важные места. Это поможет людям с ограниченным слухом ориентироваться в пространстве.

4. Обеспечьте достаточное освещение: Хорошее освещение для людей с ограниченным слухом. Обеспечьте достаточное освещение во всех ресторанах и избегайте ярких светильников, которые создают блики.

5. Обучите персонал ресторана: Обучите свой персонал основам общения с людьми с ограниченным слухом. Персонал должен постоянно знать жесты и символы для общения, а также быть терпеливым и готовым оказать дополнительную поддержку при необходимости.

6. Рассмотрите использование технологий: Рассмотрите возможность предоставления устройств для аудиопередачи звука в слуховые аппараты или наушники. Это может быть особенно полезно для людей с ограниченным слухом.

7. Предоставление информации на компьютерном языке: Важно иметь меню, информацию о блюдах и специальных предложениях, а также широкое распространение информации на компьютерном языке. Это людям с ограниченным слухом лучше понять и выбрать то, что им нужно.

Для создания доступного интерьера ресторана для людей с **ограниченным зрением** рекомендуется учесть следующие аспекты:

1. Хорошее освещение: Обеспечьте яркое и равномерное освещение во всем ресторане, чтобы минимизировать тени и сделать окружающую среду более видимой. Используйте светильники с регулируемой яркостью, чтобы гости могли выбрать оптимальный уровень освещения.

2. Контрастные цвета: Используйте контрастные цветовые схемы для стен, пола, мебели и декоративных элементов. Это поможет людям с ограниченным зрением различать разные поверхности

и объекты в помещении. Например, комбинация светлых и темных цветов или ярких цветов на фоне нейтральных тонов.

3. Четкая сигнализация: Разместите четкую сигнализацию и указатели, чтобы помочь гостям с ограниченным зрением ориентироваться в ресторане. Используйте тактильные индикаторы на полу или стенах для указания направлений и различных зон.

4. Простая и понятная компоновка: Избегайте избыточности и сложности в расположении столов, стульев и другой мебели. Создайте простую и понятную компоновку помещения с четкими путеводителями к столам, бару, выходам и другим основным объектам.

5. Тактильные отметки и обозначения: Разместите тактильные отметки на стенах, дверях и мебели, чтобы помочь людям с ограниченным зрением ориентироваться и находить необходимые объекты. Например, тактильные пластины на дверях и рельефные метки на стенах для обозначения различных зон ресторана.

6. Браиллевская информация: Предоставьте меню и другую информацию на брайле для гостей с ограниченным зрением. Обучите персонал работать с браиллевской письменностью и предоставлять необходимую помощь при заказе и выборе блюд.

7. Персональное обслуживание: Обучите персонал ресторана быть внимательным и отзывчивым к потребностям гостей с ограниченным зрением. Предоставляйте дополнительную помощь при выборе меню, описывайте блюда и сопровождайте их до стола.

При создании доступного интерьера ресторана для людей с **ограниченными физическими** возможностями следует учесть следующие аспекты:

1. Беспрепятственный доступ: Убедитесь, что ресторан имеет подъезд, вход и выход без ступеней или с доступными пандусами для колясок и инвалидных кресел. Двери должны быть достаточно широкими для прохода колясок, и пороги должны быть минимальными или отсутствовать.

2. Пространство между столами: Разместите столы и стулья с достаточным пространством между ними для свободного передвижения колясок или инвалидных кресел. Обеспечьте широкие проходы между столами и другими мебельными элементами.

3. Адаптированные столы: Разместите некоторые столы, которые могут быть легкодоступны для людей в инвалидных креслах или находящихся в сидячем положении. Это могут быть столы с подвижными нижними частями или столы с подставками для ног.

4. Пандусы и лифты: Если в ресторане есть несколько уровней, установите пандусы или лифты для обеспечения доступа между этажами. Убедитесь, что они широкие и безопасные для использования.

5. Адаптированные санузлы: Оборудуйте ресторан адаптированными санузлами с достаточным пространством для маневра колясок, а также с поддержкой поручней и других средств безопасности. Санузлы должны быть легкодоступны и обозначены соответствующими знаками.

6. Обучение персонала: Обучите персонал ресторана быть внимательным и готовым оказать помощь людям с ограниченными физическими возможностями. Они должны знать, как работать с инвалидными креслами, управлять пандусами или лифтами и оказывать необходимую помощь при необходимости.

7. Акцент на безопасности: Обратите внимание на безопасность интерьера, убрав препятствия с проходов и обеспечив безопасность напольных покрытий. Используйте антискользящие покрытия на полу и убедитесь, что кабели и провода не создают опасных ситуаций.

Важно помнить, что каждый человек с ограниченными возможностями может обладать потребностью и предпочтениями. Лучше всего узнать, что будет работать для вашего ресторана, - иногда для людей с ограниченным слухом и спросить их мнение и рекомендации. Поэтому важно общаться с гостями, предоставлять дополнительную помощь по запросу и быть готовым адаптировать интерьер в соответствии с их потребностями.

Список литературы:

1. Ларикова И.В. Взрослые с ментальными нарушениями в России: по следам конвенции о правах инвалидов / Волкова О.О., Дименштейн Р.П., Ларикова И.В., Таранченко Е.Ю. – Москва: Теревинф, 2015.-224 с.
2. Дорога в мир: Аутизм [Электронный ресурс]. - URL: <http://www.autist.narod.ru/autismdor.htm> - Заглавие с экрана.
3. Липес Ю.В. Ремесленные мастерские: от терапии к профессии / Москва: Теревинф.- 2004.-133 с.
4. Козловский В.Д. Психоаналитический метод Н. Ладовского в контексте наследия ВХУТЕМАСа - ВХУТЕИНа // Вестник МГУКИ. - 2016.- №2(70). - С.85-89

Стёпкина Александра Владимировна

Дизайнер интерьера

Британская Высшая школа дизайна

КЛЮЧЕВЫЕ НАПРАВЛЕНИЯ В СОЗДАНИИ ДИЗАЙНА ИНТЕРЬЕРА

Аннотация: В настоящее время наблюдается тенденция к сдержанности и минимализму в дизайне жилых интерьеров. Вместе с тем, проекты дизайнеров разнообразны и отличаются высоким уровнем, стильностью и оригинальностью, где находят отражение и зарубежные тенденции в развитии дизайна интерьеров. В статье анализируются особенности современных стилистических тенденций в дизайне интерьера, рассматриваются примеры основных современных тенденций в стилистике интерьера. Так же описаны новые направления, которые используются в создании современных дизайнах интерьеров и архитектуре. Они относятся к устойчивому развитию, помогают уменьшить потребление и более экологичны. Это такие стили как деревенский, ваби-саби, умный дизайн.

Ключевые слова: дизайн интерьера, архитектура, ваби-саби, экологичный дизайн, технологии, устойчивое развитие, жилые помещения, проектирование, стиль, концепция

KEY DIRECTIONS IN CREATING INTERIOR DESIGN

Abstract: Currently, there is a trend towards restraint and minimalism in the design of residential interiors. At the same time, the projects of designers are diverse and are distinguished by a high level, style and originality, which also reflects foreign trends in the development of interior design. The article analyzes the features of modern stylistic trends in interior design, considers examples of the main modern trends in interior style. New directions that are used in the creation of modern interior designs and architecture are also described. They are sustainable, help reduce consumption and are more environmentally friendly. These are styles such as rustic, wabi-sabi, smart design.

Keywords: interior design, architecture, wabi-sabi, sustainable design, technology, sustainability, living spaces, engineering, style, concept

В период глобализации архитектура и дизайн интерьера находятся в поисках решений сложных задач, где основной проблемой считалось сохранение классических культур и возрождения. Каждый человек для созданий благоприятных условий для жизни стремится к красоте и комфорту, тем самым прилагая все усилия [1]. Жилое помещение обладает многофункциональностью, на определенной площади жилого дома или квартиры имеются различные функциональные зоны: прихожая, столовая, спальня, детская, кабинет и т.д. Поэтому необходимо особенно тщательно отнестись к планировочному решению каждой жилой зоны, имеющей свои приоритеты.

Так, интерьеры репрезентативной зоны создают праздничный, торжественный, возможно, слегка пафосный образный строй и вместе с этим несут ощущение уюта и комфорта. Кабинет же содержит атмосферу самоуглубления, сосредоточенности, погруженности в размышления. В то время как спальни и примыкающие помещения, являющиеся зонами отдыха, наполнены спокойствием и умиротворением. Поэтому интерьерные задачи разного уровня включают в себя различные варианты стилистики.

Проектирование интерьера, его стилистических решений, образно-художественных и функциональных характеристик, зависит от личностных предпочтений, финансовых возможностей и индивидуальных особенностей владельцев жилья. В процессе подбора стилистики жилого дома любая мелочь должна быть тщательно продумана.

В настоящее время стили активно развиваются и появляются новые направления в дизайне интерьеров. Многие считают, что в создании интерьера самый важный этап — это строительная часть,

но на самом деле это только техническая работа. Желаемый конечный результат больше зависит от того, как спланировано пространство и его наполнение. Необходимо отнестись ответственно к процессу создания уюта: от расстановки мебели и цветовой палитры зависит настроение и самочувствие жильцов. Дизайнеру очень важно учесть пожелания заказчика и сделать помещение как можно лучше: более стильно, функционально, красочно, экологично.

Дизайн интерьера - декоративное и художественно оформленное внутреннее пространство здания. Архитектурное и дизайнерское решение, которого определяется его функциональным назначением. В интерьере особое внимание уделяется концепции и разработке дизайна. При этом основной задачей дизайнера, является наглядно показать композицию интерьера в целом. Основным вопросом считается определения стиля и цветовой гаммы, подборка мебели и правильное использование пространства для создания комфорта в разных функциональных помещениях.

Немаловажное значение в жилом помещении имеет и вид освещения. При проектировании интерьера дизайнеру необходимо учитывать взаимодействие цветовой гаммы и света. Особое влияние на психологический микроклимат в интерьере, на зрительное восприятие, условные и безусловные рефлексы и состояния каждого человека оказывает цветовая гамма, которая преобразуется в зависимости от вида освещения. Так, как интерьер может быть и монохромным, а может включать несколько цветов и тонов для определенного колорита.

Не стоит забывать, что цвет влияет на зрительное восприятие объема предмета или помещения, в котором находится человек. Если непропорциональная комната имеет большую площадь и высокие потолки, то следует использовать теплые оттенки ярких цветов, как красный, оранжевый или желтый, тем самым делая визуально помещение меньше. Наоборот, в комнате с небольшой площадью, используются холодные оттенки серого, белого, голубого, синего, зеленого цвета для визуального увеличения пространства в помещении [2].

Тема потребления в современной культуре является одной из самых актуальных в последнее время. Большое количество единомышленников вносят свой вклад, меняя свое потребительское отношение к устойчивому обществу. От переизбытка информации, у людей появляется желание изолироваться и морально восстановиться, поэтому направление *ecovillage* стремительно развивается, как и устойчивый деревенский дизайн. Выбирая мебель, дизайнеры и клиенты задумываются, как был изготовлен объект, кем и при каких условиях-эти вопросы становятся более важными в последнее время.

При восприятии интерьера определяющее значение имеет его стиль. Стиль интерьера - это целостность характерных признаков, различающих разные направления во внутренней отделке, оформлении интерьера, декорировании и подбора аксессуаров помещений. [3]. При рассмотрении и создании стиля дизайна интерьера, прежде всего, стоит обратить внимание на существующие тренды, а также индивидуальные эмоционально-психологические предпочтения заказчика.

Кроме того, следует учесть, что функциональность является отличительной особенностью современных интерьеров в сравнении с классическими. Поэтому, все решения, принятые дизайнером во время проектирования, должны нести определенную функциональную нагрузку в зависимости от стилистики дизайна интерьера. Наиболее распространенными в современном оформлении дизайна интерьера являются: эко-стиль, неоклассика, стиль минимализм и стиль богемный склонный к перфекционизму [4]. Этим стилям достаточно много внимания уделено в литературе, поэтому подробнее остановимся на новых направлениях, входящих в моду наравне с ними.

Ваби-саби с японского языка переводится как «скромная простота» и является обширной частью японского эстетического мировоззрения. Концепция, полученная из буддийского учения, набирает популярность благодаря ассоциациям со скромностью, одиночеством, спокойной палитре, и внутренней силе.

Дизайн пространства в данном стиле должен быть приятным глазу: с естественной или «натуральной» гаммой цветов, преимущественно зеленые оттенки, так как они положительно влияют на психику человека. Их используют не только ради комфорта, но и по экологическим соображениям. Мебель должна быть выполнена качественно, так как клиент заинтересован в долгом сроке службе, лучше будет если она будет изготовлена из вторичных материалов. Теплицы, оранжереи, изобилие растений, натуральные ткани, плетения из натуральных веток растений являются неотъемлемой

частью такого дизайна. Это направление поддерживает интерес к простому дизайну и «деревенскому» образу жизни.

Ваби-Саби характеризуют, как «незаконченную» красоту, мимолетную, способность воспринимать красоту и видеть предметы прекрасного в их естественности, без лишних деталей. Он включает в себя асимметрию, простоту, понимание гениальности целостности природных объектов и процессов. Отсутствие обилия предметов, неоновых вывесок. Освещение должно быть рассредоточенным и не слишком ярким, приглушенным. Вещи из натуральных материалов, с меньшей технической обработкой, сохранением текстур. Это могут быть материалы из дерева, стекла, камня, бетона, керамики и т.д. Стены и пол должны быть естественным, часто используется бетон. Важно сохранить несовершенство, но не создать хаос, поэтому дизайн должен быть умеренный и лаконичный. Светильники из натуральных материалов, ветки различных деревьев в вазах, орехи в мисках и другие отсылки к природе. Пространство должно быть ненагражденным, достаточно просторным для перемещений из одной комнаты в другую, поэтому важно покупать многофункциональную мебель, которая будет занимать меньше места.

Функциональные зоны определяются их владельцем, предметы находятся на определенных местах в нужном количестве, чтобы квартира не выглядела тесной. Современная техника должна быть спрятана в потайные шкафы. В спальне постельное белье изготовлено из натурального текстиля, в однотонном цвете, без принта. Покрывало может быть стеганным из бамбука, хлопка, льна. В декоре важна не мода, а история, которую вам может рассказать предмет. Это могут быть глиняные вазы и миски, ручной работы, травяной ковер или из других натуральных материалов, картины из гербария.

Ваби-саби – это стиль жизни: направление про уединение в одиночестве или в компании близких людей, простота и скромность, способность видеть красоту в незамеченных вещах.

Современные технологии стремительно развиваются и становятся более разнообразными, простыми для пользователей и надежными, создавая направление умный дизайн – это еще одно из новых направлений в дизайне интерьера. Интеллектуальные технологии позволяют дистанционно контролировать состояние дома, включают его на полуавтоматическую работу и помогают рационально расходовать средства. Они способны оптимизировать качество воздуха внутри помещения, контролировать температуру, без лишних энергозатрат. В эту системы могут входить: камеры слежения, датчики дыма, датчики движения, «умные» розетки, протечки воды, датчики освещенности. Светильники имеют встроенные динамики, прикроватные тумбы оснащены беспроводными зарядными станциями для мобильных телефонов. Управлять такой системой можно с телефона, планшета, специальной панели, компьютера или голосом. Данное направление позволяет автоматизировать домашние дела, добавляет безопасность, также экономит природные и финансовые ресурсы на отопление и электроэнергию.

Особое внимание в интерьере уделяется к мебели, она достаточно многообразна: прямые и ровные формы, присутствует четкость форм, где главное условие — это практичность и функциональность.

Заключение

Выделенные в статье устойчивые тенденции в создании современных интерьеров не могут в полной мере отразить все реалии и сложности дизайнерского процесса. Правильный подход к проектированию и разработке дизайна интерьера позволит дизайнеру создать все необходимые условия и комфорт для современной жизни человека, учитывая его предпочтения и современные тренды, не нарушая при этом стилистическое и композиционное единство в дизайне интерьера.

Список литературы:

1. Coren, Leonard (1994). Wabi-Sabi for Artists, Designers, Poets & Philosophers. Stone Bridge Press.
2. Home: The Best of The New York Times Home Section: The Way We Live Now, Ed. Noel Millea - N.Y. Rizzoli, 2018. – С. 272.
3. Juniper, Andrew (2003). Wabi Sabi: The Japanese Art of Impermanence. Tuttle Publishing.
4. Архитектурно-дизайнерское проектирование интерьера (проблемы и тенденции): учебник. Коллектив авторов под ред. В. Т. Шимко. - М.: Архитектура-С, 2011, С.256.
5. Уилсон, Д. Экологичный дом. Стили, вдохновленные природой Изд-во: АртРодник, 2008. — С.145.
6. Элементы дизайна: развитие дизайна и элементов стиля от Ренессанса до Постмодернизма / гл. ред. Н. Райли; консультант П. Байер; [пер. с англ. А. Анохина и др.]. - М.: Магма, 2004. - С. 544.

Стёпкина Александра Владимировна

Дизайнер интерьера

Британская Высшая школа дизайна

ОГРАНИЧЕННАЯ ПАЛИТРА ЦВЕТОВ В СОВРЕМЕННОМ ИНТЕРЬЕРЕ

Аннотация: В настоящее время существует тенденция использования в дизайне интерьеров ограниченной цветовой палитры светлых оттенков, особенно серого цвета. В статье рассматриваются тенденции цветовой палитры дизайна интерьеров на основе социально-экономических факторов, лежащих в основе этой тенденции. Особое внимание уделено использованию серого цвета и его оттенков в интерьерах, которое имеет ряд преимуществ. Вместе с тем, по прогнозам стоит говорить о смене превалирования серого цвета, но продолжающейся тенденции светлых тонов и об ограниченной палитре цветов в интерьере, закрепившейся в дизайне.

Ключевые слова: дизайн интерьеров, цветовая палитра, серый, светлые оттенки, тенденции, факторы

LIMITED COLORS IN A MODERN INTERIOR

Abstract: There is currently a trend in interior design to use a limited color palette of light shades, especially gray. The article examines trends in the interior design color palette based on the socio-economic factors underlying this trend. Particular attention is paid to the use of gray and its shades in interiors, which has a number of advantages. At the same time, according to the forecasts, it is worth talking about a change in the prevalence of gray, but the continuing trend of light colors and a limited palette of colors in the interior, which is fixed in the design.

Keywords: interior design, color palette, gray, light shades, trends, factors

Многообразие колористических предпочтений последние годы нарушают время от времени классические стилистические закономерности, создавая какую-то неопределенность последних. Вместе с тем, это проявление противоречивых стилистических признаков, скорее всего, отражает глубинные ощущения восприятия мира различными категориями людей в этом стремительно меняющемся мире. Предпочтение цветовой гамме следует с развитием внутренней философии людей. Так, в моду вошли минималистичные домашние интерьеры в светлых тонах, когда появился интерес к использованию природных материалов в домашних интерьерах и экологизации.

С 2020 года стали говорить об устойчивой тенденции к оформлению интерьеров как жилых, так и офисных помещений в ограниченной цветовой гамме и стилистике минимализма [1]. В оформлении современных интерьеров существует тенденция использования ограниченной цветовой палитры. При этом определенные авторы отмечают, что цвет «является индикатором, позволяющим отчетливо увидеть идеологию той или иной парадигмы в дизайне» [2].

Действительно, стилистические изменения, вызванные торжеством минимализма, способствуют использованию ограниченной цветовой гаммы. Художник и архитектор Дональд Джадд, классик минимализма, сформулировал рецепт идеального пространства всего двумя пунктами: четкий геометризм форм и функциональность. Концепции минимализма и асимметрии вносят в интерьеры крупные простые формы, которые лучше смотрятся в монохромной цветовой среде. Тени, важные для выпуклых объектов, которыми изобилуют эти концепции, также лучше читаются на светлых ровных поверхностях. Потому в современных интерьерах столь популярны светлые тона, особенно серый и его оттенки.

Дизайнерская компания «Pantone», специализирующаяся на брендовых палитрах, объявила серый своим цветом 2021 года. Компания заявляет, что серый символизирует надежность и торжественность и обеспечивает прочную основу [3]. Эта тенденция прослеживается у всех крупных игроков рынка.

С точки зрения цветового состава серый является результатом смешения трех базовых цветов – красного, зеленого и синего в равных концентрациях, однако сам цвет относится к ахроматическим, то есть неокрашенным цветам, которые отличаются только степенью светлоты [4].

При этом серый традиционно ассоциируется со спокойствием, устойчивостью, четкостью, внутренней силой, но, при этом, и со скукой и усталостью, незаметностью и обыденностью. Я.А. Барышева в своем исследовании восприятия серого в культуре различных народов мира пишет: «Археологи и этнографы считают, что серый цвет является цветом “смены времен” в связи с тем, что он вместе с красным предшествует возникновению каждой новой культуры» [5].

Основные и дополнительные тона в интерьере больше не в моде, но вместо этого есть оттенки, о которых следует знать. Розовый миллениалов, мандариновый, светло-желтый, фиолетовый и ярко-красный оказались наименее популярными цветами в 2022 году. Все эти оттенки получили менее 5% голосов дизайнеров, а красный — всего 1%.

Онлайн-платформа 1stdibs провела опрос более 750 дизайнеров интерьеров, чтобы выявить цветовые тенденции, которые будут преобладать в наших домах в 2022 году, а также цвета, от которых мы будем отказываться. По прогнозам профессионалов, мы оставим позади розовый миллениалов, а также другие оттенки, часто преобладавшие в интерьерах.

Также отмечается снижение интереса к темно-синему (падение на 43%), горчично-желтому (снижение на 27%) и светло-серому (снижение на 25%). Индустрия дизайна меняется: появляются новые тенденции, переосмысливаются старые, и наше восприятие красоты находится в постоянном движении. Кроме того, последние два года были непростыми и непривычными, и в этом свете наши дома и корпоративные офисы приобрели новое значение и, соответственно, иной декор.

В то время как темно-синий, похоже, потерял свою привлекательность среди дизайнеров, его место занял другой синий оттенок: кобальт. Ожидается, что этот тон изменит тенденции дизайна интерьера. Кобальт с его яркой и радостной аурой оживит любую цветовую схему — будь то свежая интерпретация обстановки с помощью небольших аксессуаров (например, сине-белого китайского фарфора) или эффектной стены. Ожидается, что этот цвет будет доминировать в наших цветовых привычках в течение многих сезонов.

Первым влиятельным социально-экономическим фактором этого можно назвать темпы современной жизни, а также обилие яркой рекламы и информационного шума, которые сильно утомляют человека. Изобилующая большим количеством неопределенностей реальность, в которой мы сейчас живем, приводит к поиску безопасности и стабильности. Под воздействием этих факторов формируется желание иметь домашнюю обстановку, которая была бы чем-то вроде убежища от внешнего мира. [6]

Вторым значимым фактором, и тоже социально-экономическим, является отсутствие больших жилых площадей у большей части населения, что формирует потребность в максимальной функциональности пространства.

Бежевый, песочный, коричневый – мягкие землистые цвета останутся в тренде. Природные оттенки позволяют достичь в интерьере баланса и равновесия. Согласитесь, такая палитра делает нас ближе к природе и создает в доме ощущение покоя и гармонии с окружающим миром. Деревом на полу уже никого не удивишь, однако обои из шпона орехового оттенка смотрятся очень эффектно.

Одна из разновидностей природной гаммы – теплые серые оттенки. Серый цвет, по мнению экспертов, помогает сформировать ощущение защищенного пространства. Предлагается дополнять его светлыми тонами кожи, металла, дерева, текстиля. “Мышиные” цвета наполняют дом теплом, добавляют в любой интерьер уют и отлично сочетаются с другими оттенками природной гаммы. При оформлении дома не стоит забывать про текстиль и его цвет. Обивка мягкой мебели, шторы, ковры – то, что занимает визуальную большую часть дома. Шторы из тонкой летящей ткани визуально облегчают помещение, в особенности натуральные ткани спокойных оттенков в теплой серой гамме.

Не следует забывать также свежие, слегка приглушенные мятно-зеленые и пыльно-розовые оттенки, которые отлично работают вместе и прекрасно дополняют другие цвета. Попробуйте использовать их в качестве акцентных пятен, дополняя тонами графита, серебра, стали, горчицы, песка, палевым. Так палитра будет более богатой.

Кстати, эксперты института Pantone в этом году отвели главные роли нежно-желтому и светло-серому. По мнению специалистов, яркость и жизнерадостность первого отлично гармонирует с силой, энергичностью, устойчивостью и прочностью второго. Вместе они способствуют укреплению уверенности в себе и усилению надежды на лучшее.

Все больше людей решаются добавлять яркие детали, как в свой образ, так и в свой интерьер. Популярными акцентными цветами для интерьера являются зеленый, синий и лавандовый. Причем, акценты могут быть как сочными и яркими, так и более приглушенными. Оба варианта отлично сочетаются с землистой природной палитрой и пастельными оттенками.

Яркими могут быть декоративные подушки, картины на стенах или даже единичные предметы мебели. Такое решение добавит акцентов, не нарушая общую спокойную атмосферу дома.

В конце года многие компании заявляют тренды на следующий сезон. Прогнозы эти эмоционально захватывающие и практичные одновременно: они представляют готовые палитры, основанные на анализе множества факторов, связанных с изменениями в образе жизни и культурой. Dulux показала три новые цветовые палитры для интерьеров, вдохновленные стремлением к спокойствию, равновесию и воссоединению с природой, а также оживлению домов радостными оттенками, которые будут нас сопровождать в 2023 году. Их назвали Revive, Balance и Connect.

Цветовая палитра Revive предназначена для создания креативных интерьеров. Цвета вселяют оптимизм, но опять же не включают ярких цветов, что имеет значение для создания атмосферы в пространстве. Представленные цвета — нежно-голубой и сиреневый, а также акценты розового и изумрудно-зеленого. Теплоту добавляют золотистый и лимонно-желтый вместе с песочно-коричневым.

При этом декораторам предлагают экспериментировать с ностальгическими элементами декора, соединяя цветовые блоки в стиле 80-х с мебелью и декором середины века. Выбор стиля в этой палитре подразумевает мягкие изогнутые формы и волнистые линии, вдохновленные семидесятыми, а также графические причудливые узоры.

Цветовая палитра Connect предназначена для того, чтобы почувствовать воссоединение с природой. Последние годы доказали, что дом, связанный с естественной средой, стал жизненно важным для нашего благополучия, и теперь мы больше, чем когда-либо, ищем устойчивость, подлинность и смысл в предметах, которые выбираем для обстановки, принимая их несовершенство как часть процесса создания.

Утверждается, что мы будем использовать тонкие нейтральные или более темные землистые оттенки. Винтажный стиль середины века смешается с атмосферой кантри, чтобы добавить деревенского и уютного пространства. Подумайте о слоях и лоскутных узорах, чтобы создать эффект кокона, а также применяйте декор ручной работы и переработанные материалы.

Цветовая палитра Balance создана для того, чтобы создать ощущение спокойствия в наших домах. С неопределенностью и потерей контроля, приходящих вместе с обстоятельствами, возрастает потребность в правилах. Природные элементы, такие как океан, обладают силой успокаивать нас своими неизменными движениями и ритмами. Здесь присутствуют цвета воды и морских раковин.

Ограниченная цветовая палитра позволяет этим решениям быть увиденными, поскольку не перетягивает внимание на себя. К тому же светлая цветовая гамма визуально расширяет пространство. Также нельзя не обратить внимания на культурный фактор. Глобализация, способствующая проникновению элементов различных культур друг в друга и формированию общемирового культурного пространства в Интернете, привела к популяризации скандинавских и японских интерьеров, поскольку эстетика пустоты, ярко выраженная в этих культурах, очень откликается на запросы современного мира с его пресыщенностью [7].

А.В. Панкратова так осмысливает связь материала и цвета в современном интерьере: «Цветовая среда, формирующаяся естественным образом, связана с природными оттенками, естественным старением материалов, естественной гармонией, которая, например, в японской эстетике выражена понятием «юген» [8].

Список литературы:

1. Спросили профи: какой тренд в дизайне интерьера 2021 года особенно вдохновляет и почему // SALON-interior. URL: <https://salon.ru/article/sprosili-profi-kakoj-trend-v-dizajne-interera-2021-godaosobenno-vdohnovlyet-i-pochemu-57642> (дата обращения 07.05.2023).
2. Панкратова А.В. Кризис дизайна модернизма на примере цветовой организации среды // Урбанистика. 2018. № 3.
3. Pantone color of the year 2021 // PANTONE. URL: https://www.pantone.com/color-of-the-year2021?utm_medium=website&utm_source=archdaily.com (дата обращения: 07.05.2023).
4. Виниченко Л.Г. Исследование семантики цветообозначения «Grau/серый» в немецком и русском языках // Гуманитарные и социальные науки. 2020. № 4.
5. Барышева Я.А. Когнитивный механизм серого цвета в культуре народов мира // Вестник БГУ. 2010. № 10.
6. Люшер М. Тест Люшера. Оценка личности через выбор цвета. Райнбек, 1985.
7. Epstein M. Russian Postmodernism: New Perspectives on Post-Soviet Culture / M. Epstein, A. Genis, S. Vladiv-Glover. – New York, Oxford: Berghahn Books, New and revised paperback edition, 2016.
8. Панкратова А.В. Кризис дизайна модернизма на примере цветовой организации среды // Урбанистика. 2018. № 3

Стёпкина Александра Владимировна

Дизайнер интерьера

Британская Высшая школа дизайна

ОСНОВНЫЕ ПРАВИЛА ПРИМЕНЕНИЯ ДЕКОРАТИВНЫХ ЦВЕТОЧНЫХ КОМПОЗИЦИЙ В ИНТЕРЬЕРЕ ДОМА

Аннотация: Красиво украсить жилое помещение не составит никакого труда, если пользоваться основными принципами фитодизайна: - цветы должны гармонировать с цветом стен, занавесок или мебели; - композиции смотрятся особо элегантно и непринужденно в светлых комнатах, для темной квартиры подойдут цветы с широкими листьями ярко-зеленого оттенка; - крупную флору лучше размещать отдельно, тем самым делая акцент на определенные зоны квартиры; - мелкие искусственные ирисы, ромашки, гипсофилы, ангелонии и бегонии эффектно выглядят в групповых композициях; с помощью стоящих на полу высоких флористических композиций можно зрительно «приподнять» потолок; - раскидистые пальмы и фикусы с широкими листьями визуально расширят пространство. В статье рассматриваются основные правила применения декоративных цветочных композиций в интерьере дома, предлагаются варианты оформления интерьера с помощью цветочных композиций.

Ключевые слова: интерьер, цветы, цветочная композиция, дизайн интерьера, оформление интерьера

BASIC RULES FOR APPLICATION OF DECORATIVE FLOWER COMPOSITIONS IN THE INTERIOR OF THE HOUSE

Abstract: It will not be difficult to beautifully decorate a living space if you use the basic principles of phytodesign: - flowers should be in harmony with the color of the walls, curtains or furniture; - compositions look especially elegant and at ease in bright rooms; flowers with wide leaves of a bright green hue are suitable for a dark apartment; - it is better to place large flora separately, thereby focusing on certain areas of the apartment; - small artificial irises, daisies, gypsophila, angelonia and begonias look spectacular in group compositions; with the help of high floristic compositions standing on the floor, you can visually “raise” the ceiling; - sprawling palm trees and ficuses with wide leaves will visually expand the space. The article discusses the basic rules for the use of decorative flower arrangements in the interior of the house, offers options for decorating the interior with the help of flower arrangements.

Keywords: interior, flowers, flower arrangement, interior design, interior decoration

Цветы являются нашими прекрасными постоянными спутниками по жизни, ведь они нас окружают всегда: и в радостные, и в грустные мгновения, помогают выразить и передать такие чувства как любовь, уважение, память.

Цветы представляют собой яркое и уникальное создание природы и естественным образом становятся одним из основных элементов декоративного оформления любого интерьера. Они стали неотъемлемой частью нашей повседневной жизни, обязательным спутником практически всех праздников и событий, которые происходят в нашей жизни. Раньше, когда цветы росли как положено им природой и еще не были изменены путем селекции, стиль флористических композиций определялся наличием тех или иных растений, модой, принятым дизайном помещений.

В современном мире благодаря безграничным возможностям науки, искусство флористического дизайна практически не имеет никаких ограничений в материале. Цветы в интерьере помогают нам сделать помещения более живым и комфортным для существования человека. Подбор цветов для комнаты, будь это гостиная или спальня, прихожая или ванна, необходимо выбирать правильно.

Первым шагом является тщательная проработка идеи композиции. Выбирается форма, размеры букета, цветовые решения.

Затем выбирается список цветов и трав, гармонирующих друг с другом.

Далее, с учетом выбранной концепции растения объединяют в единое целое, фиксируя каждый элемент на своем месте. Формируют букет, двигаясь от середины к краям.

Матовые и глянцевые емкости чистого белого цвета – настоящий хит в дизайне интерьеров. В сочетании с таким обрамлением можно создать и японскую икебану, и свадебную композицию или оттенить убранство интерьера гостиной. Также в моде напольные вазы и вазоны – в них размещают имитацию цветущих деревьев или цветки на высоких стеблях – розы, каллы, лилии, гладиолусы. В спальне более уместными будут композиции на окнах в невысоких емкостях, с прямыми стеблями и крупными соцветиями или совсем мелкие.

При выборе цветов для размещения в интерьере стоит учитывать общую стилистику пространства. Минимализм хорошо оттеняется свежестью собранных в букеты разноцветных тюльпанов или отдельно стоящих экзотов. Барокко и рококо требуют пышности, но каждый стиль в своей цветовой гамме. К примеру, барочную пестроту и сочность красок приятно оттенит использование малиновых пионов или кустовых роз. Для интерьеров в духе рококо можно использовать желтые и кремовые розы.

Необычные цветочные композиции в интерьере вполне можно создавать своими руками. Для этого используются простые дизайнерские приемы, позволяющие надежно закрепить все элементы композиции. Наиболее популярными сегодня считаются следующие решения. Композиции в горшках. Среди них есть очень реалистичные копии популярных комнатных видов, а также цветы, которые привычнее видеть на клумбе. Вьющиеся растения чаще всего применяют для маскировки коммуникаций или неудачного ремонта. В нишах, выступах, углах уместны большие напольные вазоны, в которых помещаются фикусы, пальмы, карликовые деревца с кронами шарообразной формы. Основным отличием композиций в горшках является преобладание зелени. Здесь практически невозможно встретить цветущие варианты.

Красивые дизайнерские букеты, помещенные в вазы, всегда выглядят нарядно и торжественно. Причем одинаково популярны и классические настольные варианты, и высокие напольные элементы с массивным основанием. Широкие сосуды принято заполнять мелкими гвоздиками или другими цветами, обладающими пышной листвой и обильным количеством соцветий. Высокие и средние вазы без лишних украшений идеальны для расстановки тюльпанов, роз, лилий, гербер. Сходство с живыми цветами усилит наличие воды в емкости. Не стоит сохранять одну и ту же композицию круглый год. Осенью в вазах прекрасно смотрятся астры, летом – пионы, весной можно использовать ромашки, тюльпаны и другие ранние цветы.

Букеты бидермейер часто размещают в интерьере во время предпраздничной подготовки. Идеально круглые композиции из повторяющихся элементов принято создавать в белой или розовой цветовой гамме. Ими дополняют пространство спальни или гостиной, декорируют залы на свадьбу. Шарообразная композиция требует формирования букета без лишних элементов – недопустимы торчащие листья и стебли. А вот белая гипсофила или колоски будут смотреться в такой композиции вполне выигрышно.

Настенные панно – еще одно модное сегодня направление в оформлении интерьера цветами. Основа со мхом, зеленью, цветами и фруктами крепится во флористической губке. Возможно выполнение икебаны на стену в этом стиле. Для него характерен выбор подчеркнуто природных элементов, лаконичная цветовая гамма, имитирующая зеленый ковер или поляну в лесу.

Настенные подвесные крепления типа кашпо также довольно популярный вариант. Их используют в сочетании с высокими потолочными балками для придания уюта домашней обстановке. Такие композиции уместны на стенах или окнах, на террасе и балконе. В качестве подвеса может использоваться корзинка или помещенный в подставку керамический горшок. Особенно хороши такие решения в сочетании со стилем прованс или кантри.

Запретов использования в современном интерьере цветов сегодня нет – можно позволить себе любые эксперименты. Кроме того, существует возможность составления различных комбинаций из

живых и искусственных растений. Но есть определенные правила, позволяющие гораздо быстрее и легче подобрать вариант декора для каждого помещения исходя из его особенностей и назначения.

В прихожую стоит помещать растения, максимально лаконичные по своему внешнему облику. Если позволяет высота потолков, можно выбрать лиану или кашпо с вьюнками. Высокие прямые стебли бамбука в простых прямоугольных контейнерах также будут смотреться очень достойно в напольном исполнении, особенно при многоуровневом планировании пространства.

В кухне букеты или живые цветы в горшках подвергаются усиленному воздействию высоких температур, влиянию других негативных факторов. Стоит ли удивляться тому, что именно здесь их чаще всего заменяют их искусственными аналогами. Здесь наиболее актуальны малые формы – небольшие вазочки и горшочки на полках со специями, компактные кашпо над окном и низкая ваза в центре стола. Приветствуются вариации на тему полевых растений, пряных трав, подсолнечники и разнотравье. В стилистке кантри в качестве емкостей можно использовать яркие резиновые сапоги, старые чайники, керамические или деревянные баночки для специй.

Темную кухню лучше оживить белыми или желтыми цветами, при ярком дизайне больше подойдут такие цвета, как фиолетовый, оранжевый и красный. Рассмотрим несколько вариантов оформления интерьера с помощью цветочных композиций.

Параметры будущей композиции, как правило, определяются размером комнаты и обеденной зоны. Это может быть небольшая композиция в стиле бидермейер в скромной комнате или пышная аранжировка в дорогой вазе в огромном шикарном доме. Есть еще дополнительный фактор, который необходимо учитывать при принятии решения о размере композиции — она должна быть очень компактной и легкой на случай, если нужно будет убрать ее со стола, когда накрываете на стол.

Сделать интерьер более эффектным и нарядным помогут не только букеты в вазах и корзинах, но и настенные композиции. Это может быть гирлянда, панно овальной, круглой или треугольной формы, плоские декоративные изделия.

Гостиная комната является основным местом для размещения цветочных композиций. Несомненно, сам процесс создания флористических композиций очень увлекателен, но не менее важно учитывать возможность наслаждения уже готовой композицией. В гостиной, особенно если позволяет высота потолков, лучше всего размещать напольные цветочные композиции. Интерьер с французскими окнами украсит высокая ваза с каллами или орхидеями по обе стороны распашных створок. Амфоры в античном стиле лучше оставить белыми, дополнив их пышными розами или строгими гладиолусами. Домашний уют в скандинавском стиле помогут создать бегонии. Для эклектичного пространства лучше выбрать многоярусное, ступенчатое размещение элементов – ваз, корзин, кашпо и ящиков.

Кроме того, в гостиной есть ряд рекомендованных для растений мест, которые могут быть использованы для размещения цветочных аранжировок. Окна также необходимо учитывать — композиция на подоконнике связывает сад с жилой комнатой, но нужно помнить, что солнечное окно не самое подходящее место для них. Пустой угол — отличное место для напольных или настольных цветов. Совсем другим способом создают аранжировки для боковых стен — здесь целью является создание привлекательных композиций, которые достаточно компактны и не мешают проходу. Главное правило, которое не стоит забывать — не нужно пытаться заполнять все пустые места для растений цветами. Комнатные растения, конечно же, будут хорошим выбором для одного или нескольких мест в этой комнате и обеспечат постоянный и живой зеленый фон для красивых цветочных творений. Этими временными фокусными точками могут служить либо цветочные композиции, либо горшочные растения.

Как и в любой другой комнате, цветы в интерьере спальни будут также являться элементом декора. Тем не менее, наше отношение к размещению цветочных композиций в спальнях является довольно сложным. Продумывая дизайн спальни с цветами, необходимо избегать растений с сильным и резким ароматом. Для большинства людей спальня является местом для отдыха, а значит в ней лучше разместить спокойные композиции. Для спальни советуют выбирать цветы с нежным и утонченным ароматом. Усилить этот спокойный эффект лучше всего смогут такие цвета как голубой, лиловый и кремовый тона. Тем не менее, аранжировка не обязательно должна быть спокойной — яркие цвета вполне приемлемы, чтобы украсить комнату и сделать яркий акцент, а когда свет выключен, яркие

цвета композиции не должны помешать заснуть. Букеты на прикроватных тумбочках идеально дополняют интерьер спальни

Для спальни наилучшим выбором считаются искусственные цветы всех оттенков белого – розового-сливочные, помадные, карамельные, молочные лепестки роз или тюльпанов, нежные пионы с тугими бутонами. Для залитого солнцем пространства лучше задействовать хрустальные вазы, в небольших помещениях с преобладанием искусственного света благороднее смотрятся низкие керамические вазы и вазоны. В комнате с балконом можно использовать напольные горшки крупного формата с пышными кустами роз.

Живые цветы и эффектные декоративные травы отлично дополнят спальню и гостиную, подарят ощущение праздника, поднимут настроение. Комната, украшенная цветами, становится более уютной, а атмосфера в ней настраивает на доброжелательное общение. Композиции, гирлянды, панно или букеты можно смастерить своим руками, проявив немного фантазии и терпения. Для работы можно взять как живые, так и искусственные растения.

Детская комната также может быть украшена милыми цветочными композициями. Лучше выбрать варианты кашпо с настенным креплением необычной формы – в виде рожка мороженого или конверта. Для декорирования подойдут растения с мелкими цветками – незабудки, хризантемы, клевер.

Заключение

На сегодняшний день не существует строгих правил оформления композиций из искусственных цветов. Их внешний вид и форма композиций зависит только от стилистического оформления того или иного помещения и необходимости создать в помещении определенное настроение. Цветочные композиции для оформления помещения должны соответствовать стилистическим требованиям. Для помещений, выполненных в классическом стиле, характерны объемные букеты искусственных цветов, цветочные композиции в напольных вазах, гирлянды из цветов с длинными стеблями, которыми можно украсить колонны, стены или потолок в помещении.

Большое количество цветов и цветочных композиций приветствуется в декоре интерьера в стиле прованс, модерн или кантри. В этом случае не важно, где и как будут располагаться цветы. Это могут быть как композиции, так и одиночные элементы декора. Цветы можно поставить в вазы, разложить на столах и полках, или повесить на стены. Гармонично будут смотреться композиции в плетеных корзинках, банках, вазах или кашпо.

В стиле хай-тек или минимализм тоже можно найти местечко для искусственных цветов. Конечно, яркие гирлянды и пышные букеты в таких стилях будут смотреться нелепо, но небольшие букетики неярких цветов только подчеркнут технологическую холодность этих стилистических направлений.

Список литературы:

1. Македонская, И. Н. Любителям цветочной аранжировки / И.Н. Македонская. - М.: Феникс, 2015. - 176 с.
2. Сергеева, Э. Мир цветов. Икебана, этикет, язык, гороскоп / Э. Сергеева. - М.: Феникс, 2017. - 256 с.
3. Черней, Е.Н. Цветы и фантазия / Е.Н. Черней, Л.К. Ширева. - М.: Тимпул, 2018. - 108 с.

Стёпкина Александра Владимировна

Дизайнер интерьера

Британская Высшая школа дизайна

ОСОБЕННОСТИ ВЛИЯНИЯ ЦВЕТОВОГО ОФОРМЛЕНИЯ ИНТЕРЬЕРОВ КАФЕ

Аннотация: Интерьер в кафе решает не только эстетическую задачу. Продуманный дизайн дает ресторану коммерческий успех, поскольку он работает как магнит, притягивая посетителей. Даже если человек ни разу не был в заведении, но увидел интересный интерьер на фото в интернете, он захочет прийти, а затем порекомендует кафе своим знакомым. В статье рассматриваются приемы и средства организации пространства кафе, приводятся результаты исследований специалистов о влиянии цвета интерьера на посетителей, воздействия различных оттенков на поведение и эмоциональное состояние человека, приводятся особенности восприятия цвета и цветового контраста в проектировании дизайна кафе.

Ключевые слова: дизайн интерьера, дизайн кафе, проектирование интерьера, цветовая гамма, эстетика пространства

FEATURES OF INFLUENCE OF COLOR DESIGN OF CAFE INTERIORS

Abstract: The interior of the cafe solves not only an aesthetic problem. Thoughtful design makes a restaurant a commercial success as it works like a magnet to attract customers. Even if a person has never been to an establishment, but has seen an interesting interior in a photo on the Internet, he will want to come and then recommend the cafe to his friends. The article discusses the methods and means of organizing the space of a cafe, presents the results of research by specialists on the influence of interior color on visitors, the impact of various shades on the behavior and emotional state of a person, provides features of the perception of color and color contrast in designing a cafe design.

Keywords: interior design, cafe design, interior design, color scheme, space aesthetics

С развитием индустрии питания развивается и дизайн кафе, который должен соответствовать, в том числе требованиям эргономики, учитывать архитектурные особенности помещения, быть привлекательным и удобным в использовании посетителями. При этом учитывается и то, что проектирование дизайна кафе должно соответствовать концепции и деятельности заведения, то есть, иметь собственную стилистику, которая находит свое выражение, прежде всего, в цветовом оформлении.

Если взять несколько кафе с практически одинаковым уровнем приготовления блюд и обслуживания, то одни из них все равно будут пользоваться большей популярностью, нежели другие. Огромную роль в этом, кроме месторасположения заведения, имеет интерьер помещения, а именно общая цветовая гамма.

От визуального восприятия дизайна интерьера зависит, будет ли заведение пользоваться популярностью у посетителей. Умение балансировать цветовыми сочетаниями и работать с контрастами – это основное условие создания эстетически грамотного интерьера. Кроме того, цвет – мощный инструмент моделирования пространства, то есть с помощью него можно не только привлечь дополнительное количество клиентов, но и визуально уменьшить или увеличить территорию кафе. Прохладные, легкие и неяркие цвета могут визуальнo раздвинуть стены кафе, сделать его интерьер торжественнее, в то время как теплые, темные, яркие цвета будут работать на сжатие пространства, его большую камерность [1].

Проектирование интерьеров кафе – это всегда работа с индивидуальными потребностями заказчика, его предпочтениями и видением. Особое влияние на эмоции посетителей и их восприятие оказывает цветовая гамма интерьеров. При помощи грамотного цветового сочетания в создании

дизайна интерьера кафе можно добиться не только неповторимости, но и «оказывать влияние на активность посетителей, а даже и на их аппетит, что будет способствовать востребованности заведения» [2].

Так, в кафе с холодными оттенками посетители проводят гораздо больше времени (кроме фиолетового, из-за его активности), тогда как теплые цвета, в частности, красный, провоцируют аппетит, способствуют пищеварению. Красный стимулирует принятие импульсных решений (импульсный заказ более дорогостоящих блюд), но тогда, когда представлен не в избытке, а акцентами. Желтые тона, в свою очередь, помогают улучшению качества настроения и активизируют мыслительный процесс посетителя. Оранжевый пробуждает аппетит, а земляные цвета дают ощущение стабильности, покоя, и особенно успешно их использовать там, где акцент делается на предложении кофе [2].

Современные зарубежные исследователи считают, что внутренне решение интерьера должно не просто поддерживаться постоянно, но и изменяться или улучшаться в соответствии с пожеланиями клиента и имиджем кафе, следуя трендам. Кроме того, удовлетворенность клиентов повышается, когда цветовое оформление ресторана и его освещение гармоничны и являются показателем качества. За это клиенты готовы платить больше [3].

Многие кафе сегодня обращаются в проектировании интерьера к той или иной стилистике, что делает их цветовое оформление в интерьерах постоянным и узнаваемым.

Цветовая гамма позволяет решить сразу несколько проблем в оформлении зала:

1. Зрительное изменение пространства. Оттенки позволяют визуально сузить или, наоборот, расширить площадь кафе, отдаляя или приближая пространство. Так теплые тона приближают пространство, тем самым зрительно уменьшая большую площадь, а холодные оттенки, наоборот, отдаляют пространство и способствуют увеличению зала заведения.

2. Зонирование пространства. Играя с цветом можно визуально объединять или разъединять пространство. Для объединения территории в одной части зала делают несколько цветовых акцентов, в этом же решении оформляют остальную часть площади. Если необходимо провести зонирование пространства, то части зала стоит оформить в разных оттенках.

3. Фоновое восприятие. Этот прием позволяет добиться большей декоративности интерьера и акцентировать внимание на нужных предметах. Например, если на фоне яркой стены поместить бледную мебель, то она утратит всю свою привлекательность, и не будет цеплять взгляд. Если же расположить яркие предметы на бледном фоне, то они сразу станут центром внимания посетителей.

4. Зрительное изменение формы помещения. Правильное расположение цветов может творить настоящие чудеса. Если на стене сделать яркие горизонтальные полосы, то потолок будет казаться выше, вертикальные – ширина стены значительно увеличится.

5. Восприятие интерьера. Психологи делят все цвета на легкие и тяжелые для восприятия. Темные оттенки делают интерьер кафе более тяжелым, а светлые – легким и воздушным. Но редко какое кафе использует исключительно темные или светлые оттенки, зачастую применяется их комбинации. Чем гармоничнее будет сочетание, тем более приятное впечатление заведение будет производить на своих клиентов. Для снижения риска получения неудачной комбинации, теплые тона лучше совмещать с теплыми, а холодные – с холодными.

Использование приема расстановки цветовых акцентов в кафе будет оптимальным в нейтральных, пастельных интерьерах, где цветовые акценты будут перетягивать внимание на себя, создавая то или иное настроение.

Влияние цвета на настроение посетителей кафе научно доказано, так теплые тона заряжают человека, холодные – успокаивают. Красный является самым ярким и сильным цветом в теплой гамме, для его включения в оформление интерьера кафе необходимо четкое концептуальное обоснование, чтобы интерьер не выглядел вызывающе и не перегружал эмоциональное состояние посетителей.

Проектировать интерьер кафе на принципах малого контраста трудно, поэтому такие дизайны встречаются сравнительно реже, чем контрастные. Показатели успешного баланса и гармонии были выделены иностранным исследователем Т. Ледиком. Этими показателями являются: визуальный вес (воображаемое ощущение веса элементов и предметов); симметрия (симметрия, асимметрия,

радиальный баланс); движение от входа до выхода и наоборот, его логичность (логичность передвижения) [3].

В мышлении посетителя кафе присутствует шаблонность, то есть, он видит интерьер в целом еще до того, как сосредотачивается на отдельных элементах. Цветовой баланс позволяет сводить к минимуму количество информации, которую мозг посетителя должен обработать, когда тот пришел в заведение. Улавливая повторяющийся паттерн, человек может быстрее обрабатывать отдельные элементы [4].

Заключение

Важно не перегружать пространство цветовыми пятнами, а важно целостно подходить к вопросу организации интерьера, учитывая заложенную основную концептуальную линию, стилистику. Цвет в интерьере кафе способен влиять на настроение посетителей, работать с их восприятием. Гармоничное сочетание цветов в интерьере, их обоснованность, заложенная идея позволят проектировать пространства эстетически и психологически привлекательные, поскольку цветовое оформление играет ведущую роль. Только гармония и баланс всех визуальных составляющих элементов помогут создать такой интерьер кафе, который будет не просто приятен посетителям, но и настроит их на определенные эмоции, создаст атмосферу, и даже увеличит покупательскую способность или разовьет аппетит за счет психологического влияния цвета.

Список литературы:

1. Мартынова В.А. Влияние цвета в интерьере кафе на эмоциональное состояние человека // Символ науки. – 2021. – № 5. – С. 159-160.
2. Ledic T. How Can Balance and Symmetry affect Interior Design [Pro Tips] / Tilen.space. – URL: <https://tilen.space/how-can-balance-and-symmetry-affectinterior-design-pro-tips/>.
3. Mastroeni T. The Psychology of Achieving Balance In Interior Design / Mymove. – URL: <https://www.mymove.com/home-inspiration/interiordesign/the-psychology-of-achieving-balance-in-interior-design/>
4. Бавбеков Р.И. Цветовые характеристики и использование цвета в интерьере // Инновации в науке. – 2016. – № 7 (56). – С. 17-21.

Федоров Иван Петрович

Студент

Московский Государственные технический университет «СТАНКИН»

СТЕКЛОПЛАСТИК: ТЕХНИЧЕСКИЕ ПРЕИМУЩЕСТВА И ПРИМЕНЕНИЕ В РАЗЛИЧНЫХ ОТРАСЛЯХ

Аннотация: Данная публикация представляет обзор свойств и преимуществ стеклопластика, многофункционального материала, широко применяемого в различных отраслях. Особое внимание уделено преимуществам коротких стекловолоконных композитов, их инновационным решениям в автомобильной индустрии для деталей и компонентов, судостроении и строительстве.

Ключевые слова: стеклопластик, преимущества и недостатки, применение стеклопластиков, свойства

FIBERGLASS: TECHNICAL ADVANTAGES AND APPLICATIONS IN VARIOUS INDUSTRIES

Abstract: This publication provides an overview of the properties and benefits of fiberglass, a multifunctional material widely used in various industries. Particular attention is paid to the advantages of short fiberglass composites, their innovative solutions in the automotive industry for parts and components, shipbuilding and construction.

Keywords: fiberglass, advantages and disadvantages, the use of fiberglass, properties

Стеклопластик представляет собой инновационный композиционный материал, состоящий из двух ключевых компонентов: стекловолокна и связующего вещества. Волокнистая структура стекловолокна обеспечивает высокую прочность и стабильность, в то время как связующее вещество выполняет роль наполнителя, равномерно распределяя нагрузки и защищая материал от внешних воздействий окружающей среды [1]. Ознакомление с составом, структурой и преимуществами стеклопластика является ключевым для понимания его широкого применения в различных отраслях.

Стеклопластик, как материал композиционного состава, обладает рядом значимых свойств, делающих его привлекательным для различных областей применения [2]. Вот лишь некоторые из них:

- Низкая теплопроводность, что обеспечивает эффективную теплоизоляцию в конструкциях.
- Относительно низкая стоимость производства, что делает его экономически выгодным выбором.
- Высокие показатели механической прочности, обеспечивающие надежность и долговечность изделий.
- Легкий вес, облегчающий транспортировку и установку.
- Устойчивость к коррозии, делающая его надежным во влажных и агрессивных средах.
- Термостойкость, позволяющая использование в широком диапазоне температур.
- Высокие диэлектрические характеристики, обеспечивающие электрическую изоляцию и безопасность..

Стеклопластик представляет собой современный материал, отличающийся от традиционных алюминиевых, стальных или деревянных материалов и обладающий передовыми качествами, что делает его идеальным выбором для создания нового поколения изделий.

В свете опыта замены традиционных конструкционных материалов, широкое использование стеклопластика в строительстве мостов, зданий и других сооружений является логичным. Однако, его применение также сопряжено с некоторыми ограничениями, которые следует учитывать:

- Ограниченная теплостойкость, ограничивающая использование стеклопластика в высокотемпературных условиях.
- Воспламеняемость, требующая принятия соответствующих мер безопасности в эксплуатации.
- Ограниченная устойчивость к воздействию атмосферных факторов, что может привести к деградации материала.
- Отсутствие эффективного метода соединения элементов, аналогичного сварке, что может усложнить процесс монтажа и ремонта.

Эти факторы требуют тщательного исследования и использования соответствующих технических решений для обеспечения безопасности и долговечности конструкций из стеклопластика [2].

Отрасли применения стеклопластика

Короткие стекловолокна широко применяются для усиления термопластов и реактопластов, благодаря их высоким физическим и механическим свойствам, а также высокому аспектному отношению. Введение стекловолокон в термопластичные композиты предоставляет ряд преимуществ, включая высокую размерную стабильность, высокую прочность при небольшой массе, стойкость к воздействию окружающей среды, простоту производства и относительно низкую стоимость, а также высокие электроизоляционные свойства [3].

Эти уникальные свойства делают короткие стекловолоконные композиты важными во множестве отраслей, включая приборостроение, спортивные и рекреационные принадлежности, автомобильную промышленность, производственное оборудование и электронику.

Автомобилестроение

В автомобильной индустрии стеклопластик широко используется для изготовления разнообразных деталей, включая кабины, кузовные обвесы, бамперы и кузова. Композитные материалы находят применение при создании багажных креплений на крыше и элементов интерьера салона. Гоночные и спортивные автомобили часто оснащены стеклопластиковыми корпусами, а также имеют стеклопластиковые крыши, двери, капоты и крышки багажников (рис. 1).



Рис. 1 Применение стеклопластика в машиностроении

Стеклопластик обладает рядом преимуществ в автомобильной индустрии, включая его устойчивость к коррозии при повреждении поверхности и возможность легкого восстановления после удара. Отличительной особенностью стеклопластика является его способность легко принимать покраску, при этом требуется меньшее количество слоев краски для достижения желаемого оттенка. Такая комбинация свойств снижает затраты на ремонт и производство автотранспорта, обеспечивая надежность, легкость и экономическую эффективность [4].

Судостроение

С развитием судостроительной отрасли производство стеклопластика достигло промышленных масштабов. В настоящее время множество судов, включая гоночные яхты, роскошные круизные суда, спасательные шлюпки, рыболовные суда, катера, катамараны и скутеры, имеют корпуса, изготовленные из этого инновационного материала (рис. 2). Применение стеклопластика в судостроении обеспечивает прочность, надежность и легкость судов, а также позволяет создавать разнообразные водные средства с улучшенными характеристиками.

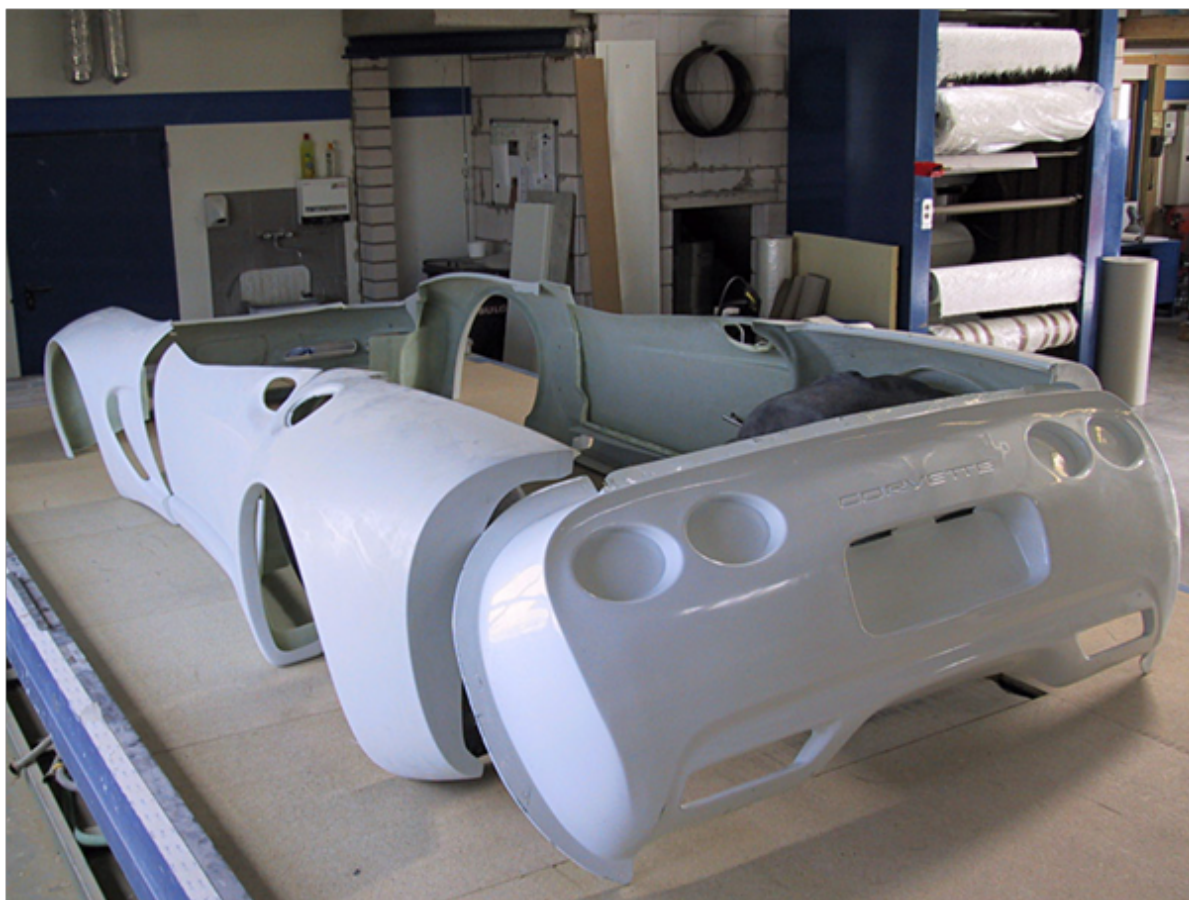

Рис. 2 Применение стеклопластика в судостроении

В современном судостроении стеклопластик нашел широкое применение в создании различных компонентов и конструкций. Он используется для изготовления кабин и палуб, ходовых мостов, крыльев, крышек люков и даже двигателей. В последние годы его применение расширилось на производство разнообразных емкостей, включая ванны, бассейны и искусственные пруды.

Стеклопластик стал неотъемлемой частью судостроительной отрасли благодаря своей прочности, легкости и устойчивости к воздействию воды и коррозии. Он предоставляет уникальные возможности для создания надежных и функциональных судов и водных сооружений, которые отвечают современным требованиям. Использование стеклопластика в судостроении открывает новые горизонты для инженеров и дизайнеров, позволяя реализовать инновационные конструкции и достичь высокого уровня производительности и надежности [5].

Водоснабжение и канализация

В сфере трубопроводных систем стеклопластик получил широкое применение, особенно в изготовлении труб высокого давления и больших ливневых коллекторов. Благодаря своему низкому весу, стеклопластиковые трубы обладают преимуществами легкости в монтаже и способности проходить под автомобильными проездами без дополнительной защиты. Кроме того, они обладают высокой устойчивостью к коррозии, что позволяет избежать необходимости установки станций катодной защиты.



Рис. 3 Применение стеклопластика для канализации

В сфере очистных сооружений канализации стеклопластик также широко применяется для создания различных емкостей, включая аэротенки, септики, фильтры и отстойники. Он обладает высокими прочностными характеристиками, позволяющими создавать емкости с большой вместимостью и малыми толщинами стенок. При этом стеклопластиковые емкости имеют сравнимую стоимость с традиционными емкостями из водонепроницаемого железобетона.

Строительство

В сфере строительства стеклопластик широко применяется как альтернатива каменным и металлическим конструкциям, благодаря своим прочностным характеристикам, доступной цене и декоративным качествам. В малоэтажном строительстве стеклопластиковая арматура используется при заливке фундамента, обеспечивая дополнительную прочность и устойчивость. В высотном домостроении стеклопластик применяется для создания элементов лепни, фасадов и декоративных украшений из композитного материала.



Рис. 4 Применение стеклопластика в строительстве

Стеклопластиковый профиль с различным сечением становится привлекательной альтернативой ПВХ при производстве дверей и оконных систем. Его использование позволяет создавать прочные и долговечные конструкции, обладающие высокими тепло- и звукоизоляционными свойствами. Также стеклопластиковая арматура находит широкое применение в строительстве автодорог и тротуаров, где она обеспечивает долговечность и стабильность покрытий.

Энергетика

Изделия из композиционных материалов занимают важное положение в энергетической сфере благодаря своей прочности, долговечности и выдающимся диэлектрическим свойствам. Они широко применяются при производстве крышек для электротехнического и коммутационного оборудования, изоляторов, высоковольтных пускателей, деталей для шкафов управления, щитов и ячеек.

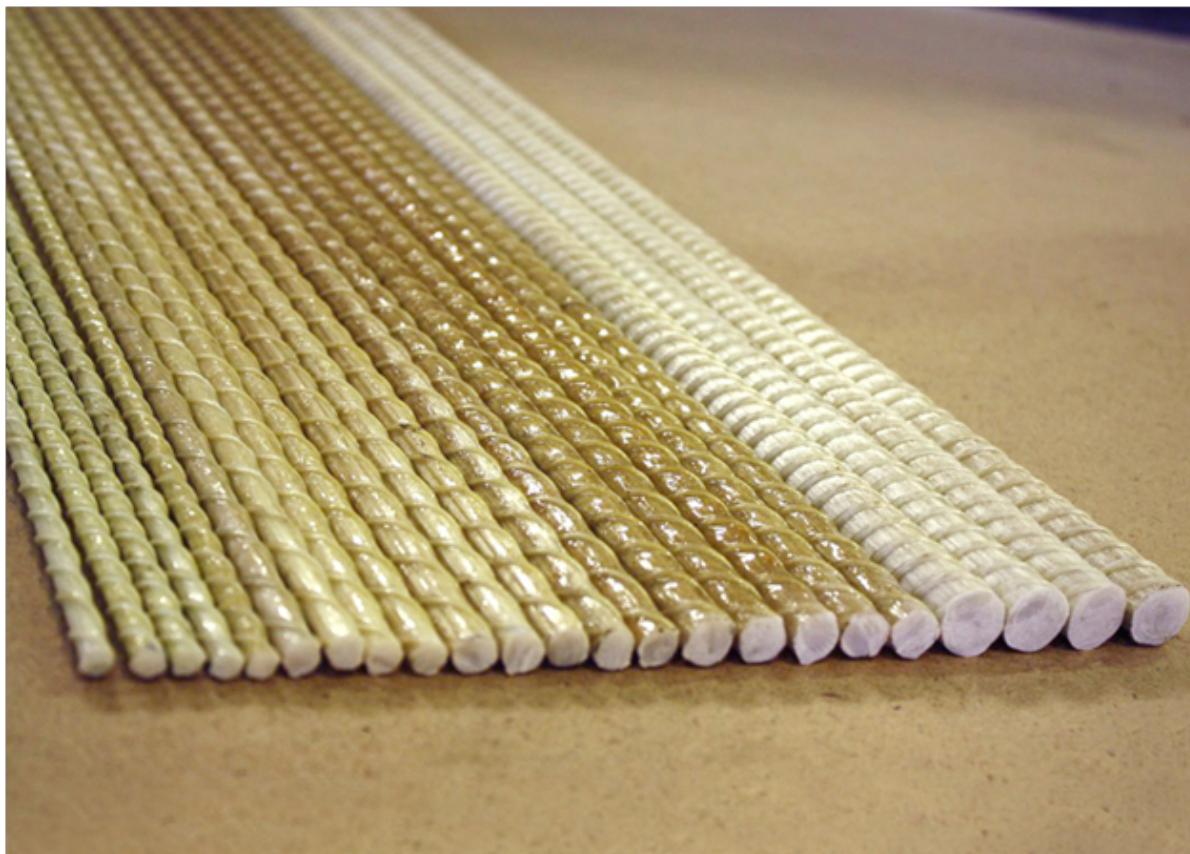
Кроме того, стеклопластик используется для создания строительных конструкций в электрических помещениях, таких как диэлектрические защитные панели, короба, фальшполы, настилы, перекрытия кабельных этажей и каналов, а также других элементов.

Список литературы:

1. Цвайфель Х., Маер Р.Д., Шиллер М. Добавки к полимерам. Справочник. - 6 изд. - СПб: ЦОП Профессия, 2010. - 1144 с.
2. В. К. Крыжановский, В. В. Бурлов, А. Д. Паниматченко, Ю. В. Крыжановская. Технические свойства полимерных материалов. - 2 изд. - СПб: Профессия, 2005. - 248 с.
3. Михайлин Ю.А. Специальные полимерные композиционные материалы. - 1 изд. - СПб: Научные основы и технологии, 2009. - 700 с.
4. В.К. Крыжановский, М.Л. Кербер, В.В. Бурлов, А. Д. Паниматченко. Производство изделий из полимерных материалов. - 1 изд. - СПб: Профессия, 2004. - 464 с.
5. Кербер М. Л., Берлина А. А. Полимерные композиционные материалы: структура, свойства, технология. - 4 изд. - СПб: ЦОП Профессия, 2014. - 592 с.

Умарова Периханум Фридовна

Студент

ФГБОУ ВО "Северо Осетинская медицинская государственная академия"

Гакаев Али Хасанович

Студент

ФГБОУ ВО "Северо Осетинская медицинская государственная академия"

Такаев Асхаб Исаевич

Студент

ФГБОУ ВО "Северо Осетинская Медицинская государственная академия"

МЕДИЦИНСКАЯ ЭТИКА В ГОДЫ МИРА И ВОЕННЫХ КОНФЛИКТОВ

Аннотация: В данной статье рассматриваются основные проблемы этики врача во время военных действий и в мирное время, а также соблюдение клятвы Гиппократова.

Ключевые слова: военное время, этика, дентология, мирное время, клятва Гиппократова

MEDICAL ETHICS IN THE YEARS OF PEACE AND MILITARY CONFLICTS

Abstract: This article discusses the main problems of the ethics of a doctor during hostilities and in peacetime, as well as the observance of the Hippocratic oath.

Keywords: wartime, ethics, dentology, peacetime, Hippocratic oath

Introduction. The present paper discusses the relevance and the importance of the Medical Ethics in the times of peace and military conflicts. It tries to answer the questions about some controversial issues related to the problems of Medical Ethics. Medical ethics in the modern sense refers to the application of general and fundamental ethical principles to clinical practice situations, including medical research. It is the same for civilians and military physicians. It has been an integral part of medicine since the time of Hippocrates. Throughout the recorded history, being a physician has meant something special. Even at that time people were concerned about doctor-patient communication. The deontological model is based on the principle «not to do harm» and «follow your duty». The main task of medical professionals is preserving physical and psychological health, and relieving

suffering. The medical ethics rule is clear and is reinforced by international human

rights standards: no physician can take part in any action involving torture or cruel or inhumane treatment or use medical knowledge or skills for punishment. Purpose of study. The purpose of the study is to study the specifics of the doctor-patient relationship in military medical practice and to develop recommendations for optimizing the system of protecting the rights of military patients. To realize the purpose of the study, it was necessary to solve the following tasks: 1) to identify the features of the professional activity of military doctors in situations of armed conflict 2) to determine the features of the formation of the social role of military doctors in peaceful conditions 3) consider the distribution of professional roles in military medicine. 4) describe the social role of the patient and its features in military medical practice 5) analyze the perception of military patients on a specific sociological material surgical profile of their social role, 6) to find out the attitude of medical officers to military patients.

Results of study. In armed conflict or other emergencies, health-care personnel are required to render immediate attention and requisite care to the best of their ability. No distinction is made between patients, except in respect of decisions based upon clinical need and available resources. The ethical principles of health care do not change during armed conflicts and other emergencies and are the same as the ethical principles of health care in peacetime. Many prominent medical researchers in the 19th and 20th centuries conducted

experiments on patients without their consent and with little if any concern for the patients well-being. Although there were some statements of research ethics dating from the early 20th century. They did not prevent physicians in Nazi Germany and elsewhere from performing research on subjects that clearly violated fundamental human rights. Following World war Two, some of these physicians were tried and convicted by a special tribunal at Nuremberg, Germany. The basics of the judgment is known as the Nuremberg Code, which has served as one of the foundational documents of modern research ethics.

Conclusion. In a world where social, cultural and religious differences are in Fact the abundant source of armedconflicts, ethical considerations that transcend.

These differences are called for. Military medical ethics is an actual and global key Issue.

Список литературы:

1. Айламазян, Э. К. Права пациента, медицинская этика и юридическая ответственность акушеров-гинекологов (итоги дискуссии) / Э. К. Айламазян, Ю. В. Цвелев // Журн. акушерства и жен. болезней. - 2005. - N 4. - С. 93-99.
2. Альбицкий, В. Ю. Современные этические проблемы педиатрии / В. Ю. Альбицкий, С. Я. Волгина // Вопр. соврем. педиатрии. - 2004. - N 2. - С. 98-99.
3. Байбарина, Е. Н. Проблемы общения медицинских работников с родителями новорожденных детей / Е. Н. Байбарина, И. И. Рюмина, З. Х. Сорокина // Рос. вестн. перинатологии и педиатрии. - 2006. - N1. - С. 58-61.
4. Айламазян, Э. К. Медицинская этика, деонтология и юридическое право в работе акушера гинеколога / Э. К. Айламазян, Ю. В. Цвелев // Журн. акушерства и жен. болезней. - 2004. - N 1. - С. 111-115.
5. Баласанян, В. Г. Особенности медицинской этики в детской гинекологии / В. Г. Баласанян, Г. Л. Микиртичан // Журн. акушерства и жен. болезней. - 2004. - N 1. - С. 116-122.
6. Бастрыкина, Г. А. Этико-деонтологические основы деятельности среднего медицинского персонала / Г. А. Бастрыкина // Мед. кафедра. - 2005. - N 5. - С. 2-143.
7. Буш, Елена. Должен ли врач быть дипломатом? / Е. Буш // Мед. газ. - 2004. - N102/103. - С. 3.
8. Вартамян, Ф. Е. Этические аспекты современного здравоохранения / Ф. Е. Вартамян // Здравоохранение. - 2008. - N 3. - С. 12-14.
9. Психология общения медицинского персонала в лечебно-профилактических учреждениях / А. К. Хетагурова, И. О. Слепушенко, Б. К. Липский и др.; под ред. А. К. Хетагуровой. - М.: Мед. вестник, 2003. - 96 с. - (Прил. к журн. «Сестринское дело»). (Шифр 614.253.8 П-86).
10. Хетагурова, А. К. Проблемы этики и деонтологии в работе медицинской сестры / А. К. Хетагурова. - М.: Медицинский проект, 2008. - 72 с. - (В помощь практикующей мед. сестре). (Шифр 614.253.52 X-41)
11. Яровинский, М. Я. Лекции по курсу «Медицинская этика» (биоэтика) : учеб. пособие / М. Я. Яровинский. - 3-е изд., перераб. и доп. - М. : Медицина, 2004. - 528с. (Шифр 614.253 Я-76).
12. Абдуллаев, А. А. Этические, психологические и профессиональные требования к медсестре общей врачебной практики/семейной медицины / А. А. Абдуллаев // Мед. сестра. - 2006. - N 1. - С. 6-7.
13. Косенко, В. Г. Медицинская психология для медсестер и фельдшеров : учеб. пособие / В. Г. Косенко, Л. Ф. Смоленко, Т. А. Чебуракова. - Ростов н/Д: Феникс, 2002. - 416 с. (Шифр 614.253.8 К-711)
14. Островская, И. В. Медицинская этика : Сб. документов : Справ. пособие / И. В. Островская. - М.: АНМИ, 2001. - 241 с. (Шифр 614.253(02) О-776)
15. Силуянова, И. В. Биоэтика в России : ценности и законы / И. В. Силуянова. - М.: Грантъ, 2001. - С. 192 с. (Шифр 614.253 (02) С-366)

АРЛЬТ А.В.

Кандидат фармацевтических наук, доцент

Пятигорский медико-фармацевтический институт – филиал федерального государственного бюджетного образовательного учреждения высшего образования «Волгоградский государственный медицинский университет» Министерства здравоохранения Российской Федерации

СОВРЕМЕННЫЕ АСПЕКТЫ ФАРМАКОТЕРАПИИ ОСТЕОАРТРИТА

Аннотация: В статье представлены некоторые аспекты фармакотерапии остеоартрита на современном этапе. Представлена поэтапная фармакотерапия остеоартрита, особенности лекарственных препаратов, рациональные комбинации.

Ключевые слова: остеоартроз, фармакотерапия, клиническая фармакология, НПВС

MODERN ASPECTS OF OSTEOARTHRITIS PHARMACOTHERAPY

Abstract: The article presents some aspects of the pharmacotherapy of osteoarthritis at the present stage. A phased pharmacotherapy of osteoarthritis, features of drugs, rational combinations are presented.

Keywords: osteoarthritis, pharmacotherapy, clinical pharmacology, NSAIDs

Введение. Проблема остеоартрита в современном мире стоит достаточно остро в основном у людей пожилого возраста. Известно, что это заболевание суставов, связанное с обострением клеточного стресса и деградацией экстрацеллюлярного матрикса, зарождающееся чаще при различных микротравмах, в результате чего происходит инициация патологически адаптивных восстановительных ответов, с вовлечением в процесс провоспалительных путей иммунной системы [1].

Основная часть. Для лечения остеоартрита применяют следующие группы лекарственных препаратов: НПВС – а) неселективные ингибиторы циклооксигеназы (ЦОГ) – ибупрофен, напроксен.

б) селективные ингибиторы циклооксигеназы (ЦОГ) – мелоксикам, целекоксиб, эторикоксиб. Глюкокортикоиды – (наиболее эффективно внутрисуставное введение) – бетаметазон, метилпреднизолон. Ингибиторы ЦОГ центрального действия – парацетамол. Хондропротекторы: глюкозамин, хондроитина сульфат, диацереин. Ингибиторы обратного нейронального захвата моноаминов: дулоксетин.

Лиганды субъединиц $\alpha_2\sigma$ -потенциал-зависимых кальциевых каналов: габапентин, прегабалин. Анальгетик смешанного действия с опиоидным компонентом – трамадол.

С чем связан выбор хондропротектора? Какие факторы необходимо учесть при выборе? 1. Комбинация глюкозамина и хондроитина в 3 раза более эффективна по сравнению с монокомпонентными препаратами. Глюкозамин и хондроитин достаточно быстро увеличивают синтез гликозаминогликанов. В отличие от монопрепаратов глюкозамин в комбинации с хондроитином оказывает выраженное симптом-модифицирующее действие. Исследования показывают, что в группе пациентов, принимавших комбинацию глюкозамина и хондроитина отмечалось достоверное замедление сужения суставной щели через 2 года наблюдения [2]. Субтерапевтическими дозами являются 800 мг/сутки хондроитина и 1500 мг/сутки глюкозамина. Характерной особенностью является важность двухэтапной терапии остеоартроза. Недостаточно при заболевании купирования боли и воспалительного процесса, в связи с тем, что запускается порочный круг и происходит вновь провокация воспалительного процесса и усугубление течения заболевания. Именно поэтому необходим второй этап фармакотерапии, когда важно продолжить интенсивное восстановление хрящевой ткани – именно влияние на процессы патогенеза и сократить или избежать рецидивов обострения остеоартроза. Достаточно высокий терапевтический эффект дают препарат тералив (напроксен) по 1 табл в дозе 275 мг. Рекомендованная схема применения составляет 2-3 таблетки в

сутки. Длительность применения – не более 5 дней. Лекарственный препарат терафлекс – стимулирует регенерацию хрящевой ткани. Глюкозамин и хондроитина сульфат принимают участие в синтезе соединительной ткани, способствуя предотвращению процессов разрушения хряща и стимулируя регенерацию ткани. В 1 капсуле препарата содержится 500 мг глюкозамина гидрохлорида и 400 мг хондроитина сульфата. Рекомендованная схема применения – по 1 капсуле 3 раза в день, длительностью примерно 3 недели, в последующие дни – по 1 капсуле 2 раза в сутки. Курс – 3-6 месяцев. Терафлекс ХКФ (хондрокрем форте) – содержит хондроитина сульфат. Мелоксикам и диметилсульфоксид. Эффекты действия приводят к замедлению прогрессирования остеоартроза и остеохондроза, оказывает обезболивающее действие, что приводит к увеличению объема движений суставов. Обладает противовоспалительным действием, уменьшает припухлость суставов. В результате суммированного синергизма происходит взаимное усиление обезболивающего и противовоспалительного эффектов. Рекомендованная доза – втирание крема 2-3 раза в сутки. Курс 2 недели с консультацией врача. Терафлекс Адванс – содержит не только максимальные дозы хондроитина и глюкозамина, но и ибупрофен, и, следовательно происходит стимуляция восстановления хряща и в 2 раза уменьшается болевые ощущения у больных с остеоартрозом уже через 3 недели применения [3]. Рекомендованная схема применения – по 2 капсулы 3 раза в сутки до 3 недель.

Заключение. Фармакотерапия остеоартрита должна включать комбинированные препараты, сочетающие противовоспалительный, обезболивающий компоненты и обладать регенерирующими свойствами.

Список литературы:

1. Митрофанов В. А, Жаденов И. И, Пучиньян Д. М. Остеоартроз: факторы риска, патогенез и современная терапия //Саратовский научно-медицинский журнал. - 2008. - № 2. – С.23-30.
2. Поворозню В. В. Глюкозамин и хондроитин в лечении остеоартроза: данные литературы и собственных исследований /В.В.Поворозню³//Российский медицинский журнал. – 2006.– Т.14, - №1. – С.1-5.
3. Бадюкин В. В. Основные симптом-модифицирующие препараты замедленного действия в терапии остеоартроза //Современная ревматология. - 2011. - №3. – С. 57-63.

Перминов Семён Сергеевич

Менеджер организации, заместитель директора по производству
Саратовский государственный технический университет им. Гагарина Ю.А.

БИЗНЕС-КОММУНИКАЦИИ В СИСТЕМЕ УПРАВЛЕНИЯ ПРОМЫШЛЕННЫХ СТРУКТУР

Аннотация: Создание эффективно действующих и надежных бизнес-коммуникаций в промышленных структурах включает в себя решение множества задач, которые касаются экономических, социальных, организационно-управленческих, психологических и информационно-технологических аспектов бизнес-коммуникаций. На основе различных исследований и комплексной оценки эффективности бизнес-коммуникаций, на основе их анализа, а также обзора литературы и анализа интернет-сайтов по проблемам коммуникаций в ряде российских промышленных структурах, в статье изложены наиболее актуальные с практической точки зрения основы, задачи и рекомендации по повышению эффективности бизнес-коммуникаций, отмечена важность бизнес-коммуникации в системе управления промышленных структур. Одним из важнейших условий эффективного функционирования промышленной вертикально-интегрированной структуры является формирование эффективных бизнес-коммуникаций между ее управляющей компанией и бизнес-единицами, а также со всеми сторонними организациями.

Ключевые слова: структура, система управления, бизнес-коммуникации, эффективность, группа по координации и совершенствованию бизнес-коммуникаций

BUSINESS COMMUNICATIONS IN THE MANAGEMENT SYSTEM OF INDUSTRIAL STRUCTURES

Abstract: Creation of effective and reliable business communications in industrial structures includes the solution of many tasks that relate to the economic, social, organizational, managerial, psychological, information and technological aspects of business communications. Based on various studies and a comprehensive assessment of the effectiveness of business communications, on the basis of their analysis, as well as a review of the literature and analysis of Internet sites on communication problems in a number of Russian industrial structures, the article outlines the most relevant from a practical point of view, the foundations, tasks and recommendations for improving the efficiency of business communications, the importance of business communications in the management system of industrial structures was noted. One of the most important conditions for the effective functioning of an industrial vertically integrated structure is the formation of effective business communications between its management company and business units, as well as with all third-party organizations.

Keywords: structure, management system, business communications, efficiency, group for coordination and improvement of business communications

Необходимость создания в промышленных структурах группы по координации и совершенствованию бизнес-коммуникаций обусловлена современными стремительно меняющимися условиями бизнеса.

Коммуникация является неотъемлемой частью успешной работы предприятия, и отдел по бизнес-коммуникациям выполняет важные функции в обеспечении эффективного общения внутри предприятия и с внешними стейкхолдерами.

Рассмотрим важность и основные функции отдела по бизнес-коммуникациям на промышленном предприятии.

- Внутренняя коммуникация.

Отдел по бизнес-коммуникациям отвечает за обеспечение эффективной внутренней коммуникации на предприятии. Он играет роль посредника между различными отделами и уровнями управления, обеспечивая передачу информации, координацию и согласование действий. Функции отдела включают:

1. Разработку и реализацию внутренних коммуникационных стратегий: отдел определяет подходы и инструменты, которые обеспечат эффективную коммуникацию между сотрудниками и подразделениями предприятия.

2. Организацию собраний и мероприятий: отдел координирует проведение собраний, презентаций и других внутренних мероприятий, чтобы обеспечить эффективное общение и информированность сотрудников.

3. Развитие внутренних коммуникационных каналов: отдел разрабатывает и поддерживает системы коммуникации, такие как внутренние порталы, электронные письма, информационные бюллетени и другие инструменты, чтобы обеспечить своевременное распространение информации и обмен знаниями.

- Внешняя коммуникация.

Отдел по бизнес-коммуникациям также отвечает за внешнюю коммуникацию предприятия с клиентами, партнерами, инвесторами и другими заинтересованными сторонами. Функции отдела включают:

1. Разработку и реализацию внешних коммуникационных стратегий: отдел определяет подходы и инструменты, которые позволят предприятию эффективно взаимодействовать со своей целевой аудиторией и достигать своих коммуникационных целей.

2. Создание контента и PR-деятельность: отдел разрабатывает информационные материалы, пресс-релизы, статьи, рекламные материалы и другой контент, который помогает предприятию продвигать свои продукты и услуги, поддерживать имидж и привлекать новых клиентов.

3. Управление отношениями с общественностью: отдел устанавливает и поддерживает связи с СМИ, общественными организациями и другими стейкхолдерами, чтобы представлять предприятие в положительном свете и реагировать на общественные запросы и проблемы.

- Кризисное коммуницирование.

Отдел по бизнес-коммуникациям играет важную роль в управлении кризисными ситуациями. Он разрабатывает стратегии и планы коммуникации для эффективного реагирования на кризисы, такие как аварии, природные катастрофы, отзывы продукции и другие негативные события. Отдел обеспечивает своевременную и точную информацию, а также поддержку для защиты репутации предприятия и минимизации отрицательного воздействия на бизнес.

Отдел по бизнес-коммуникациям на промышленном предприятии выполняет важные функции по обеспечению эффективной внутренней и внешней коммуникации. Он играет роль посредника, создает и поддерживает коммуникационные стратегии, разрабатывает контент, управляет кризисными ситуациями и поддерживает связи с заинтересованными сторонами. Отдел по бизнес-коммуникациям является ключевым компонентом успешного функционирования и репутации промышленного предприятия.

Группа по координации и совершенствованию бизнес-коммуникаций должна находиться в подчинении заместителя директора по стратегическому развитию или по маркетингу.

Основными направлениями деятельности группы по координации и совершенствованию бизнес-коммуникаций являются:

- выявление трудностей в организации коммуникаций и в передаче информации в ходе коммуникационного процесса;
- оценка потребности всех уровней управления промышленной структуры в информации и организация информационных баз в соответствии с этими потребностями;
- проведение мониторинга повышения эффективности и качества бизнес-коммуникаций;
- организация систем обратной связи с помощью опроса работников и учета их пожеланий;
- внедрение современных управленческих и информационных технологий в коммуникативные процессы, например, создание чатов, сайтов, видеоконференций и т.д.;
- решение проблем влияния корпоративной культуры на эффективность коммуникаций, задачи регулирования коммуникативного поведения и разрешения конфликтов в сфере делового общения;
- разработка и внедрение этических норм и правил бизнес-коммуникаций;
- участие в мероприятиях по формированию позитивного социально-психологического климата, как показателя эффективности коммуникативных процессов в коллективе;
- участие в совершенствовании технологий принятия коллективных решений и создания атмосферы творчества в ходе бизнес-коммуникаций;
- участие в совершенствовании системы делопроизводства и организационно-распорядительной документации, как источников письменных коммуникаций посредством стандартизации и унификации документов, внедрения нормативных документов, регламентирующих процесс делопроизводства.

Коммуникативная стратегия промышленного предприятия определяет цели и направления его коммуникационных усилий. В этой статье мы рассмотрим важность коммуникативной стратегии на промышленном предприятии, ее основные цели и направления.

Цели коммуникативной стратегии:

а) Установление и поддержание репутации: Одной из основных целей коммуникативной стратегии является формирование и поддержание положительной репутации предприятия. Это достигается через представление предприятия в положительном свете, распространение информации о его ценностях, инновациях, достижениях и социальной ответственности.

б) Улучшение взаимодействия с заинтересованными сторонами: Коммуникативная стратегия направлена на установление эффективного взаимодействия с заинтересованными сторонами, такими как клиенты, партнеры, инвесторы, сотрудники, государственные органы и общество в целом. Цель состоит в установлении доверительных отношений, понимании потребностей стейкхолдеров и обеспечении их удовлетворения.

в) Распространение информации и продвижение продукции: Коммуникативная стратегия помогает предприятию эффективно распространять информацию о своей продукции и услугах. Она включает в себя разработку стратегий маркетинга, рекламы, PR-деятельности и других инструментов, которые помогают представить продукцию предприятия на рынке и привлечь клиентов.

г) Разработка имиджа и идентичности: Коммуникативная стратегия направлена на создание и поддержание определенного имиджа и идентичности предприятия. Это включает в себя определение ценностей, миссии, целей и культуры предприятия, а также их представление и коммуникацию стейкхолдерам.

Направления коммуникативной стратегии:

а) Внутренняя коммуникация: Один из ключевых аспектов коммуникативной стратегии - это обеспечение эффективной внутренней коммуникации на предприятии. Она включает в себя передачу информации, координацию действий, мотивацию сотрудников и развитие внутренних коммуникационных каналов. Внутренняя коммуникация помогает сотрудникам быть

информированными, ощущать принадлежность к команде и ориентироваться на общие цели предприятия.

б) Внешняя коммуникация: Коммуникативная стратегия также охватывает внешнюю коммуникацию предприятия с клиентами, партнерами, инвесторами и другими заинтересованными сторонами. Она включает в себя разработку стратегий маркетинга, PR-кампаний, участие в выставках и конференциях, управление социальными медиа и другие инструменты, которые помогают представить предприятие и его продукцию в положительном свете и установить эффективное взаимодействие с внешними стейкхолдерами.

в) Кризисное коммуницирование: Коммуникативная стратегия должна включать планы и стратегии для кризисного коммуницирования. В случае возникновения кризисных ситуаций, таких как аварии, природные катастрофы или отзывы продукции, предприятие должно быть готово быстро и эффективно реагировать, обеспечивая четкую и правдивую информацию стейкхолдерам и защищая свою репутацию.

Коммуникативная стратегия промышленного предприятия играет важную роль в его успешном функционировании и взаимодействии с заинтересованными сторонами. Цели коммуникативной стратегии включают установление и поддержание репутации, улучшение взаимодействия с заинтересованными сторонами, распространение информации и разработку имиджа. Направления коммуникативной стратегии охватывают внутреннюю и внешнюю коммуникацию, а также кризисное коммуницирование. Эффективная коммуникативная стратегия позволяет предприятию установить доверительные отношения, укрепить свою позицию на рынке и достичь своих бизнес-целей.

Коммуникативная стратегия должна быть закреплена в корпоративном документе, в котором приводятся цели и основные задачи коммуникационной стратегии, стратегическое видение коммуникативного развития корпорации в долгосрочном периоде, коммуникативная миссия и цели, система мониторинга и контроля поэтапного осуществления стратегии, способы корректировки стратегии.

При этом коммуникативная стратегия должна быть тесно связана с общей корпоративной и маркетинговой стратегиями. Логическим продолжением коммуникативной стратегии являются как мероприятия по установлению, поддержанию и развитию позитивных коммуникаций внутри корпорации, так и связей с внешними контрагентами, включая процессы разработки комплекса мероприятий по обеспечению эффективного взаимодействия с деловыми партнерами, формированию общественного мнения и работу со средствами массовой информации, организацию рекламы, участие в выставках и ярмарках, улучшение имиджа и повышение деловой репутации, брендинг, товарный знак и фирменный стиль, продвижение продукции, стимулирование сбыта, связи с общественностью, прямые и персональные продажи продукции, укрепление лояльности покупателей.

В качестве основных направлений совершенствования и повышения эффективности технологий бизнес-коммуникаций должны применяться:

- новые технологии бизнес-коммуникаций и информационных технологий, создание базы данных персональных характеристик участников внутри и внекорпоративных бизнес-коммуникаций;
- формирование позитивного имиджа, совершенствование существующих должностных инструкций;
- повышение коммуникативной культуры управляющей компании и бизнес-единиц.

Хорошо развитые навыки бизнес-коммуникации помогают установить эффективное взаимодействие с коллегами, клиентами и другими заинтересованными сторонами. Обучение бизнес-коммуникациям предоставляет профессионалам инструменты и навыки для успешного общения в рабочей среде.

Рассмотрим различные методы обучения бизнес-коммуникациям, такие как бизнес-семинары, корпоративные тренинги, курсы менеджеров и коучинг, и их роль в развитии навыков коммуникации.

- Бизнес-семинары.

Бизнес-семинары представляют собой компактные образовательные мероприятия, которые предлагают интенсивное и концентрированное изучение определенных аспектов бизнес-коммуникаций. Они могут быть проведены в формате лекций, практических занятий, групповых обсуждений и ролевых игр. Бизнес-семинары часто ориентированы на конкретные темы, такие как презентации, переговоры, конфликтное разрешение или командное взаимодействие. Они предоставляют участникам возможность узнать новые методы и стратегии коммуникации, а также обменяться опытом с другими профессионалами.

- Корпоративные тренинги.

Корпоративные тренинги предоставляют возможность сотрудникам предприятия развивать навыки бизнес-коммуникации в рамках внутренних программ обучения. Они могут быть специально разработаны для предприятия и включать в себя участие всех сотрудников или определенных групп. Корпоративные тренинги обычно фокусируются на конкретных потребностях предприятия и могут включать ролевые игры, упражнения, кейс-стади и другие интерактивные методы обучения. Они позволяют сотрудникам применять навыки коммуникации непосредственно в рабочей среде и на практике улучшать свои навыки.

- Курсы менеджеров.

Курсы менеджеров предназначены для развития навыков коммуникации у руководителей и руководящего персонала. Они обычно включают в себя изучение стратегий управления коммуникациями, лидерских навыков, разрешения конфликтов, мотивации и управления командой. Курсы менеджеров предлагают участникам инструменты и практические методы для эффективного взаимодействия с подчиненными, коллегами и другими стейкхолдерами. Они также помогают руководителям развивать свою эмоциональную интеллектуальность и способность адаптироваться к различным ситуациям.

- Коучинг.

Коучинг является индивидуальным подходом к обучению бизнес-коммуникациям. Профессиональные коучи работают с отдельными сотрудниками или менеджерами, чтобы помочь им развить навыки коммуникации, достичь своих целей и преодолеть личные преграды. Коучинг включает в себя индивидуальные сессии, в ходе которых коуч помогает участнику осознать свои сильные стороны, идентифицировать области для развития и разработать план действий. Коучинг помогает повысить самосознание, самоуверенность и эффективность коммуникации в рабочей среде.

- Тренинг в формате Action Learning:

Тренинг в формате Action Learning - это метод обучения, который предлагает участникам активное участие в реальных или смоделированных рабочих ситуациях, чтобы развивать навыки бизнес-коммуникации. Участники работают над реальными проблемами или задачами, применяют свои знания и навыки коммуникации для поиска решений и достижения целей. Тренинг в формате Action Learning ставит акцент на практическом опыте, самооценке, обратной связи и коллективном обучении.

Принципы тренинга в формате Action Learning:

а) Реальные или смоделированные ситуации: Тренинг в формате Action Learning включает работу над реальными или смоделированными рабочими ситуациями. Участники сталкиваются с реальными вызовами и проблемами, которые они должны решить с помощью своих навыков коммуникации.

б) Коллективное обучение: Основной акцент в тренинге в формате Action Learning делается на коллективном обучении. Участники работают в группах, обмениваются опытом, делятся идеями и учатся друг у друга.

в) Самооценка и обратная связь: Тренинг в формате Action Learning включает самооценку и обратную связь. Участники анализируют свои действия и коммуникацию, получают обратную связь от тренера и коллег, и используют ее для личного и профессионального развития.

г) Применение теоретических знаний: В тренинге в формате Action Learning участники применяют свои теоретические знания и навыки коммуникации на практике. Это помогает им укрепить свои знания и развить уверенность в их применении в реальных рабочих ситуациях.

Преимуществами тренинга в формате Action Learning являются:

а) Развитие практических навыков: Тренинг в формате Action Learning позволяет участникам развивать практические навыки коммуникации в реальных или смоделированных ситуациях. Это помогает им лучше понимать и применять эти навыки на практике.

б) Коллективное обучение и обмен опытом: Тренинг в формате Action Learning способствует коллективному обучению и обмену опытом между участниками. Это создает возможность учиться друг у друга, разделять лучшие практики и находить новые решения.

в) Стимулирование креативности и инноваций: Тренинг в формате Action Learning способствует развитию креативности и стимулирует поиск инновационных решений. Участники смогут мыслить гибко, находить нестандартные подходы к коммуникации и пробовать новые методы.

г) Повышение самооценки и уверенности: Участие в тренинге в формате Action Learning позволяет участникам повысить самооценку и уверенность в своих навыках коммуникации. Они получают обратную связь от тренера и коллег, что помогает им развиваться и стать более уверенными коммуникаторами.

Тренинг в формате Action Learning может применяться в различных областях обучения бизнес-коммуникациям, таких как презентации, переговоры, конфликтное разрешение, командное взаимодействие и межкультурная коммуникация. Этот подход можно использовать как внутри предприятия, так и во внешних тренинговых программах, чтобы развивать навыки коммуникации у сотрудников на всех уровнях организации.

Тренинг в формате Action Learning является эффективным методом обучения бизнес-коммуникациям, который помогает участникам развить практические навыки, коллективно учиться, получать обратную связь и применять теоретические знания на практике. Этот подход способствует развитию эффективных коммуникационных навыков и повышению качества взаимодействия в рабочей среде.

Обучение бизнес-коммуникациям является важным фактором успеха в современном деловом мире. Бизнес-семинары, корпоративные тренинги, курсы менеджеров и коучинг предоставляют различные методы обучения, которые помогают профессионалам развивать навыки коммуникации, улучшать взаимодействие с коллегами и достигать бизнес-целей. Комбинирование различных методов обучения может быть наиболее эффективным подходом для развития навыков коммуникации на рабочем месте.

Обучение бизнес-коммуникациям играет ключевую роль в развитии профессионалов и повышении эффективности коммуникации в рабочей среде. Одним из эффективных подходов к обучению бизнес-коммуникациям является тренинг в формате Action Learning, или обучение действием. В этой статье мы рассмотрим, что такое тренинг в формате Action Learning, его принципы и преимущества, а также способы применения этого подхода в обучении бизнес-коммуникациям.

Что касается внекорпоративных коммуникаций, то, как и в ведущих зарубежных корпорациях, рекомендуем проводить клиентскую политику с помощью концепции CRM (customer relationship management), как комплексной системы по управлению и оценке взаимоотношений с потребителями.

Неотъемлемая часть концепции CRM – непрерывное изучение и анализ потребностей клиента, поскольку это позволяет не только прогнозировать потребительский спрос, но и формировать его, предугадывать еще не высказанные пожелания [1].

IMC – это философия и стратегия бизнес-коммуникаций, следуя которой можно вывести на новый качественный уровень все виды взаимодействия с целевыми аудиториями. IMC учитывают все каналы бизнес-коммуникаций, создавая эффект синергии при реализации мероприятий по управлению корпоративным имиджем. При этом происходит постепенная интеграция, взаимопроникновение всех сфер бизнес-коммуникаций [2].

Так, в большинстве развитых стран в последние годы в сфере бизнес-коммуникаций принят стандарт гуманитарных ценностей, ориентированный на проблемы отдельных членов социума. Его можно обобщить в следующих принципах: интересы граждан и общества в целом важны, как минимум, не меньше, чем экономические цели компании; бизнес зависит от мнения не только своих потребителей, но всех граждан страны, поскольку является частью социума; сотрудники предприятия – не инструмент достижения целей, а стратегические партнеры, с которыми жизненно необходимо налаживать персонифицированные связи [3].

На практике деловые партнеры и клиенты все больше отдают предпочтение компаниям, использующим современные коммуникативные системы для эффективного ведения бизнеса и обеспечения высокого уровня обслуживания клиентов. Для промышленных структур рекомендуется использовать такие современные технико-технологические средства, обеспечивающие стандарты качества бизнес-коммуникаций и повышение их эффективности, как:

- IM-системы, то есть системы обмена мгновенными сообщениями (instant messaging systems).

- Avaya Aura – платформу для организации современных бизнес-коммуникаций, позволяющую предприятиям оптимизировать процесс обслуживания клиентов в любой точке мира. Avaya Aura выходит за рамки возможностей существующих сетей телефонии и передачи данных и предлагает платформу, объединяющую все виды коммуникаций (голосовую телефонию, передачу сообщений, электронную почту, голосовую почту и другие) при высоком уровне надежности, безопасности и качества связи [4];

- сети видеоконференц-связи и телеприсутствия для закрытых и открытых каналов линий связи, обеспечивающие гарантированную связанность сети Интернет с регионами, а также биллинговую связь с региональными операторами [5];

CRM-системы. CRM – «Customer Relationship Management», в переводе на русский «система взаимоотношений с клиентами», призваны аккумулировать в себе всю информацию, связанную с клиентом: данные из финансовой и логистической систем, информацию, полученную через web-сайт и др.

Заключение

Профессиональный отбор работников в группу по координации и совершенствованию бизнес-коммуникаций, а также менеджеров бизнес-единиц, в должностных обязанностях которых значительное место занимают бизнес-коммуникации, представляет собой процедуру вероятностной оценки профессиональной пригодности человека к организации коммуникативной деятельности, изучения возможности овладения технологиями бизнес-коммуникаций, достижения требуемого уровня мастерства и эффективного выполнения коммуникаций. Очевидно, что профессиональный отбор должен основываться на диагностике и прогнозировании коммуникативных способностей и качеств, таких как контактность, адаптивный социально-адекватный тип общения, адаптационная мобильность, психологическая избирательность, стрессоустойчивость и толерантность.

Список литературы:

1. Морозова Ю. Привлечение и удержание клиентов на основе адресных баз данных www.ihl.ru/expert_43.html.
2. Расницын В.Г. Корпоративный имидж в контексте бизнес-коммуникаций Материалы конференции «Маркетинг, Реклама и PR» www.marketing.spb.ru/conf/2002-02-lbs/iabc.htm.
3. Байков С.В. Сферы бизнес-коммуникации. // Вестник электронных и печатных СМИ Выпуск № 8, часть 1.
4. Avaya совершенствует бизнес-коммуникации реального времени. www.avaya.com/gcm/emea/ru/corporate/pressroom/ ...
5. Потапенко А. Экспертное мнение: ВКС должна стать массовой и дешевой www.arbitr.ru.

Перминов Семён Сергеевич

Менеджер организации, заместитель директора по производству
Саратовский государственный технический университет им. Гагарина Ю.А.

МАЛЫЙ БИЗНЕС: В ПОИСКАХ ЭФФЕКТИВНОЙ МОДЕЛИ УПРАВЛЕНИЯ

Аннотация: Во всех странах основной движущей силой экономики является малый бизнес, который быстрее других создает новые рабочие места, открывает новые ниши, благодаря инновационным знаниям и раскрытию потенциала энергичных людей. Повышение экономической эффективности и уровня жизни населения на современном этапе экономического развития России также невозможно без широкого внедрения форм хозяйствования, основанных на частной инициативе, особенно, малого бизнеса. Совершенствование форм управления малым бизнесом, организационно-экономический механизм повышения эффективности его деятельности является важной актуальной проблемой. В статье рассмотрены основные проблемы и закономерности развития малого бизнеса, отдельное внимание уделено процессному подходу в системе управления, его функциям и методам.

Ключевые слова: малый бизнес, предприниматель, процессный подход, функции, методы

SMALL BUSINESS: IN SEARCH OF AN EFFECTIVE MANAGEMENT MODEL

Abstract: In all countries, the main driving force of the economy is small business, which creates new jobs faster than others, opens up new niches, thanks to innovative knowledge and unlocking the potential of energetic people. Improving the economic efficiency and living standards of the population at the present stage of Russia's economic development is also impossible without the widespread introduction of forms of management based on private initiative, especially small businesses. Improving the forms of small business management, the organizational and economic mechanism for improving the efficiency of its activities is an important topical issue. The article discusses the main problems and patterns of small business development, special attention is paid to the process approach in the management system, its functions and methods.

Keywords: small business, entrepreneur, process approach, functions, methods

Малый бизнес играет важную роль в экономике, предоставляя рабочие места, способствуя инновациям и стимулируя рост и развитие. В отличие от крупных корпораций, малый бизнес обладает своими уникальными особенностями и характеристиками.

Рассмотрим основные особенности малого бизнеса и его характеристики.

Малый бизнес обычно работает с ограниченными финансовыми, человеческими и материальными ресурсами. Владельцы и руководители малых предприятий часто сталкиваются с ограничениями бюджета, нехваткой персонала и ограниченными возможностями для инвестиций. Они вынуждены эффективно использовать доступные ресурсы и принимать важные решения для обеспечения успеха бизнеса.

В то же время малый бизнес отличается гибкостью и способностью быстро реагировать на изменения внешней среды и требования рынка. В отличие от крупных компаний, малые предприятия могут принимать решения оперативно и внедрять новые стратегии и идеи. Это позволяет им быть конкурентоспособными и адаптироваться к меняющимся условиям.

Малые предприятия часто основаны на предпринимательской инициативе и страсти к своему делу. Владельцы и руководители малых предприятий обычно являются основателями и вкладывают в свой бизнес свои идеи, энергию и ресурсы. Это позволяет им принимать риски, искать новые возможности и строить бизнес в соответствии с их видением.

Малый бизнес может предложить более персонализированный и индивидуальный подход к своим клиентам. Они имеют возможность установить более близкие отношения с клиентами, лучше понять их потребности и предлагать индивидуальные решения. Это помогает создать лояльность клиентов и конкурентное преимущество.

Малый бизнес часто является источником инноваций и творческих решений. Владельцы и руководители малых предприятий имеют большую свободу для экспериментов и внедрения новых идей. Они могут быстро принимать решения и осуществлять инновационные проекты, что способствует росту и развитию.

Малые бизнесы играют важную роль в развитии локальной экономики. Они создают рабочие места, способствуют устойчивому развитию местных сообществ и вносят вклад в экономическое благосостояние региона. Малые предприятия могут поддерживать другие местные компании и быть драйвером экономического роста.

Малый бизнес имеет свои особенности и характеристики, которые отличают его от крупных корпораций. Ограниченные ресурсы, гибкость, предпринимательская инициатива, близкое отношение к клиентам, инновации и вклад в локальную экономику - все эти аспекты делают малый бизнес уникальным и значимым сектором экономики. Понимание и использование этих особенностей помогают малым предприятиям успешно развиваться и достигать своих целей.

В тоже время, управление малым бизнесом может быть сложной задачей, поскольку владельцы и руководители сталкиваются с уникальными вызовами и трудностями. В отличие от крупных организаций, малые предприятия обладают ограниченными ресурсами и сталкиваются с конкуренцией на рынке. Основные трудности, с которыми сталкиваются владельцы и руководители малого бизнеса:

- Ограниченные финансовые ресурсы.

Малым бизнесам часто не хватает финансовых ресурсов для роста и развития. Они могут столкнуться с проблемой доступа к капиталу, нехваткой денежных средств для инвестиций в маркетинг, оборудование, наем персонала и т. д. Однако, для преодоления этой трудности, малые бизнесы могут обратиться к различным источникам финансирования, таким как кредиты, инвестиции от партнеров или программы государственной поддержки. Также важно эффективно управлять финансами, бюджетировать и планировать, чтобы оптимизировать использование доступных средств.

- Конкуренция на рынке.

Малому бизнесу часто приходится соревноваться с крупными компаниями, которые имеют большие бюджеты на маркетинг и рекламу. Конкуренция может оказаться сильной и создать препятствия для роста. Для преодоления этой трудности, малым бизнесам необходимо сосредоточиться на своей уникальности и предложить что-то особенное своим клиентам. Стремиться к высокому качеству продуктов или услуг, установить близкие отношения с клиентами, активно использовать маркетинговые инструменты и применять инновационные подходы могут помочь привлечь и удержать клиентов.

- Отсутствие навыков и опыта.

Малому бизнесу часто не хватает необходимых навыков и опыта в различных аспектах управления, таких как финансы, маркетинг, управление персоналом и операционная деятельность. Это может стать преградой для эффективного управления и роста бизнеса. Владельцы и руководители могут преодолеть эту трудность, обратившись к специалистам, консультантам или менторам, которые помогут разработать стратегии, обучить необходимым навыкам и предоставить руководство в различных областях управления.

- Управление ростом.

Малые предприятия, успешно развивающиеся, могут столкнуться с проблемой управления ростом. Рост может быть быстрым и неожиданным, и необходимо эффективно управлять процессом, чтобы избежать проблем с качеством продукции или услуг, удовлетворением клиентов, управлением персоналом и операционной деятельностью. Для преодоления этой трудности, необходимо

разработать планы роста, улучшить свои процессы и системы, найти правильный баланс между спросом и возможностями компании.

- Управление персоналом.

Предприниматели могут столкнуться с трудностями в управлении персоналом, особенно в условиях ограниченных ресурсов. Набор, обучение, мотивация и удержание талантливых сотрудников могут представлять сложности для малых бизнесов. Ян де Кок пришел к выводам, что часто работники малого бизнеса не имеют управленческого образования, организационная культура определяется ценностями и нормами бизнес-собственников, а они определяют не только цель, но и стратегию ее достижения. [1] Согласно этим исследованиям, проведенным в Нидерландах, степень формализации практик управления человеческими ресурсами ограничена, а малый и средний бизнес меньше уделяет им внимание, чем их коллеги в крупном бизнесе. [2]

Для преодоления этой трудности, важно создать привлекательную рабочую среду, предложить развитие карьеры и возможности роста, обеспечить правильное распределение задач и ответственности, а также постоянно общаться и слушать своих сотрудников.

Управление малым бизнесом сопровождается рядом трудностей и вызовов, но с правильными стратегиями и подходами они могут быть преодолены. Ограниченные финансовые ресурсы, конкуренция, отсутствие экспертизы, управление ростом и персоналом - все эти аспекты требуют внимания и разработки эффективных планов действий. Владельцы и руководители малого бизнеса должны быть готовы к постоянным изменениям и стремиться к постоянному улучшению своего предприятия для достижения успеха и процветания.

Одним из основных преимуществ малого бизнеса является создание рабочих мест. Малые предприятия часто становятся источником новых рабочих мест для местного населения. Это помогает снизить безработицу и улучшить экономическую ситуацию в регионе. Малые бизнесы также способствуют развитию местных сообществ и обеспечивают жителей возможность работать в своей родной местности.

Малые бизнесы играют важную роль в развитии региональных рынков. Они предлагают разнообразные товары и услуги, способствуют развитию торговли и потребительского спроса в местных сообществах. Малые предприятия также помогают сбалансировать экономическую активность в разных регионах страны, снижая зависимость от крупных городов.

Кроме того, малые бизнесы часто становятся основой для развития крупных компаний. Некоторые успешные стартапы, начавшиеся как малые предприятия, впоследствии превращаются в крупные корпорации, создавая рабочие места, стимулируя экономический рост и укрепляя позиции страны на мировом рынке.

Малый бизнес играет важную роль в экономике, предоставляя многочисленные преимущества для общества и способствуя устойчивому развитию. Создание рабочих мест, поддержка инноваций, гибкость, близкое отношение к клиентам, развитие региональных рынков и основа для развития крупных компаний - все это делает малый бизнес неотъемлемой частью экономической системы. Государственная поддержка, стимулирование предпринимательской активности и обеспечение благоприятной бизнес-среды помогают раскрыть потенциал малых предприятий и их роли в обществе.

Успешное управление производительностью и эффективный рекрутинг являются критически важными для малых предприятий, стремящихся к стабильному развитию и конкурентоспособности на рынке. Performance-менеджмент и рекрутинг - это две взаимосвязанные стратегии, которые помогают сформировать качественную команду сотрудников и повысить производительность в организации.

Рассмотрим преимущества использования performance-менеджмента и рекрутинга в малом бизнесе и представим ключевые стратегии для достижения успеха.

- Performance-менеджмент в малом бизнесе.

Performance-менеджмент - это процесс установления целей, измерения производительности сотрудников, обратной связи и улучшения работы для достижения лучших результатов. Важность performance-менеджмента заключается в том, что он помогает малым бизнесам определить сильные и слабые стороны своей команды, выявить потенциал сотрудников и разработать индивидуальные

планы развития. Это позволяет повысить производительность, удерживать талантливых сотрудников и обеспечить успешное выполнение бизнес-стратегии.

Ключевыми шагами performance-менеджмента в малом бизнесе являются:

1. Установление четких и измеримых целей для каждого сотрудника, вытекающих из общей стратегии предприятия.

2. Регулярные обзоры производительности и оценка достижения поставленных целей.

3. Обеспечение своевременной обратной связи и поддержки для сотрудников, помогающих им повысить свои навыки и компетенции.

4. Использование системы поощрений и мотивации для стимулирования выдающейся работы и достижений.

- Рекрутмент в малом бизнесе.

Рекрутмент - это процесс привлечения и подбора наиболее подходящих кандидатов для заполнения вакансий в организации. Успешный рекрутинг является ключевым фактором для создания качественной и многофункциональной команды, способной принести значительный вклад в развитие бизнеса. В малых предприятиях правильный подход к рекрутменту помогает найти талантливых и преданных сотрудников, способных адаптироваться к особенностям компании и добиваться успеха.

Ключевыми стратегиями рекрутмента в малом бизнесе являются:

1. Определение профиля и потребностей вакансии: четко определите требования и качества, которые должен обладать кандидат для успешного выполнения задачи.

2. Привлечение кандидатов из разных источников: используйте различные каналы, такие как вакансии на сайте компании, объявления на специализированных платформах, социальные сети и связи в профессиональных средах, чтобы привлечь максимальное количество подходящих кандидатов.

3. Тщательное отборное интервью: проведите структурированные интервью для выявления соответствия кандидатов требованиям вакансии и оценки их потенциала для развития в компании.

4. Оценка культурной совместимости: учитывайте не только профессиональные качества, но и культурные особенности, чтобы убедиться, что кандидаты подходят к общей философии и ценностям компании.

Использование performance-менеджмента и рекрутмента в малом бизнесе является критически важным для успешного развития и достижения конкурентного преимущества. Performance-менеджмент помогает определить цели, повысить производительность и удержать талантливых сотрудников. Рекрутмент, в свою очередь, позволяет привлекать и подбирать лучших кандидатов для развития сильной и сплоченной команды. Правильное применение этих стратегий поможет малому бизнесу выделиться на рынке, обеспечить стабильный рост и достичь успеха в своей отрасли.

Заключение

Малый бизнес служит драйвером экономики. Предприятия малого бизнеса являются способом самореализации владельцев и продолжением их личных целей, в том числе в принятии финансовых решений. В малом бизнесе владельцы, как правило, не имеют управленческого образования, а организационная культура определяется ценностями и нормами бизнес-собственников. Поэтому необходимо постоянно повышать уровень образования и культуры управленческого персонала, искореняя пассивность.

Список литературы:

1. De Kok J. Human Resource Management within Small and Medium-sized enterprises. Erasmus Universitet Rotterdam. 2003, P. 13 .
2. De Kok J. Human Resource Management within Small and Medium-sized enterprises. Erasmus Universitet Rotterdam. 2003, P. 53.
3. Glaub M.E., Frese M., Fischer S., Hoppe M. Personal Initiative in Small Business Managers or Owners Leads to Entrepreneurial Success: A Theory-Based Controlled Randomized Field Intervention for Evidence-Based Management. // Academy of Management Learning & Education. 2014. Vol. 13, No. 3, P. 26.
4. Wong A., Holmes S., Schaper M.T. How do small business owners actually make their financial decisions? Understanding SME financial behavior using a case-based approach. // Small Enterprise Research. 2018. Vol. 25, No. 1, P. 47.

Перминов Семён Сергеевич

Менеджер организации, заместитель директора по производству
Саратовский государственный технический университет им. Гагарина Ю.А.

СТРАТЕГИЧЕСКОЕ ПЛАНИРОВАНИЕ И ТАЙМ-МЕНЕДЖМЕНТ

Аннотация: Проблема организации и регулирования временных ресурсов становится актуальной и настоящей потребностью реинжиниринга бизнес-процессов в корпоративных организациях различных стран и их представителей в современном бизнес-сообществе. Тайм-менеджмент организаций и психологическое консультирование по вопросам регулирования и сбережения временных ресурсов как направление организационной психологии было сформировано в США еще в 1970-е гг. Однако сегодня без традиционного тайм-менеджмента и управления скоростью бизнес-процессов не обходится ни одно бизнес-сообщество. Эффективно достигать стратегических целей всей командой, создавая актуальный рабочий план действий на каждый день, спланировать работу руководителей так, чтобы она гарантированно привела к запланированному результату, согласно целям компании, научить работников создавать планы и привязывать их к ежедневным задачам и действиям. Таковы задачи любой компании. По данным проведенных известной международной консультационной компанией Chipin amp Partner исследований, 36% времени, которое сотрудник проводит в офисе, или 78 рабочих дней в году, тратится практически впустую. В данной статье рассмотрены вопросы взаимосвязанности стратегического планирования и тайм-менеджмента.

Ключевые слова: стратегия, планирование, тайм – менеджмент, Техника SMART, закон Парето, время

STRATEGIC PLANNING AND TIME MANAGEMENT

Abstract: The problem of organization and regulation of time resources is becoming an urgent and urgent need for business process reengineering in corporate organizations of various countries and their representatives in the modern business community. Time management of organizations and psychological counseling on the regulation and saving of time resources as a direction of organizational psychology was formed in the USA back in the 1970s. However, today no business community can do without traditional time management and speed management of business processes. Effectively achieve strategic goals with the whole team by creating an up-to-date work plan of action for every day, plan the work of managers so that it is guaranteed to lead to the planned result, according to the company's goals, teach employees to create plans and link them to daily tasks and actions. These are the tasks of any company. According to research conducted by the well-known international consulting company Chipin amp Partner, 36% of the time that an employee spends in the office, or 78 working days a year, is practically wasted. This article discusses the interconnectedness of strategic planning and time management.

Keywords: strategy, planning, time management, SMART technique, Pareto law, time

Стратегическое планирование - это важный и неотъемлемый процесс, который позволяет организации определить свои долгосрочные цели и разработать пути для их достижения. Это систематический подход к управлению, который помогает компаниям адаптироваться к переменам во внешней среде, выявить свои сильные и слабые стороны, а также определить новые возможности для роста и развития.

Рассмотрим основные аспекты стратегического планирования и его значение для успешного функционирования организации.

Стратегическое планирование - это процесс разработки долгосрочных целей и стратегий для достижения успеха в динамичной и конкурентной среде. Это обширный и комплексный подход,

который включает анализ внешних и внутренних факторов, определение миссии и ценностей компании, выявление основных целей и определение путей их достижения.

Стратегическое планирование играет ключевую роль в жизнеспособности организации и ее способности преуспеть на рынке. Вот некоторые из основных причин, почему стратегическое планирование имеет важное значение:

1. Стратегическое планирование помогает определить основные цели и приоритеты, которые компания хочет достичь в долгосрочной перспективе. Это позволяет сосредоточить ресурсы и усилия на важных аспектах бизнеса и избегать рассеянности.

2. Стратегическое планирование помогает компании приспособиться к изменениям во внешней среде, таким как изменения рыночных условий, технологические инновации или изменение потребительских предпочтений.

3. Превосходство над конкурентами. Конкуренция в бизнесе постоянно растет, и стратегическое планирование позволяет компании разработать уникальные и эффективные стратегии, которые помогут ей выделиться на фоне конкурентов.

4. Принятие обоснованных решений. Стратегическое планирование обеспечивает компании аналитический подход к принятию решений, основанный на данных и анализе. Это помогает снизить риски и увеличить вероятность принятия успешных решений.

5. Увеличение эффективности и эффективности. Четко определенные стратегии и цели помогают компании сосредоточить усилия на наиболее значимых аспектах деятельности, что в конечном итоге повышает ее эффективность и эффективность.

Процесс стратегического планирования состоит из нескольких этапов:

- Анализ внешней среды.

Изучение рыночной ситуации, тенденций, конкуренции, возможностей и угроз, которые могут повлиять на компанию.

- Анализ внутренних ресурсов.

Оценка сильных и слабых сторон компании, а также определение ее конкурентных преимуществ и недостатков.

- Разработка миссии и ценностей.

Формулировка ясной миссии и ценностей, которые будут служить основой для стратегических целей.

- Определение стратегических целей.

Установление долгосрочных целей и определение ключевых результативных показателей для их измерения.

- Создание конкретных стратегий и планов действий для достижения поставленных целей.
- Реализация и контроль.

Внедрение стратегий в практику и постоянное мониторинг и оценка их результатов.

Стратегическое планирование является ключевым элементом успеха для организаций в современном динамичном мире бизнеса. Оно помогает определить цели, приспособиться к изменениям в окружающей среде и добиваться конкурентных преимуществ. Четко определенный план, основанный на анализе и аналитике, помогает компании сосредотачиваться на важных аспектах своей деятельности и обеспечивает ее стабильное развитие и процветание в долгосрочной перспективе.

В последнее время стал широко распространяться подход, разработанный бостонской консалтинговой группой, получивший название «time-based management», или «управление временем бизнес-циклов». Стратегии и методы, которые он использует, восходят еще к эпохе Форда: компания, обслуживающая клиентов быстрее, чем ее конкуренты, быстрее развивается и более рентабельна. Этот подход направлен на оптимизацию управления временем на уровне всей организации. Предлагаемые потребителю стратегии управления и резервирования времени имеют следующие основы.

Во-первых, восприятие, резервирование и планирование времени на уровне организации и в разных ее отделах, секторах сбыта или производства продукции весьма различны.

Во-вторых, восприятие времени и отношение к временным перспективам долгосрочного или краткосрочного планирования на уровне индивидуальном, интерперсональном также весьма дифференцированы.

Исследования ряда консалтинговых фирм показывают, что время для организаций часто выступает не только как ценностный временной ресурс, но и как форма развития организацией структурирования внутриорганизационных отношений.

Выяснилось, что руководители высокого ранга, топ-менеджеры ориентированы на долгосрочные перспективы и глобальные достижения в будущем, а служащие среднего звена обязаны хорошо рассчитывать актуальные временные ресурсы и планировать временные затраты в краткосрочной перспективе. Оказалось, что компания, которая успевает на рынке сегодня, быстрее продвигает свой продукт и доносит его до потребителя, удовлетворяет актуальные запросы сегодняшнего дня быстрее, чем конкуренты, становится более рентабельной, а значит, развивается эффективнее.

Таким образом, наиболее продуктивными и обеспечивающими бизнес-активность организациями выступают такие стратегии тайм-менеджмента, которые предполагают оптимизацию управления временем не только на уровне интерперсональном, но и на уровне всей организации. Такое управление временными ресурсами целесообразно дополнить ускорением принятия решений (внедрение ИТ-систем), сокращением временных буферов, реинжинирингом бизнес-процессов, «just-in-time systems» и т.д.

Стратегическое планирование - это процесс моделирования эффективной деятельности предприятия на определенный период функционирования, с установлением его целей и их изменений в условиях неопределенности рыночной среды, а также определение способа реализации этих целей и задач в соответствии с его возможностями [1].

Главное – не скорость бизнес-процессов, а способность «точно вовремя» принимать стратегические решения, управлять продолжительностью, темпом и последовательностью изменений в организационных структурах. Теперь от управленческих структур требуется не столько скорость и последовательность действий, сколько умение выстраивать долговременные перспективы, удачно используя успехи настоящего и лучшие наработки прошлого позитивного опыта. Новые технологии управления временем требуют целенаправленно выстраивать отношения сотрудников к прошлому, настоящему и будущему, поскольку новые стратегии тайм-менеджмента нацелены на восстановление связи времен, на построение временной транспективы.

Стратегическое планирование состоит из следующих основных элементов, связанных друг с другом. [2]

- Четкое документальное закрепление запланированного достижения поставленных целей.

При реализации стратегического плана будет недостаточно обычного схематичного бизнес-плана. Необходимо разработать план, адекватно отражающий возможные решения намеченных задач, и служить понятным руководством в управлении. Для этого следует создать систему отдельных и одновременно взаимосвязанных планов, таких как: основное направление развития, производственный план, проектные планы, созданные под конкретные задачи.

- Получение актуальной информации, доступной для сотрудников.

Прогнозирование перспектив организации может основываться только на достоверных, своевременно поставляемых данных, прошедших аналитическую обработку. В современных условиях для этого необходимо внедрение ИТ-технологий, которые не только ускоряют сбор и получение, а также доступность информации, но и осуществляют ее анализ намного эффективнее.

- Руководство процессом планирования.

Руководство высшего звена должно уметь быстро реагировать и адаптироваться к переменам, а также контролировать процесс адаптации сотрудников, поскольку для нормального функционирования компании перемены неизбежны.

- Организованное планирование.

Главная цель планирования — синергетический эффект: максимум достижений при минимуме затрат. Однако для достижения синергии процесс планирования должен быть подчинён определённому порядку.

Планирование и тайм-менеджмент неразрывно идут рука об руку. Тайм-менеджмент - это подход к организации и планированию времени с целью повышения эффективности, увеличения производительности и снижения стресса.

Тайм-менеджмент представляет собой систему методов и стратегий, которые помогают человеку эффективно использовать свое время для достижения поставленных целей. Он включает в себя организацию рабочего времени, установление приоритетов, планирование задач, управление отложенными делами. Тайм-менеджмент позволяет человеку более эффективно управлять своей жизнью, добиваться успеха и сбалансировать работу и личные занятия.

Следует выделить следующие правила тайм-менеджмента.

1. Установите ясные и конкретные цели. Определите, что вы хотите достичь в долгосрочной и краткосрочной перспективе. Четко сформулированные цели помогут вам сосредоточиться на наиболее важных задачах.

2. Разделите время на блоки. Практика разделения рабочего времени на блоки поможет более эффективно организовать свой день. Выделите время для работы, отдыха, личных дел и обучения.

3. Определите приоритеты. Определите наиболее важные и срочные задачи и начните с их выполнения. Приоритезируйте свои дела и уделяйте больше внимания наиболее значимым.

4. Используйте техники планирования. Воспользуйтесь методами планирования, такими как "Матрица Эйзенхауэра" или "Метод Помидора", чтобы более эффективно организовать свое время и задачи.

5. Избегайте многозадачности. Постарайтесь сосредотачиваться на одной задаче за раз, чтобы избежать рассеянности и повысить производительность.

6. Управляйте отложенными делами. Не откладывайте дела на завтра, если они могут быть выполнены сегодня. Систематически устраняйте отложенные задачи, чтобы избежать ненужного стресса и беспокойства.

Основная задача тайм-менеджмента - обеспечить максимально эффективное использование своего времени. Это позволяет достигать поставленных целей в кратчайшие сроки. Тайм-менеджмент помогает повысить производительность и эффективность работы. Выделение времени на наиболее важные и срочные задачи позволяет достигать больших результатов.

Кроме того, организация времени и управление задачами помогают снизить уровень стресса и чувство перегрузки информацией и обязанностями.

Тайм-менеджмент способствует сбалансированности работы и личной жизни. Это позволяет более гармонично сочетать профессиональные и личные обязанности, а также повышает самодисциплину и организованность, что в свою очередь способствует развитию личных качеств.

Тайм-менеджмент - это ключевой инструмент для управления своим временем, эффективности и успеха в жизни. Соблюдение правил тайм-менеджмента позволяет оптимально организовать свою жизнь, достигать поставленных целей и избегать стресса и перегрузки. Кроме того, тайм-менеджмент помогает сбалансировать работу и личную жизнь, повысить производительность и стать более успешным и удовлетворенным человеком.

Приведу основные приемы тайм-менеджмента, применение которых поможет каждому человеку максимально оптимизировать свое время и деятельность.

- Закон Парето (принцип Парето) или правило 80/20.

Закон Парето основан на наблюдении о неравномерности распределения ресурсов во многих областях жизни. Основная идея закона заключается в том, что примерно 80% результатов достигаются за счет 20% затрат. Это означает, что меньшая часть усилий или ресурсов приводит к основным результатам, в то время как большая часть приводит к второстепенным результатам.

Вы анализируете все дела за день, и выбираете из них те, которые привели к конечному результату. Бесплезную активность просто вычеркиваете из списка дел. Это позволяет сосредотачиваться на наиболее значимых задачах и повышать общую продуктивность.

Это фундаментальный принцип, который описывает неравномерность распределения ресурсов и результатов в различных сферах жизни. Этот принцип имеет практическое применение в экономике, управлении, продуктивности и повседневных решениях. Понимание закона Парето помогает оптимизировать управление ресурсами, повысить эффективность и достичь более значимых результатов в жизни и бизнесе.

- Техника SMART.

Техника SMART - это акроним, который расшифровывается как Specific (конкретные), Measurable (измеримые), Achievable (достижимые), Relevant (релевантные) и Time-bound (ограниченные во времени). Этот метод был впервые предложен в 1981 году психологом и консультантом Джорджем Торпом и с тех пор стал широко применяемым инструментом в различных областях.

Ключевые принципы техники SMART:

1. Конкретные (Specific). Цели должны быть ясными и конкретными, чтобы у человека или организации было четкое представление о том, что именно необходимо достичь.
2. Измеримые (Measurable). Цели должны быть измеримыми, чтобы можно было оценить их достижение. Использование количественных показателей или метрик позволяет установить, насколько близко вы приближаетесь к цели.
3. Достижимые (Achievable). Цели должны быть реалистичными и достижимыми с учетом имеющихся ресурсов и возможностей. Установка слишком амбициозных целей, которые невозможно достичь, может привести к разочарованию и потере мотивации.
4. Релевантные (Relevant). Цели должны быть связаны с общими стратегическими целями и задачами человека или организации. Они должны иметь важное значение и способствовать росту и развитию.
5. Ограниченные во времени (Time-bound). Цели должны быть ограничены по времени, чтобы обеспечить фокус и усилия в достижении. Установка конкретных сроков помогает создать четкий график действий.

Техника SMART является мощным инструментом для достижения целей в различных областях жизни и деятельности. Ее применение позволяет сформулировать конкретные, измеримые, достижимые, релевантные и ограниченные во времени цели, что способствует повышению мотивации, эффективности и успеха. От использования техники SMART зависит не только успешное достижение поставленных задач, но и улучшение общего качества жизни и рост как личности или организации.

Заключение

Необходимо для начала проанализировать, куда уходит наше время. И тогда будет понятно на что не стоит тратить свое время и силы зря, обвиняя себя в неспособности управлять своей жизнью или заставляя себя работать до полного изнеможения. Управление временем касается в большей степени организации рабочего времени, чем его экономии. Нужно ставить точные цели, правильно выбрать приоритеты и планирование своего времени, добиться большей эффективности в работе, постараться затратить меньше времени. Нужно научиться исключить лишние навязанные дела и выделять ключевые задачи с помощью точных критериев. Таким образом, если стратегический план поможет прояснить желаемую цель, то грамотный тайм-менеджмент поможет сохранить полезный коэффициент действия компании.

Список литературы:

1. Акимова Т.А. Теория организации: Учебное пособие для вузов. - М.: ЮНИТИ ДАНА, 2012. - с. 367.
2. Галимова Д.Ф., Даутова А.А., Кузяшев А.Н. Возраст работника и стадия карьеры // Экономика и бизнес: экономика и практика. Международный ежемесячный научный журнал, № 4-2 (62), апрель 2020 г. С. 36-39. DOI: 10.24411/2411-0450-2020-10290 - URL: <https://elibrary.ru/item.asp?id=42824930>.
3. Мухин В.И. Основы теории управления: Учебник для вузов - М.: Изд-во «Экзамен», 2009. - с. 256.
4. Дадько Е.Д., Кузяшев А.Н. К вопросу об индивидуальном карьерном плане и вариантах его выполнения // Экономика и бизнес: экономика и практика. Международный ежемесячный научный журнал, № 4-2 (62), апрель 2020 г. С. 61-64. DOI: 10.24411/2411- 0450-2020-10295 - URL: <https://elibrary.ru/item.asp?id=42824936>.

Леурда Оксана Петровна

Научный руководитель

ФГБОУ ВО Краснодарский Государственный Институт Культуры

Васильев Михаил Константинович

Студент

ФГБОУ ВО Краснодарский Государственный Институт Культуры

ВЛИЯНИЕ СОВРЕМЕННОЙ ПОП МУЗЫКИ НА ВКУС МОЛОДОГО ПОКОЛЕНИЯ

Аннотация: В данной статье исследуется влияние современной поп-музыки на вкус и предпочтения молодого поколения. Рассматриваются определение современной поп-музыки и ее характеристики, включая мелодичность, использование современных звуковых технологий и важность образа исполнителя. Анализируется влияние текстов и музыкальных тенденций на формирование представлений о мире и ценностях у молодежи. Поднимается критический взгляд на влияние, отмечая возможные негативные аспекты, такие как насилие и материализм, а также противоположные аргументы о самовыражении и вдохновении. В заключение подчеркивается важность развития критического мышления и осознанности при выборе музыкальных предпочтений, чтобы молодежь могла формировать свою личность на основе собственных убеждений и ценностей.

Ключевые слова: современная поп-музыка, вкус молодежи, предпочтения, влияние, тексты песен, музыкальные тенденции, образ исполнителя, насилие, материализм, самовыражение, вдохновение, критическое мышление, осознанность, молодое поколение, музыкальный вкус, формирование, ценности

THE INFLUENCE OF MODERN POP MUSIC ON THE TASTE OF THE YOUNGER GENERATION

Abstract: This article explores the influence of modern pop music on the taste and preferences of the younger generation. The definition of modern pop music and its characteristics are considered, including melodiousness, the use of modern sound technologies and the importance of the image of the performer. The influence of texts and musical trends on the formation of ideas about the world and values among young people is analyzed. A critical look at influence is raised, noting possible negative aspects such as violence and materialism, as well as opposing arguments about self-expression and inspiration. In conclusion, the importance of developing critical thinking and awareness in choosing musical preferences is emphasized so that young people can shape their personality based on their own beliefs and values.

Keywords: modern pop music, youth taste, preferences, influence, lyrics, musical trends, artist image, violence, materialism, self-expression, inspiration, critical thinking, awareness, younger generation, musical taste, formation, values

Современная поп-музыка представляет собой широкий жанр, который охватывает множество стилей и звуковых направлений. Она является популярной музыкой современности, которая широко распространена среди молодежи и находит отклик у широкой аудитории. Этот жанр отличается своей коммерческой ориентацией и стремлением к широкой популярности.

Одной из характеристик современной поп-музыки является ее мелодичность и легкость восприятия. Она часто основывается на простых и запоминающихся мелодиях, которые легко западают в слух и вызывают желание петь и танцевать. Ритмичные и энергичные композиции с акцентом на музыкальные хуки и припевы становятся характерными чертами поп-музыки.

Еще одной отличительной чертой современной поп-музыки является использование современных звуковых технологий и электронных элементов. Синтетические звуки, эффекты и сэмплы часто присутствуют в современных поп-композициях, создавая современное и инновационное звучание. Благодаря этим технологическим возможностям, поп-музыка способна следовать за последними трендами и экспериментировать с жанровыми границами.

Важным аспектом современной поп-музыки является также образ исполнителя и его стиль. Часто поп-звезды акцентируют внимание на своем внешнем облике, моде и эстетике, создавая уникальный образ и идентификацию с аудиторией. Они также активно используют социальные медиа и стриминговые платформы для поддержания контакта со своими поклонниками и распространения своей музыки.

Современная поп-музыка также характеризуется разнообразием стилей и поджанров. От электропопа и поп-рока до хип-хопа и R&B, поп-музыка объединяет различные жанровые элементы, чтобы создать универсальную и привлекательную музыку. Это позволяет ей проникать в различные сферы культуры и быть востребованной в различных географических и культурных контекстах.

Современная поп-музыка имеет значительное влияние на вкус и предпочтения молодого поколения. Ее мощное присутствие в медиа-пространстве и популярность среди молодых слушателей делают ее одним из основных факторов формирования музыкального вкуса и стиля у молодежи. Рассмотрим несколько аспектов, которые подчеркивают влияние современной поп-музыки на вкус молодежи.

Прямое воздействие текстов и сообщений в песнях играет важную роль в формировании вкусовых предпочтений молодежи. Тексты современных поп-песен зачастую затрагивают актуальные темы, которые близки молодым слушателям, такие как любовь, отношения, вечеринки и сексуальность. Они могут отражать как позитивные, так и негативные аспекты жизни, и молодежь часто находит в них отражение своих собственных эмоций и опыта. Такие тексты имеют потенциал формировать представления о мире и ценностях у молодых слушателей.

Кроме текстов, музыкальные тенденции в современной поп-музыке также оказывают влияние на предпочтения молодежи. Использование электронных и синтетических звуков в поп-композициях создает современное и инновационное звучание, которое привлекает слушателей. Это может привести к изменению восприятия и предпочтений в отношении музыки других жанров, и молодежь может стать более открытой к экспериментам и смешению жанровых границ.

Важную роль в распространении и формировании популярности современной поп-музыки играют социальные медиа и стриминговые платформы. Поп-звезды активно используют социальные сети для поддержания контакта со своей аудиторией и продвижения своей музыки. Они делятся музыкальными видеоклипами, живыми выступлениями и своей повседневной жизнью, создавая близкое и интимное взаимодействие со слушателями. Более того, алгоритмы стриминговых платформ, таких как Spotify или Apple Music, рекомендуют песни и исполнителей на основе предыдущих прослушиваний, что укрепляет популярность и влияние современной поп-музыки на молодежь.

Однако, необходимо рассмотреть и критически оценить влияние современной поп-музыки на молодежь. Некоторые аргументы указывают на потенциально негативное влияние текстов песен, особенно в отношении насилия и нарушения этических норм. Также есть критика в адрес продвижения поверхностных ценностей и материализма через поп-музыку. Однако, наряду с этими аргументами, существуют и противоположные мнения о положительном влиянии современной поп-музыки на молодежь. Некоторые считают, что она дает возможность самовыражения и идентификации через музыку, а также вдохновляет и мотивирует на достижение успеха.

Влияние современной поп-музыки на молодежь вызывает обсуждения и критические взгляды. Одни аргументы указывают на потенциально негативное влияние текстов песен, стиля образа исполнителей и ценностей, которые пропагандируются через современную поп-музыку. Вот несколько основных аспектов критического взгляда на влияние современной поп-музыки.

Во-первых, одним из основных аргументов является присутствие насилия и нарушение этических норм в текстах некоторых поп-песен. Вместо поощрения доброты, эмпатии и взаимопонимания, некоторые тексты могут содержать насильственные образы, унижение других людей или

стимулировать негативное поведение. Это может оказывать неблагоприятное воздействие на молодежь и способствовать распространению негативных ценностей и моделей поведения.

Во-вторых, современная поп-музыка иногда пропагандирует поверхностные ценности и материализм. Песни, в которых уделяется преимущественное внимание материальным достижениям, статусу, внешнему облику и потребительской культуре, могут способствовать формированию поверхностных ценностей и поощрять материальное стремление в ущерб духовному и эмоциональному развитию. Это может привести к неуравновешенности и нереалистичным ожиданиям у молодежи.

Однако, необходимо учесть и противоположные аргументы о положительном влиянии современной поп-музыки на молодежь. Музыка может быть средством самовыражения и идентификации, помогая молодым людям найти себя и свое место в обществе. Также, поп-музыка может быть источником вдохновения и мотивации для достижения успеха, вдохновляя молодежь на преодоление трудностей и стремление к лучшей жизни.

Важно заметить, что влияние музыки на молодежь является сложным и многогранным процессом. Помимо музыки, влияние также зависит от других факторов, таких как семья, образование, окружение и индивидуальные особенности каждого молодого человека. Кроме того, музыка несет в себе искусство и эмоциональное значение, и ее влияние может быть интерпретировано и воспринято каждым слушателем по-своему.

В заключение, современная поп-музыка оказывает значительное влияние на вкус и предпочтения молодого поколения. Ее присутствие в медиа-пространстве, эмоциональная привлекательность и популярность среди молодых слушателей делают ее мощным фактором формирования музыкального вкуса и стиля у молодежи.

Прямое воздействие текстов и сообщений в песнях играет важную роль в формировании представлений о мире и ценностях у молодых слушателей. Музыкальные тенденции, использование современных звуковых технологий и активное присутствие на социальных медиа и стриминговых платформах также оказывают влияние на вкус молодежи.

Необходимо признать, что влияние современной поп-музыки на молодежь не является однозначным. Она также может быть средством самовыражения, источником вдохновения и мотивации для молодежи. Музыка позволяет молодым людям найти себя, выразить свои эмоции и стремления, а также преодолеть трудности на пути к достижению своих целей.

Важно развивать у молодежи критическое мышление и осознанность в отношении выбора музыки. Они должны быть способны делать осмысленный выбор, основываясь на своих собственных ценностях и убеждениях. Имея понимание о влиянии, которое музыка оказывает на нас, мы можем строить свою личность и формировать свои ценности осознанно.

Список литературы:

1. Попова И.В. Социальная природа музыки и ее роль в жизни общества. И http://www.edit.muh.ru/content/mag/trudy/11_2020/11.pdf (дата обращения: 11.05.2022).
2. Ситникова С. В. Особенности профессионально трудовых ценностей студенческой молодежи // Изв. Саратов. ун-та. Нов. сер. Сер. Социология. Политология. 2013. Т 13, вып. 1. С. 26-32.
3. Кудзиева Ф. С. Механизмы становления ценностных ориентаций подрастающего поколения в условиях трансформации семьи // Изв. Саратов. ун-та. Нов. сер. Сер. Социология. Политология. 2014. Т 14, вып. 2. С. 61-65.
4. Кудревич А. В. Тема досуга молодежи в российской социологии // Вестн. Волгогр. гос. ун-та. Сер. 7. Философия. Социология и социальные технологии. 2011. № 3 (15). С. 154-158.

Леурда Оксана Петровна

Научный руководитель

ФГБОУ ВО Краснодарский Государственный Институт Культуры

Васильев Михаил Константинович

Студент

ФГБОУ ВО Краснодарский Государственный Институт Культуры

ПРОБЛЕМА ВЫБОРА РЕПЕРТУАРА ДЛЯ ЭСТРАДНОГО ВОКАЛИСТА

Аннотация: Данная статья посвящена проблеме выбора репертуара для эстрадного вокалиста. Рассмотрены обстоятельства, позволяющие оценить возможность создания качественного и популярного набора песен для исполнения. Каким должен быть репертуар и каким образом соотносятся личные установки и вокальные возможности исполнителя и существующие требования рынка и музыкальной моды.

Ключевые слова: художественный вкус, педагогика, музыкант, певец, коллектив, репетиции, руководитель

THE PROBLEM OF CHOOSING A REPERTOIRE FOR A POP VOCALIST

Abstract: This article is devoted to the problem of choosing a repertoire for a pop vocalist. Circumstances are considered that make it possible to assess the possibility of creating a high-quality and popular set of songs for performance. What should be the repertoire and how the personal attitudes and vocal abilities of the performer correlate with the existing requirements of the market and musical fashion.

Keywords: artistic taste, pedagogy, musician, singer, team, rehearsals, leader

Когда мы слышим эстрадную песню, популярный хит, мы в меньшей степени задумываемся об истории его появления. Что предшествовало данному творению? Как оно появилось? Совершенно очевидно, что песня должна быть сочинена (музыка и текст), записана – создано инструментальное, вокальное сопровождение. А для этого нужно соблюсти ряд принятых на сегодняшний день требований и правил: записывать номер следует учитывая принятую традицию и стиль – все то, что зовется модой и трендом. После чего песню следует запустить в ротацию, без которой произведение останется никому неизвестным. В случае появления ответной реакции в виде интереса публики, артист может начать выступать на концертах или даже отравляться в гастроли. Таковы законы музыкально проектирования и производства, обслуживающие музыкальный рынок и появившиеся как только появились средства звукозаписи.

Рождению песни предшествует сложная и кропотливая работа, в течение которой каждый участника процесса вносит вклад, способствующий популярности продукта. Уже на примере истории одной песни мы можем судить о той исключительной роли, которую играет репертуар в жизни любого исполнителя, фактически являясь его визитной карточкой, основным продуктом всей его художественной деятельности. Никакая популярность невозможна без репертуара – совокупности песен, создающих основной имидж исполнителя. Одна песня способно создать исполнительское реноме на десятилетия, сформировав устойчивую ассоциацию музыканта и музыки, стиля, вокальной манеры данного типа.

По этой причине, когда мы говорим о репертуаре, одновременно мы говорим об основном механизме создания популярности, как основной цели любого эстрадного певца-исполнителя. Как стать популярным? Ответ на этот вопрос можно получить уже с первых аккордов, которые подбирает композитор и первых строчек песенного текста, который сочиняет поэт-песенник.

Почему именно репертуар занимает столь глобальное место в творческом досье музыканта? Ответ очевиден – именно репертуар является тем аспектом исполнительской деятельности, в котором наиболее явно и полно выражена содержательная сторона музыкального творчества.

Итак, любой исполнитель, чья работа связана со сценической деятельностью сталкивается с таким явлением, как репертуар. Без репертуара невозможно говорить о популярности, так это основной продукт деятельности творческой личности на сцене (музыка, театр, танцы) .

Репертуар - набор произведений, песен, музыкальных композиций или, исполняемых артистом, музыкантом или другим исполнителем. Репертуар представляет собой список произведений, которые исполнитель может предложить своей аудитории в рамках своего творчества или программы. Это основное художественное заявление, которое делает исполнитель, создавая тем самым основу своего музыкального имиджа. Репертуар является важной составляющей творчества исполнителя, которая помогает ему выразить свою индивидуальность, связаться с аудиторией и создать запоминающийся образ

Репертуар "работает", когда узнаваем. Когда он порождает устойчивую ассоциацию именно с данным исполнителем. Так называемая "правильная песня в правильный момент". Появлению совокупности удачных номеров предшествует организация наиболее креативной и команды, способной составить оптимальное сопровождение для вокалиста: продюсер, музыкальное сопровождение, средства и размах ротации материала.

Факторы, влияющие на качественный выбор материала, можно разделить на две основные категории: внешние и внутренние. К последнему относится все то, что характеризует индивидуальность исполнителя. В первую очередь это личные предпочтения и творческое видение самого музыканта. Какую музыку хочет исполнять он сам. К какому стилю, жанру, манере исполнения он отдает предпочтение, испытывает интерес и желание заниматься именно в данном стилистическом, жанровом русле как музыкант. Подобные личные установки сказываются не только на качестве и манере исполнения материала, но и позволяют говорить о продолжении дальнейшей сценической карьеры, так как напрямую связаны с личными потребностями музыкального и вообще творческого самовыражения.

Следующий фактор – исполнительский диапазон и возможности музыканта. Очевидно, что репертуар адаптируется к вокальным и музыкальным способностям конкретного исполнителя, выбирающего песни, которые лучше всего соответствуют их голосу и стилю исполнения. С одной стороны очевидно, что материал, который исполнял Паваротти мог исполнить в первую очередь сам Паваротти. Но с другой стороны, каждое сценическое выступление способствует развитию музыкальных возможностей любого исполнителя. Год от года эти возможности растут и, следовательно, так же может расти способность исполнять все более различный и сложный материал. В этом случае мы говорим о профессиональном росте и развитии исполнителя, для которого становится более доступным все больше музыки, как в отношении перепевов, так и в отношении нового, оригинального материала, как правило, требующего от музыкантов наибольшего творческого напряжения.

Два следующих фактора можно отнести к внешним условиям творческого развития. Очевидно, что часто проще всего довериться профессионалам, обладающим многолетним опытом работы для музыкального рынка. Как правило, это продюсеры, имеющие точное представление о рыночных ожиданиях и трендах, существующих на сегодняшний день. Например, чтобы привлечь к себе внимание исполнитель может начать свою карьеру с записи известного хита, тем самым уже имеющего свою аудиторию, а значит гарантированный успех. Исполнителю может быть предложено то или иное модное стилистическое направление или исполнительская манера. Таким образом, мы говорим о целевой аудитории, уже настроенной на потребление определенного продукта. В этом отношении продюсер предлагает воспользоваться готовыми технологиями производства. Как в отношении производства хита, так и вообще в отношении создания музыкального имиджа.

Таким образом, речь в данном случае идет о существующей конъюнктуре и целевой аудитории, на которую рассчитан исполнитель и его репертуар. Репертуар формируется в рамках установленных технологических норм и требований. В любом случае, мнение исполнителя будет важно, так именно от него зависит основная сценическая работа. В этом отношении ему придется "вжиться" в уже

существующие стандарты сценического и вокального образа. Так как речь идет о данности устоявшихся рамок спроса и предложения.

Подводя итоги, отметим, что репертуар является важной и содержательной стороной творчества исполнителя. Он представляет собой набор музыкальных композиций или песен, которые исполнитель готов представить публике. Репертуар может включать в себя различные жанры и стили музыки, а также песни, написанные самим исполнителем или другими авторами.

Содержательная сторона репертуара заключается в выборе песен, которые отражают музыкальные предпочтения и характер исполнителя. Репертуар может отличаться охватом, в зависимости от стиля и концепции исполнителя. Некоторые исполнители предпочитают фокусироваться на определенном жанре или эпохе музыки, в то время как другие предпочитают варьировать свой стиль и экспериментировать с различными музыкальными направлениями.

Качественный репертуар может отличаться оригинальностью, эмоциональной глубиной и музыкальной красотой. Он может включать песни с интересными текстами, выразительными мелодиями и аранжировками, которые затрагивают слушателей и вызывают у них различные эмоции. Репертуар также может включать известные хиты и классические композиции, которые придают исполнителю узнаваемость и связывают его с определенной эстетикой или эпохой музыки.

Важно, чтобы репертуар исполнителя соответствовал его творческой концепции и музыкальным ценностям. Исполнителю должен чувствовать себя комфортно с выбранными песнями. Он должен уметь передать их энергию и смысл своей аудитории. Хорошо подобранный и разнообразный репертуар может помочь исполнителю привлечь и удержать слушателей, а также подчеркнуть его музыкальные возможности и стиль.

Исполнительский репертуар - фундаментальный элемент творческой работы любого коллектива и исполнителя. Он выполняет функции как идеологического, так и художественного характера, которые тесно связаны друг с другом. На основе принятой программы произведений формируются знания в области музыки и теории, совершенствуются навыки исполнительства, определяется художественная направленность деятельности музыканта. Это направление работы направлено на всестороннее раскрытие идейных, этических, эстетических и художественных аспектов конкретного произведения. Тщательно подобранный репертуар является гарантией успеха как у публики, так и в отношении развития музыкального и художественного вкуса музыканта.

Список литературы:

1. Землянский Б. Я. О музыкальной педагогике. — М., 1987.
2. Репертуар коллектива и его формирование [Электронный ресурс]. URL: <https://need4dance.ru/?p=1660> (дата обращения: 10.07.2023)
3. Баренбойм Л.А. Вопросы фортепианной педагогики и исполнительства. — Л., 1969.
4. Конен В.Д. Пути американской музыки. — М., 1965.
5. Музыкально-энциклопедический словарь. — М., 1990.
6. Методическое сообщение: «Роль репертуара в развитии музыканта – исполнителя» [Электронный ресурс]. URL: https://pdshi.rnd.muzkult.ru/media/2020/02/25/1250528187/rol_repertuara.docx (дата обращения: 14.06.2023)

Часыгов Рамзан Багаудинович
Студент
Ингушский государственный университет

ВЛИЯНИЕ УРОВНЯ ДВИГАТЕЛЬНОЙ АКТИВНОСТИ НА ПОКАЗАТЕЛИ ФУНКЦИОНАЛЬНЫХ СИСТЕМ ДЕТСКОГО ОРГАНИЗМА

Аннотация: В данной статье рассматривается влияние уровня двигательной активности. Двигательная активность очень важна как для взрослых, так и для детей. «Двигательная активность» включает в себя сумму всех движений, выполняемых человеком в процессе жизнедеятельности. Она положительно влияет на все системы организма и необходима каждому человеку.

Ключевые слова: здоровый образ, активность, спорт, физкультура, организм

INFLUENCE OF THE LEVEL OF MOTOR ACTIVITY ON THE INDICATORS OF THE FUNCTIONAL SYSTEMS OF THE CHILDREN'S ORGANISM

Abstract: This article discusses the influence of the level of physical activity. Physical activity is very important for both adults and children. "Motor activity" includes the sum of all movements performed by a person in the process of life. It has a positive effect on all body systems and is necessary for every person.

Keywords: healthy lifestyle, activity, sports, physical education, organism

Здоровье – важнейшее достояние человека, залог его жизни, деятельности, творческих успехов, семейного благополучия, настроения и долголетия.

Существуют факторы риска, среди которых ограничение физической активности наряду с высокими темпами роста, перееданием и ожирением, загрязнением окружающей среды, алкоголизмом, табакокурением, наркоманией, появлением новых, ранее неизвестных болезнетворных факторов (ионизирующее излучение, вредные продукты промышленных предприятий и др.). Единственный способ преодолеть двигательный голод, гипокинез в его образе жизни-активный отдых, физкультура, спорт, туризм. Повышение эффективности физической деятельности приводит к увеличению компенсаторных способностей организма, тем самым способствуя стабилизации и укреплению здоровья.

Уровень деятельности человека во многом определяется функциональным резервом организма, на формирование которого сильно влияет мышечная активность.

Трансформация под влиянием постоянной двигательной активности происходит в центральных, системных органах, клетках на всех уровнях жизнедеятельности организма. В результате значительно возрастают защитные силы организма, его устойчивость к различным раздражителям и неблагоприятным факторам окружающей среды, психоэмоциональная перегрузка, риск нарушения обмена веществ и износа сердца, атеросклероз, вероятность развития коронарной артерии [2, с. 16]. При заболеваниях сердца, ожирении, диабете, дегенеративных заболеваниях суставов и многих других заболеваниях улучшаются показатели липидного обмена, повышается фибринолитическая активность крови и уровень липидов высокой плотности.

Под влиянием активного режима движения вместе со снижением частоты и продолжительности инвалидности значительно улучшается общее состояние и самочувствие человека, повышается его работоспособность и способность противостоять усталости, что дает большие экономические и социальные показатели. социальный эффект.

Современный человек считает, что если его работа не связана с физическим трудом, то для компенсации недостатка физической активности необходимо выделять до 10 часов в неделю, то есть

примерно 1,5 часа в день. При этом норма двигательной активности взрослого человека при ходьбе составит 10-14 тысяч шагов или 7-10 км в день.

Необходимый уровень физической активности зависит от состояния здоровья, физической подготовки и возраста человека, занимающегося физической культурой.

ВНИИФК рекомендует следующее количество физической активности в неделю:

- дошкольники – от 21 до 28 часов;
- студенты – от 14 до 21 часа;
- студенты – 10-14 часов;
- сотрудники – от 6 до 10 часов.

Однако существуют ограничения, ограничивающие интенсивность физической активности при занятиях здоровой физической культурой.

Этот предел является пределом анаэробного метаболизма (пано) - показателем трудоемкости в случае дефицита кислорода в организме, накопления кислородного долга, повышения концентрации молочной кислоты в крови и тканях и усталости. быстро оседает. При занятиях рекреационной физической культурой нагрузки должны выполняться до уровня НЗП, то есть в аэробной зоне организм получает необходимое количество кислорода во время работы. Это упражнения средней интенсивности. [3, с. 29]

Таким образом, есть основания полагать, что физические упражнения ценны для здоровья как общий биологический закон, но он работает только в том случае, если физическая активность полностью соответствует функциональным возможностям организма, рациональным упражнениям и здоровому образу жизни. В противном случае добиться лечебного эффекта будет не только сложно, но в результате физических нагрузок могут возникнуть даже патологические состояния.[1, с. 127]

Важнейшими способами обеспечения полноценного здорового эффекта физической культуры и спорта являются правильный выбор, рациональное дозирование физических упражнений, максимально возможное исключение из системы упражнений факторов риска, повышающих вероятность перенапряжения, комплексное применение. первичная профилактика и восстановление. Решение этих задач является одной из основных задач физической культуры и медицинского контроля спортсменов.

Список литературы:

1. Бегидова Т. П. Теория и организация адаптивной физической культуры. М.: Юрайт, 2019. 192 с.
2. Рубанович В. Б. Основы врачебного контроля при занятиях физической культурой. М.: Юрайт, 2019. 254 с.

Тибейкин Степан Евгеньевич

Студент магистратуры

Санкт-Петербургский государственный экономический университет

ОСОБЕННОСТИ ДИСТАНЦИОННОГО ОБУЧЕНИЯ КАК ИНСТРУМЕНТА ОПТИМИЗАЦИИ И ИНДИВИДУАЛИЗАЦИИ СИСТЕМЫ ОБУЧЕНИЯ ПЕРСОНАЛА ОРГАНИЗАЦИИ

Аннотация: В статье проходит теоретическое обоснование и анализ, как существующих форм традиционного обучения персонала, так и современных методов дистанционных технологий. Также в рамках теоретического осмысления приводятся примеры крупнейших отечественных и зарубежных компаний, которые имеют значительный опыт во внедрении смешанных видов развития и обучения персонала организации.

Ключевые слова: развитие персонала, обучение персонала, дистанционные технологии, современные методы обучения, трудовой потенциал.

FEATURES OF DISTANCE LEARNING AS A TOOL FOR OPTIMIZING AND INDIVIDUALIZING THE ORGANIZATION'S PERSONNEL TRAINING SYSTEM

Abstract: The article provides a theoretical substantiation and analysis of both the existing forms of traditional staff training and modern methods of distance technologies. Also, within the framework of theoretical understanding, examples of the largest domestic and foreign companies that have considerable experience in the implementation of mixed types of development and training of the organization's personnel are given.

Keywords: personnel development, personnel training, distance technologies, modern teaching methods, labor potential.

Процесс обучения персонала в сегодняшних реалиях становится одной из тех необходимых функций, позволяющей организации стремительно расти/развиваться. Сегодня, когда конкуренты стараются придумывать что-то новое, ранее не существовавшее, при этом не отставать и от своих партнеров, роль развития кадрового потенциала возрастает, ведь сотрудники - основа организации.

Для того, чтобы организовать обучение персонала с применением дистанционных технологий (в особенности с вышеперечисленными современными методами), работодателю необходимо определиться со следующим перечнем вопросов [1]:

1. Какие инструменты выбрать для проведения дистанционных занятий?
2. Какие ресурсы компании смогут поспособствовать тому, чтобы внедрить и усовершенствовать дистанционные занятия?
3. Как измерить эффективность проводимых мероприятий?

Ключевым предложением по совершенствованию системы обучения на предприятии является именно **внедрение дистанционных технологий**. Особенно хотелось бы подчеркнуть, что мысль заключается именно во внедрении, а **не полной замене** очного формата обучения. Что касается оценки удовлетворенности обучающихся по итогам обучения согласно новым методикам, то уже другая группа респондентов проходила опрос, регламентированный внутри компании. Нас, в частности, волнуют результаты, полученные по категориям «Оценка проводимых мероприятий по развитию в компании» и «Оценка перспектив развития программ обучения на предприятии». Респонденты оценивают проведение корпоративного обучения с применением внедренных дистанционных технологий на 4,8/5 баллов. В частности, на отметку 5 отметили 92% респондентов. Предыдущий опыт показал, что по этой же категории ранее удовлетворенность обучением была существенно ниже и составляла 67%.

В свою очередь, определить экономическую эффективность позволяет определенный алгоритм рентабельности вложений в обучение, обобщенный показатель ROI. Первая формула из данного алгоритма позволяет определить текущую справедливую стоимость трудового вклада сотрудника в работу.

$$ТВ_{\text{тек.}} = ТБО * (1 + К_{\text{пр}}) * Т_{\text{раб.}} * К_{\text{сл}} , \quad (2)$$

где

$ТВ_{\text{тек.}}$ - категория, позволяющая определить текущую справедливую стоимость трудового вклада сотрудника в работу подразделения в целом (в денежном выражении);

ТБО - базовый оклад сотрудника;

$К_{\text{пр}}$ - коэффициент премиального вознаграждения сотрудника;

$Т_{\text{раб.}}$ - рабочее время;

$К_{\text{сл}}$ - коэффициент уровня сложности выполняемых работ (от 0,1–2, где 1- среднее значение).

Затем происходит подсчет требуемого прироста эффективности, исходя из значений текущей и требуемой эффективности выполнения. При этом делается коррекция на величину в 5% во избежание переоценки полученных оценок.

$$\Delta ПР_{\text{эф}} = \frac{ПР_{\text{эф.рек}} - (ПР_{\text{эф.тек}} - 5\%)}{(ПР_{\text{эф.тек}} - 5\%)} , \quad (3)$$

где

$\Delta ПР_{\text{эф}}$ - требуемый прирост эффективности;

$ПР_{\text{эф.рек}}$ - требуемый уровень эффективности (до 100%);

$ПР_{\text{эф.тек}}$ - текущая эффективность выполнения задач.

В дальнейшем необходима оценка требуемого прироста. То есть насколько должен произойти прирост стоимости трудового вклада сотрудника.

$$D_{\text{ст.рек}} = ТВ_{\text{тек}} * \Delta ПР_{\text{эф.рек}} , \quad (4)$$

где

$D_{\text{ст.рек}}$ - оценка требуемого прироста стоимости (добавленной стоимости) трудового вклада сотрудника по окончании обучения.

$$ТВ_{\text{рек}} = ТВ_{\text{тек}} * (1 + * \Delta ПР_{\text{эф.рек}}) , \quad (5)$$

На данном этапе при помощи формулы рассчитывается требуемая стоимость трудового вклада сотрудника.

$$C_{\text{ст}} = ТБО * дн * n , \quad (6)$$

где дн. – стоимость затрат на обучение в сутки, выраженная в процентном соотношении от базового оклада;

n – количество дней обучения.

Исходя из всех полученных выше данных, происходит комплексная оценка совокупной стоимости затрат на обучение. Здесь учитываются также общие затраты на обучение.

$$Эк_{\text{эфф}} = D_{\text{ст.рек}} - C_{\text{ст}} , \quad (7)$$

Одним из итогов проводимого алгоритма является экономический эффект от обучения одного сотрудника. Она выражается в том, во сколько организации обходится обучение одного сотрудника в отчетном периоде.

$$ROI = Эк_{\text{эфф}} / C_{\text{ст}} , \quad (8)$$

Заключительным этапом идет оценка рентабельности инвестиций в обучение. Данный показатель может принимать любые значения в процентном эквиваленте, однако если $ROI \leq 100\%$, то инвестиции в обучение нерентабельны, если $ROI = 100\%$, то инвестиции окупают затраты, если $ROI \geq 100\%$, то инвестиции полностью оправданы и в будущем окупятся.

Таким образом, для подсчета экономической эффективности возможно использование и дальнейшая регламентация внутри организации алгоритма подсчета рентабельности инвестиций в обучение и развитие персонала.

Данный алгоритм имеет ряд своих **преимуществ**:

- позволяет на грядущие периоды определить количество денежных средств, необходимых для покрытия потребности в обучении и развитии персонала предприятия;
- дает возможность досконально отслеживать статьи затрат с последующей возможностью их регулирования, корректировки, замены.

Определим вводные данные, необходимые для расчета эффективности предложенных мер. Так, например, Текущий базовый оклад определен в 30 000 рублей, коэффициент премирования в организации составил 10%, рабочее время, которое работник тратит на обучение – 80%, а коэффициент уровня сложности выполняемых функций определен как 1 степени.

Исходя из проведенного анализа согласно данному алгоритму, мы выяснили, что предлагаемые изменения показывают свою эффективность в 123 %. То есть финансовые ожидания от внедрения оправдали всю предшествующую работу, а значит и подтверждается гипотеза данной работы, что при помощи анализа и изменения процесса обучения персонала, возможно повысить производительность труда работников.

Подводя итог работе, закономерно выделить определенные тенденции, которые наблюдаются на рынке образовательных услуг для предприятий. На сегодняшний день существует несколько тенденций развития дистанционного обучения. Финансовая стабильность и успех во многом определяются грамотным подходом менеджеров по продажам к позиционированию и продвижению продукта либо услуги, соответственно, одним из важных аспектов является их обучение. Поэтому необходимо внутри компаний для организации эффективного использования человеческих ресурсов, использовать наиболее актуальные методы обучения и развития персонала.

Список литературы:

1. Гриднева М.А., Петров М.А., Спивак В.А. Обучение персонала. - СПб.: Изд-во СПбГЭУ, 2018. - 82 с.
2. Потемкин В.К. Способности и роли личности в профессиональной деятельности /В.К. Потемкин. - СПб.: Изд-во СПбГЭУ. - 2019. С. 4-5.
3. Молодькова Э.Б., Попазова О.А., Тестова В.С. Обучение персонала. - СПб.: Изд-во СПбГЭУ, 2018. - 254 с.
4. Армстронг М. Практика управления человеческими ресурсами. 10-е издание. /Пер. с англ. под ред. Мордовина. - СПб.: Питер, 2010. С. 848
5. Кибанов А.Я. Управление персоналом / А.Я.Кибанов и др. - М.: КноРус, 2018. - 176 с.

Горбушина Нина Сергеевна

Студент

Глазовский государственный педагогический институт им. В.Г.Короленко

Сухова Мария Владимировна

Научный руководитель

Глазовский государственный педагогический институт им. В.Г.Короленко

Тренина Екатерина Андреевна

Студент

Глазовский государственный педагогический институт им. В.Г.Короленко

ЭСХАТОЛОГИЧЕСКИЕ ПРЕДСТАВЛЕНИЯ СОВРЕМЕННЫХ СТУДЕНТОВ В КОНТЕКСТЕ БИБЛЕЙСКОЙ МИФОЛОГИИ

Аннотация: Данная работа построена на основе результатов опроса, проведенного среди студентов. В статье рассматриваются эсхатологические представления участников опроса, раскрыты признаки конца света в библейской мифологии, проведен сравнительный анализ представлений студентов и идей апокалипсиса в Откровении Иоанна Богослова.

Ключевые слова: эсхатология, конец света, апокалипсис, библейская мифология

ESCHATOLOGICAL IDEAS OF MODERN STUDENTS IN THE CONTEXT OF BIBLICAL MYTHOLOGY

Abstract: This work is based on the results of a survey conducted among students. The article examines the eschatological ideas of the survey participants, reveals the signs of the end of the world in biblical mythology, and conducts a comparative analysis of the ideas of students and the ideas of the apocalypse in the Revelation of John the Theologian.

Keywords: eschatology, doomsday, apocalypse, biblical mythology

В одной из широко тиражируемых книг, вышедших совсем недавно, читаем: «Конец света всегда с нами. Вот уже тысячи лет, как цивилизации всего земного шара одержимы идеей неминуемого конца» [1, с. 21]. Обсуждение темы конца света, видимо, можно отнести к одной из популярных тем вообще и в текущий момент времени в частности. Общеизвестная энциклопедия объясняет, что «эсхатология – раздел богословия, религиозное учение о конечной судьбе человека и всего сущего за пределами истории и нынешнего мира – в «вечности» [3, с. 1]. По нашим наблюдениям, весьма обсуждаема проблема эсхатологии и в молодёжной, в частности, в студенческой среде.

Целью данной работы мы считаем провести сравнительный анализ некоторых представлений об эсхатологии современных студентов с идеями конца света, представленными в Библии – так или иначе являющимися привычными, массовыми в системе современных образов. В нашей работе мы стремимся определить признаки «картины» конца света, описанные в Библии; выявить и описать эсхатологические представления студентов; найти общие и специфические компоненты таких представлений, а также выяснить причину распространения эсхатологических идей у студентов.

Современные идеи о конце света часто связаны с научно-техническим прогрессом, экологическими проблемами, глобальными конфликтами и другими факторами. Библейские представления о конце света, с другой стороны, основаны на религиозных текстах и традициях и могут содержать мифологические или символические элементы. Сравнение этих двух подходов может помочь лучше понять, как люди разных культур и эпох воспринимают и интерпретируют идею конца света.

Основой для данной работы послужил полевой материал, собранный в 2023 году с использованием социологических и антропологических методик, в частности, анкетирования и устных бесед. В анкетировании приняли участие 20 респондентов. Все они являются студентами 1–5 курсов Глазовского государственного педагогического института им. В.Г. Короленко. Последующее за опросом обсуждение, беседа дали возможность охарактеризовать некоторые представления о конце света, отношении студентов к нему.

В качестве второго источника использовались тексты Библии, в первую очередь, Откровение Иоанна Богослова. Откровения Иоанна Богослова, также известные как Апокалипсис Иоанна или Откровение Иоанна, являются одной из самых известных и часто цитируемых библейских книг, связанных с концом света [2]. Откровения Иоанна представляют собой серию пророческих видений, которые, по мнению верующих, открывают будущие события и конец времен.

Проведя сравнение, мы смогли выявить общие и специфические тенденции развития конца света. На основе собранного полевого материала и анализа письменных текстов источника, мы выделили общие и специфические компоненты в идеях о конце света. К универсально-общим представлениям можно отнести, во-первых, идеи о причинах и начале наступления конца света. И в случае с Библейскими текстами, и в случае с современной студенческой аудиторией, причинами конца света часто выступают природные катаклизмы: «И произошли молнии, громы и голоса, и сделалось великое землетрясение, какого не бывало с тех пор, как люди на земле. Такое землетрясение! Так великое! И всякий остров убежал, и гор не стало; и град, величиною в талант, пал с неба на людей; и хулили люди Бога за язвы от града, потому что язва от него была весьма тяжкая» [2]. Один из респондентов говорит: «Возможно, это может быть серия каких-то явлений: цунами, землетрясения и т.д. (возможно, как в фильме “2012”») [ПМА, 2023, жен., 2000 г.р.]. Началом, признаком такого конца становится, как правило, второе пришествие Иисуса Христа на Землю. Видимо, именно библейские идеи и картины Апокалипсиса в большей мере определили представления современной молодежи о его событийной стороне.

Во-вторых, сравнивая текстологическую и устную информацию, мы можем выделить несколько общих черт и в описании событий конца света. Апокалипсис маркирует четыре *знаменитых* всадника: чума, война, голод, смерть. «Про конец света в христианстве, это то, что сначала придут четыре Всадника Апокалипсиса, появится антихрист, сын Люцифера, потом значит появится Иисус, который всех заново воскресит умерших, то есть тех, кто были праведными христианами» [ПМА, 2023, жен., 2001 г.р.]. Как видим, эти природные события сопровождаются судом – окончательным отделением праведников от грешников. В Апокалипсисе, как отмечают информаторы и тексты, мир сгорает в огне, который уничтожает и очищает скверну человеческого бытия: «8:6 Первый Ангел вострубил, и сделались град и огонь, смешанные с кровью, и пали на землю; и третья часть деревьев сгорела, и вся трава зеленая сгорела. 8:7 Второй Ангел вострубил, и как бы большая гора, пылающая огнем, низверглась в море» [2].

В-третьих, рассматривая последствия конца света, большинство респондентов поддерживают идею Библии о том, что на земле *все-таки* останутся выжившие организмы или люди. По оценкам респондентов, возможностью выжить обладают состоятельные люди – в силу вступает социальный фактор. Однако, любопытно, что некоторые информанты формируют «списки выживших» все по тому же библейскому принципу *каждой твари по паре*, только перенесенному в человеческую среду: «Как обычно люди, у которых есть деньги. Может быть, ещё по несколько представителей от каждой профессии, чтобы потом начать все с самого начала» [ПМА, 2023, жен., 2001 г.р.]. Логично, что именно с них и начнётся будущее возрождение. Таким образом, мысль о конце света в представлениях студента содержит идею последующего нового мира. Очевидно, эту идею можно расценить как способ адаптации к идее конечности жизни на земле. Рассматривая последствия конца света, мы столкнулись с большим разнообразием мнений. Большинство респондентов поддерживали точку зрения, что все же живые существа продолжат свое существование, и только сравнительно небольшая часть придерживалась мнения о гибели всего живого: «Никто не спасется» [ПМА, 2023, жен., 2003 г.р.].

Однако среди респондентов нередко (около трети) встречаются и те, чье видение конца света отличается от Библии. Акценты здесь перенесены в пользу техногенного, человеческого варианта: «Я думаю, что конец света наступит из-за внешних вмешательств, например, упадет метеорит, такой конец света может наступить через несколько лет или веков...» [ПМА, 2023, муж., 2004 г.р.]. Эти представления, как правило, связаны с научной константой сознания, не связанной с божественной

волей. В этом случае Земля прекратит существование сама, взрывом, потому что «у Земли иссякнет энергия, и она прекратит существование...» [ПМА, 2023, муж., 2003 г.р.]. Глобальные экологические и политические проблемы также часто (более половины случаев) указываются как причины Апокалипсиса цивилизации. Социальный или естественный характер причин конца света также подчёркивает связь с человеческой деятельностью как основного фактора смерти цивилизации.

Таким образом, эсхатологические представления современных студентов весьма разнообразны и они могут зависеть от религиозных, культурных убеждений, индивидуальных особенностей. Часть студентов могут верить в конец света, по описаниям религиозных текстов Библии. Они могут считать, что апокалипсис придет постепенно или очень быстро и сопровождаться различными знаками. Другие студенты могут относиться к эсхатологическим представлениям скептически и считать, что конец света это просто миф. Некоторые могут также считать, что конец света может быть вызван деятельностью человека, например изменение климата или ядерная война.

Однако эсхатологические представления студентов отражены в большей мере в контексте библейской мифологии, так как многие из них являются верующими или были воспитаны в обществе, где была распространены христианская вера. Библия играет важную роль в христианской традиции, и эсхатологические представления о конце света и суде Божьем являются неотъемлемой частью этой традиции. Кроме того, эсхатологические представления могут быть интересными для студентов, которые изучают религиозные тексты и историю религии.

Список литературы:

1. Робертс А.Ч. Вот и всё. Зачем мы пугаем себя концом света? / Пер. с англ. С. Афолина, В. Бойер. – М.: Индивидуум, – 2021. – 171 с.
2. Текст Апокалипсиса. Апокалипсис. [Электронный ресурс].  URL://<https://azbyka.ru/apokalipsis/otkrovenie-svyatogo-ioanna-bogoslova-apokalipsis/> (Дата обращения 10.05.2023)
3. Эсхатология. [Электронный ресурс]: URL: <https://ru.wikipedia.org/wiki/Эсхатология> (Дата обращения 15.05.2023)

Главатских Василий Иванович

Студент

Глазовский государственный педагогический институт им. В.Г.Короленко

Поздеев Максим Сергеевич

Студент

Глазовский государственный педагогический институт им. В.Г.Короленко

Сухова Мария Владимировна

Научный руководитель

Глазовский государственный педагогический институт им. В.Г.Короленко

**ЭТНОЦЕНТРИЗМ И НАЦИОНАЛИЗМ В МОЛОДЕЖНОЙ СРЕДЕ (НА ПРИМЕРЕ
СТУДЕНТОВ ГГПИ)**

Аннотация: Статья посвящена изучению проблемы национализма и этноцентризма в студенческой среде. На основе анализа полевых материалов выявлены уровень потребляемости идей национализма и этноцентризма, охарактеризованы их распространенность.

Ключевые слова: этноцентризм, национализм, студенты, студенческий национализм, студенческий этноцентризм, Глазов

**ETHNOCENTRISM AND NATIONALISM IN THE YOUTH ENVIRONMENT (ON THE
EXAMPLE OF SSPI STUDENTS)**

Abstract: The article is devoted to the study of the problem of nationalism and ethnocentrism among students. Based on the analysis of field materials, the level of consumption of the ideas of nationalism and ethnocentrism was revealed, their prevalence was characterized.

Keywords: ethnocentrism, nationalism, students, student nationalism, student ethnocentrism, Glazov

Актуальность обусловлена в первую очередь современной политической ситуацией в мире. Во-вторых, изучение разнообразных параметров студенческой культуры представляет для авторов личный интерес, поскольку мы являемся частью студенческой культуры. Объектом нашего наблюдения являются проявления этноцентризма и национализма в сознании современной студенческой молодежи. Бурный интерес в изучении этноцентризма и национализма возник в начале XXI века после распада СССР и образования независимых национальных государств. На этом фоне нашей целью стало выяснить, каковы проявления, внешние признаки этноцентризма и национализма в молодежной среде. Принципиально важно определиться с терминологией. Национализм в обычной жизни носит отрицательных элемент, но если мы рассматриваем научное понятие, то данный термин больше тяготеет к понятию «патриотизм». Если патриотизм предполагает понятие любви к родине, «стране отцов», то национализм говорит о тяготении к нации. Итак, под национализмом понимается идентификация человеком себя частью единого народа, отстаивание интересов нации [1, с. 14-20]. Принято считать, что наиболее радикальной формой национализма становится нацизм, то тогда более мягкой формой национализма, считается этноцентризм. Этноцентризм – это восприятие человеком чужих культур и ценностей через призму культуры, которая присуща ему. Собственная культурная традиция выступает как стандарт через которую идёт оценка другой культуры. Восприятие культуры чужой, но не враждебной не даёт этноцентризму стать более радикальным. При этом если данный баланс сбивается, то этноцентризмом может принять более радикальные формы. [2, с. 87-96]

Для достижения нашей цели нам было необходимо собрать полевой материал. Основной изучаемой средой стали студенты ГГПИ им. В. Г. Короленко. Методами сбора материала стали анкетирование и

беседа. Часть респондентов проходила опрос в очной форме, часть – дистанционно. Нами был опрошено 61 человек, из них мужчин, – 31 %, женщин – 69 %. Возраст аудитории – от 16 до 25 лет. Большинство респондентов проходили опрос в анонимном формате. Авторы отмечают различные формы проявления этноцентризма и национализма: например, в существовании этнических стереотипов, в использовании архаического типа классификации разнообразия мира на основе противопоставления «мы-они» [3, с. 36]. Полученный полевой материал мы проанализировали на основе предложенных исследователями форм.

Первой и наиболее частой формой проявления этноцентризма и национализма мы считаем использование определенных этнических стереотипов. Необходимо сказать, что в любом человеке существуют определённые стереотипы. Формирование различных этнических стереотипов, которые как-либо описывают собственную этническую группу или чуждую, неизбежно, так как это часть социализации внутри определённой культуры, также стереотипы играют немаловажную роль, так как облегчают восприятие внешней информации, создают определённые шаблоны поведения [3, с. 32-38]. Так, отказ от стереотипов потребовал бы постоянный поиск путей поведения в определенной ситуации, постоянное напряжения внимания, что чревато ошибками, что может быть и небезопасно. Стереотипы выступают и способом защиты человека в обществе. Как известно, существуют два вида этнических стереотипов: автостереотипы, характеризующие собственную этническую группу и гетеростереотипы, которые описывают другую этническую группу [3, с. 32-38]. Можно предположить, что автостереотип является начальной формой этноцентризма, поскольку в центре этнического самосознания народа лежат представления о себе. В автостереотипах обеих групп прослеживаются общие черты: они говорят о себе как о добрых и гостеприимных народах, но качественные характеристики представлений о себе студентов русских и удмуртов различаются. Так русские характеризуют себя смелыми, честными, готовыми встать на защиту своей родины, неординарными и людьми, отстаивающими свою семейные ценности. Удмурты, в свою очередь, характеризуют себя спокойными, мирными, скромными, а также любящими и поющими людьми. К примеру, «Скромные, мирные, тихие, поющие, добрые, помогающие» (удм., жен., 19 лет), «Мы русские! Мы твердые, жесткие и не поддаемся давлению! Мы добрые и душевные, мы красивые и сильные!» (рус., муж., 20 лет).

Второй формой проявления этноцентризма выступает использование принципа «мы-они». Сущностью этноцентризма является взгляд на чужую культуру, и этническую в том числе, через призму своей культуры, при этом, если чужая культура не похожа, то она либо является враждебной либо появляется интерес к изучению данной группы. Данное проявление непохожести чужой культуры могут использовать в политических целях, итак формируется образ внешнего врага – врага этноса или страны проживания этноса [2, с. 87-96]. Данное проявление этноцентризма мы можем наблюдать и в среде студентов ГПИ, 26 человек респондентов ответили, что у их родины имеются враги. Наиболее часто респонденты отвечали, что внешний враг проявляется во внешней политике против их родины, введении санкций в отношении их родины. К примеру, «Да, думаю, у моей родины есть враги, это проявляется, например, в санкциях» (рус., жен., 21 год), «Враги есть в политике, поэтому от туда они и появляются» (рус., жен., 18 лет), «Враги проявляются во внешней политике» (рус., муж., 21 год). Понятно, что такие суждения обусловлены современной политической ситуацией. Но очевидно и другое: в образе врага акцент этнический смещён в политическую сторону. Можно заметить, что образ врага смещён в политическую сторону, это можно объяснить тем, что настроения этноцентризма в обществе могут использоваться для достижения политических целей. Как отмечает С.В. Калабекова, «этноцентристские настроения умело используются для достижения вполне конкретных целей – от политических до экономических» [3, с. 34].

Третья форма проявления этноцентризма и национализма является отрицательное отношение респондентов к миграционным процессам и к расширяющимся полиэтничным диаспорам. В первую очередь, проблема этноцентризма и национализма в миграционной сфере лежит в экономических причинах, также и в культурной. Так, часто у людей появляется страх на фоне малознакомых в культурном и ценностном плане людей [1, с. 14-20]. Треть наших респондентов видят в мигрантах угрозу для своей родины, как минимум в экономическом плане, так как многие рабочие места могут занимать мигранты. В этом взгляде стоит выделить схожие моменты между русскими и удмуртами. Респонденты говорят о том, что на некоторые работодатели с большим желанием готовы взять мигрантов, тем самым увеличивая безработицу. Люди видят угрозу, как в культурном, так и в материальном плане, так как, по их мнению, расширяются диаспоры, не восприимчивы к их национальным традициям, также благодаря жителям данных диаспор происходит утечка денег за границу. Один из респондентов говорит, «Это имеет множество негативных последствий для нас. Мигранты поселяются у нас. Создают свои общины. Криминал. Активно увеличивают свои диаспоры.

Получают наше гражданство. Самое главное, при этом, не желая принимать нашу культуру, они сохраняют к нам негативное отношение...» (рус., муж, 21 год), и «Да, из-за миграционных процессов возрастает безработица для своих сограждан и происходит утечка денег за границу» (рус., муж., 18 лет).

Последней формой проявления этноцентризма и национализма, которую нам хочется рассмотреть, является отношение к процессам глобализации. При этноцентризме глобализация является угрозой, так как на смену традиционным культурным формам приходит универсализм. С одной стороны глобализация разрушает структуру этноцентризма, но с другой стороны вызывает угрозу сохранения национальной идентичности, что вызывает усиление этноцентризма, вызывает усиление вражды к инородной данному народу культурной форме [2, с. 87-96]. Мы можем сказать, что студенты ГГПИ отторгают некоторые части культурной традиции, которые нам привнесла глобализация. Часть респондентов считает процессы, связанные с глобализацией, необходимыми и неизбежными – 51% респондентов, 19% респондентов считают, что глобализация на их культуре сказывается отрицательно, а остальные воздержались от ответа 30%. «Культурные заимствования – это просто необратимый процесс, в любом случае, хоть в каких-то точках будут видны культурные заимствования» (удм., жен., 19 лет), «Культурная интеграция скорее нежелательное явление. Так как хочется, чтобы культура у каждого народа была индивидуальной и уникальной» (рус., жен., 21).

Мы можем уверенно сказать, что большая часть респондентов подвергнуто идеями этноцентризма. Наиболее ярко это проявляется в том, что многие из них имеют автостереотипы, также до половины респондентов считает, что у их родины есть внешний враг. Треть респондентов имеют негативное отношение к миграционным процессам, и только пятая опрошенных часть относятся к процессам глобализации отрицательно.

Список литературы:

1. Белинская, Д. В., Задонская, И. А. Причины и последствия этноцентризма в современном обществе / Д. В. Белинская, И. А. Задонская // Социально-экономические явления и процессы. – 2018. – № 1. – С. 14-20
2. Ильченко, Д. А., Смирнова, Т. П. Проблемы национализма на современном этапе общества [Текст] / Д. А. Ильченко, Т. П. Смирнова // право и современные государства. – 2015. – № 1. – С. 87-96.
3. Калабекова, С. В. Этноцентризм в современных реалиях / С. В. Калабекова // Политика и общество. – 2018. – № 5. – С. 32-38

Федоров Иван Петрович

Студент

Московский Государственные технический университет «СТАНКИН»

ТЕОРЕТИЧЕСКОЕ ИССЛЕДОВАНИЕ ОСНОВНЫХ СВОЙСТВ СПЛАВОВ ЦВЕТНЫХ МЕТАЛЛОВ ДЛЯ ТЕХНОЛОГИИ ЖИДКОЙ ШТАМПОВКИ

Аннотация: В этой публикации представлено теоретическое исследование свойств металлов и сплавов: жидкотекучесть, усадка, ликвация, поглощение газов и окисление. Методы определения, измерения и сравнительный анализ относительной усадки металлов. Рассмотрение процессов растворения газов в металлах и характеристик растворимости. Исследование происхождения и равновесия окислов в металлах.

Ключевые слова: жидкотекучесть металлов, усадка, ликвация, газопоглощение, окисление, раскисления

THEORETICAL STUDY OF THE MAIN PROPERTIES OF NON-FERROUS METAL ALLOYS FOR LIQUID STAMPING TECHNOLOGY

Abstract: This publication presents a theoretical study of the properties of metals and alloys: fluidity, shrinkage, segregation, gas absorption and oxidation. Methods for determining, measuring and comparative analysis of the relative shrinkage of metals. Consideration of processes of dissolution of gases in metals and characteristics of solubility. An investigation into the origin and equilibrium of oxides in metals .

Keywords: fluidity of metals, shrinkage, segregation, gas absorption, oxidation, deoxidation

Фазовые переходы и агрегатные состояния играют важную роль в свойствах цветных металлов и их сплавов. При различных условиях окружающей среды, таких как температура и давление, цветные металлы и сплавы могут находиться в твердом, жидком или газообразном состояниях.

Переход металла из одного агрегатного состояния в другое сопровождается изменениями в скорости и амплитуде колебаний атомов и внутримолекулярной структуры. При повышении температуры твердого металла, скорость колебаний атомов увеличивается, приводя к разрушению кристаллической структуры и переходу в жидкое состояние. Дальнейшее повышение температуры приводит к процессу парообразования, когда некоторые атомы отрываются от массы жидкого металла.

Обратный процесс, переход металла из жидкого состояния в твердое, связан с образованием кристаллической решетки и строго упорядоченным расположением атомов.

Понимание фазовых переходов и агрегатных состояний цветных металлов имеет важное значение для изучения и применения этих материалов. Они определяют их свойства и поведение при различных условиях, что позволяет разрабатывать новые применения и улучшать технологии производства [1].

Жидкотекучесть металлов

Жидкотекучесть, как свойство металлов и сплавов, определяет их способность заполнять полость штампа и создавать качественный отпечаток. Важно отметить, что условия заполнения металлической формы и полости штампа при штамповке жидкого металла полностью идентичны.

Жидкотекучесть не ограничивается только физическими свойствами металлов, она также зависит от различных физико-химических условий, которые влияют на процесс затвердевания жидкого металла при его движении внутри металлической формы или полости штампа. Кроме того, жидкотекучесть сильно зависит от других факторов, таких как свойства металла, температурные условия, форма полости, метод подвода металла, металлостатическое давление, скорость заливки и вентиляция формы.

Определение жидкотекучести имеет относительный характер и позволяет оценить способность конкретного сплава заполнять определенную форму. Одним из наиболее распространенных методов определения жидкотекучести является отливка спиральной пробы, размеры которой указаны на

рисунке 1. Длина заполненной части спирали подбирается таким образом, чтобы металл успевал затвердевать, не заполняя ее полностью.



Рис. 1 Спираль для определения жидкотекучести металла

1- сетка; 2 – спираль; 3 – выступы.

Длина спирали при заливке металлом зависит от нескольких факторов, включая температуру заливаемого металла и штампа, металлостатическое давление, а также состояние поверхности формы. Чем выше температура и давление, тем больше будет длина заполненной части спирали [2].

Усадка

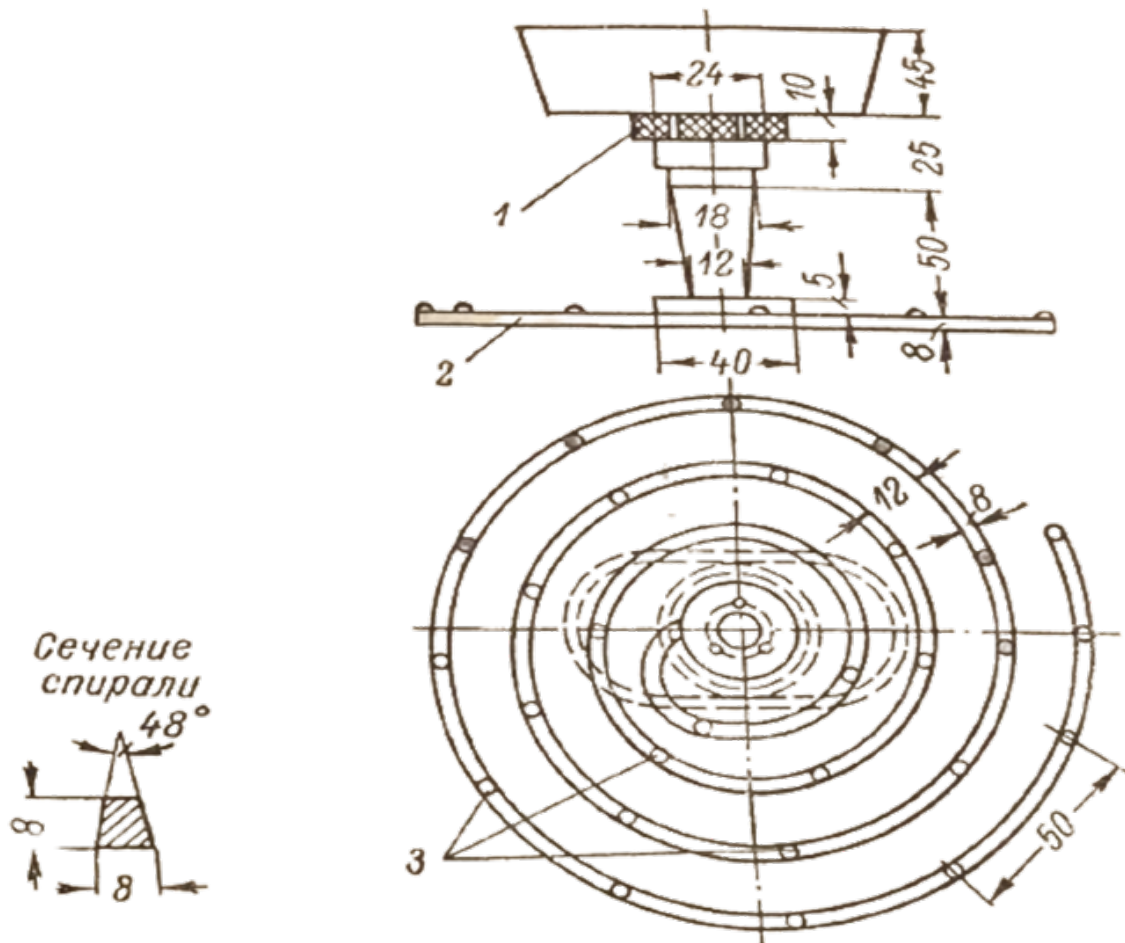
Усадка является характеристикой, описывающей уменьшение объема вещества под воздействием температуры и давления. Для газообразных веществ эти изменения относительно велики, так как газы имеют большую подвижность молекул. Однако для жидких и твердых тел изменения объема от давления практически незначительны, и следует обращать внимание только на изменение объема при изменении температуры.

Для определения величины линейной усадки металла проводят отливку опытных брусков. Путем сравнения длины отлитых брусков с длиной модели можно оценить линейную усадку металла. Разница между длиной модели и отлитого бруска называется абсолютной величиной линейной усадки данного металла.

Таким образом, усадка металла определяется влиянием температуры и давления на объемные изменения. Для газообразных веществ эти изменения значительны, в то время как для жидких и твердых тел они пренебрежимо малы. Оценка линейной усадки металла осуществляется сравнением длины модели и отлитого бруска, что позволяет получить представление о величине усадки данного металла.

$$l - l_0 = a, \#(1)$$

В процессе штамповки металлов и сплавов важным параметром является их усадка. Для сравнительного представления об усадке различных материалов используется относительная усадка α , выраженная в процентах. Она рассчитывается путем деления абсолютной усадки на длину полученной отливки пробного бруска.

$$\alpha = \frac{a}{l_0} * 100 = \frac{l - l_0}{l_0} * 100, \#(2)$$

Относительное расширение при нагревании металла на 1С называется коэффициентом линейного расширения.

Величина объемного расширения металла может быть определена следующим образом. Допускаем, что образец имеет форму металлического кубика, сторона которого равно единице. Нагревом кубика на 1⁰С называется расширение каждого его ребра на величину a . При этом длина каждого его ребра составит $(1 + a)$, а объем всего кубика $(1 + a)^3$.

Ликвация

Ликвация — это процесс обогащения определенных участков отливки более легкоплавкой составляющей данного сплава. В процессе кристаллизации различают три вида ликвации: ликвацию по удельному весу, внутрикристаллическую (дендритную) ликвацию и зональную ликвацию.

Ликвация по удельному весу проявляется тогда, когда отдельные фазы значительно отличаются по удельному весу от основного сплава. Если более тяжелая фаза кристаллизуется вначале, то ее кристаллы будут опускаться вниз, а верхняя жидкая фаза будет иметь другой состав. В противном случае, если вначале кристаллизуется более легкая фаза, то кристаллы будут скапливаться в верхней части отливки, и нижняя часть обогатится более легкоплавкой фазой с большим удельным весом.

Внутрикристаллическая ликвация (дендритная ликвация) происходит внутри кристаллов сплава. Этот процесс связан с разделением фаз на более тяжелые и более легкие компоненты внутри структуры кристалла.

Зональная ликвация характеризуется образованием зон с разным химическим составом внутри отливки. Эти зоны могут быть обусловлены различными физико-химическими условиями во время кристаллизации.

Газопоглощение

Процесс поглощения газом металлами происходит путем растворения газов из печной атмосферы или через химические реакции в расплавленном металле, в результате которых образуются растворимые газообразные продукты. Растворимость газов в металле обычно значительно возрастает при повышении температуры [3].

На рисунке 2 представлена зависимость растворимости газов в металле от температуры. Из графика видно, что с увеличением температуры металла растворимость газов также увеличивается (от участка а до б) и затем резко возрастает при достижении температуры плавления металла (от участка б до в). При дальнейшем повышении температуры расплавленного металла растворимость газов продолжает увеличиваться, однако начинает уменьшаться по мере увеличения упругости паров металла. При температуре кипения металла растворимость газов приближается к нулю (участок г - д).

Таким образом, исследование растворимости газов в металле в зависимости от температуры позволяет более полно понять влияние тепловых условий на поглощение газов металлами и является важным аспектом в процессе исследования и применения металлургических сплавов.



Рис. 2 Кривая растворимости газов в металле

Процесс растворения газов в металле происходит с различной скоростью при определенных температуре и давлении. В этом процессе молекулы газа распадаются на атомы, которые, растворяясь в поверхностном слое металла, проникают вглубь ванны. Постепенно, по мере насыщения раствора, скорость растворения замедляется и приближается к предельному значению, определяемому внешними условиями и концентрацией газов на поверхности металла.

Для оценки возможностей различных сплавов поглощать газы представлены следующие данные. Например, латунь способна растворить количество газов, превышающее объем самого металла в 2-3 раза. Это говорит о высокой способности латуни к газопоглощению.

Окисление

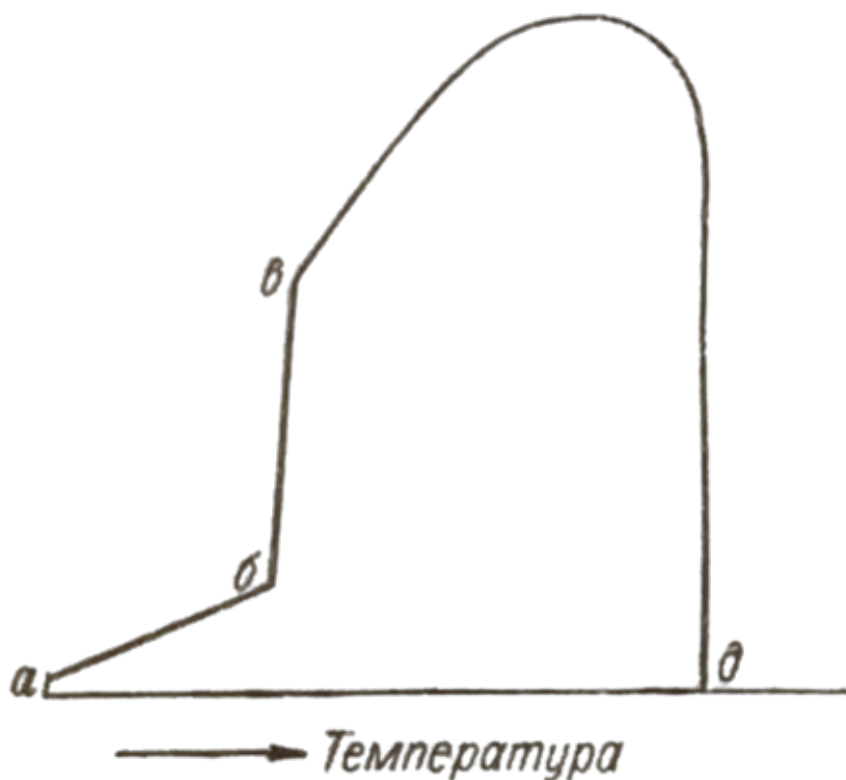
Оксиды, химические соединения металла с кислородом, могут образовываться в расплавленном металле по нескольким причинам. Они могут быть результатом применения окисленной шихты, взаимодействия твердого металла с атмосферой печи или взаимодействия расплавленного металла с газообразными продуктами внутри печи [1].

В любой химической реакции происходит достижение состояния равновесия, при котором в системе не происходит существенных изменений в течение продолжительного времени. Равновесие достигается благодаря одинаковым скоростям химических реакций в обоих направлениях. Для этого необходимо постоянство температуры и определенного парциального давления кислорода, которое определяет устойчивость окисла и называется упругостью диссоциации.

Изучение процессов образования окислов в металлах и их равновесия является важной задачей. Понимание факторов, влияющих на образование окислов, и контроль равновесных состояний позволяют разрабатывать эффективные методы предотвращения окисления и обеспечивать стабильность металлических материалов в различных условиях эксплуатации.

Раскисление

Раскисление металлов представляет собой химический процесс, который направлен на восстановление окислов, присутствующих в расплавленном металле, путем удаления кислорода. Основным механизмом является химическое вытеснение кислорода из окислов металлом более активным веществом.

Для проведения раскисления металлов применяются наиболее активные вещества, которые могут быть упорядочены по степени их упругости диссоциации. Каждый окисел элемента в этом ряду может быть восстановлен всеми элементами, находящимися выше него в ряду.

Изучение процесса раскисления металлов имеет важное значение, поскольку позволяет оптимизировать процессы очистки металлов от окислов и обеспечить их высокую чистоту. Выбор активных веществ и оптимальных условий проведения раскисления является ключевым фактором для достижения желаемых результатов в производстве металлических материалов.

Список литературы:

1. Сергеев П.С. Штамповка жидких цветных металлов и сплавов. - Л.: Суд промгиз, 1957. - 88 с.
2. Вейник А. И. Тепловые основы теории литья. — М: Машгиз, 1960. — 436 с.
3. Н. Л. Красильщик, К. Н. Смирнова Штамповка жидкого металла. – М.: Машгиз, 1962. – 35с.

Царикаев А. Т.

Студент

СОГУ им. К.Л.Хетагурова

РАЗВИТИЕ РЫНКА ЭЛЕКТРИЧЕСКИХ АВТОМОБИЛЕЙ

Аннотация: В статье рассматривается развитие рынка электрических автомобилей. Описываются основные преимущества электромобилей, такие как экологичность, энергоэффективность, бесшумность, ускорение и дальность хода. В статье приводится сравнение электромобилей с автомобилями с ДВС и рассматриваются перспективы рынка электрических автомобилей.

Ключевые слова: автомобили, электрические автомобили, электрификация, экологичность, перспективы развития рынка электромобилей, развитие автономных автомобилей

DEVELOPMENT OF THE ELECTRIC CAR MARKET

Abstract: The article discusses the development of the electric car market. The main advantages of electric vehicles are described, such as environmental friendliness, energy efficiency, noiselessness, acceleration and range. The article compares electric vehicles with internal combustion engines and discusses the prospects for the electric car market.

Keywords: cars, electric cars, electrification, environmental friendliness, prospects for the development of the electric car market, development of autonomous cars

Мировой рынок электромобилей оценивается в 193,55 млрд долларов США по итогам 2022 года и, как ожидается, превысит 1103,17 млрд долларов США к 2030 году, а совокупный годовой темп роста (CAGR) будет расти на уровне 23,1% в течение прогнозируемого периода с 2023 по 2030 год.

Электромобиль - это автомобиль, который использует электрическую энергию для движения. В отличие от автомобилей с двигателем внутреннего сгорания, электромобили не используют бензин или дизельное топливо, а получают энергию из батареи, которая заряжается от электрической сети или других источников энергии, таких как солнечные панели или ветряные турбины. Электромобили становятся все более популярными в связи с растущим интересом к экологичности и энергоэффективности. Электромобили имеют схожие с гибридными авто преимущества, однако из отличий следует отметить, что в электромобилях отсутствуют выхлопные газы, что позволяет им быть намного более экологичными. Электромобили являются более экологичными, чем автомобили с двигателем внутреннего сгорания, потому что они не выбрасывают вредные газы в атмосферу. Автомобили с двигателем внутреннего сгорания выбрасывают большое количество углекислого газа, оксидов азота и других вредных веществ, которые негативно влияют на окружающую среду и здоровье людей. Электромобили не выбрасывают этих вредных веществ, что делает их более экологичными. Кроме того, если электромобили заряжаются от ветряной или солнечной энергии, они могут быть полностью экологически чистыми и не производить выбросов углекислого газа вообще. Но нельзя забывать и о том, что зарядные устройства для таких авто в мире насчитывают недостаточное количество для повсеместного использования электромобилей.

Однако, данный рынок стремительно растет, и данная тенденция роста продолжится в ближайшие 10-15 лет. Так или иначе, за электромобилями будущее всей автомобильной промышленности, поэтому спрос на такие автомобили будет стремительно расти с каждым годом, пока рано или поздно человечество не перейдет на всемирное использование электрических автомобилей. [2].

Растущее финансирование и инвестиции ключевых игроков рынка стимулируют рост рынка электромобилей. Ранее Ford заявлял, что инвестирует 11,5 млрд долларов в электрификацию своей линейки автомобилей до 2022 года. Недавно компания заявила, что увеличила свои расходы на беспилотные и электрифицированные автомобили, чтобы помочь увеличить продажи автомобилей в

условиях продолжающихся блокировок. Mercedes-Benz также подтвердил, что к 2025 году выпустит 25 новых подключаемых гибридных электромобилей и полностью электрических автомобилей. Разнообразные предложения компаний привлекли многих клиентов, что привело к расширению рынка электромобилей. [1].



Рисунок 1. Объем рынка электромобилей, 2021-2030 годы (млрд долларов США). Источник: оформлено автором на основании Precedence Research. URL: <https://www.precedenceresearch.com/electric-vehicle-market>

Ожидается, что значительное количество инициатив, предпринятых правительствами различных стран, таких как налоговые льготы, субсидии и гранты, а также другие нефинансовые льготы при регистрации автомобилей и доступе к полосам движения, будут стимулировать продажи электромобилей в ближайшие годы. Например, в ноябре 2019 года немецкие производители автомобилей повысили размер денежных поощрений для электромобилей, чтобы они отказались от перехода с двигателей внутреннего сгорания на двигатели с батарейным питанием для снижения вредных выбросов. Такие страны, как США, Китай и различные страны Европы, за последние несколько десятилетий зарегистрировали значительный рост продаж электромобилей, что, в свою очередь, будет способствовать росту рынка.

Таблица 1. Отчет о масштабах рынка электрических автомобилей.

Объем рынка в 2022 г.	193,55 миллиардов долларов США
Скорость роста с 2023 по 2030 год	Среднегодовой темп роста 23,1%
Крупнейший рынок	Азиатско-Тихоокеанский регион
Самый быстрорастущий рынок	Европа и Северная Америка
Базисный год	2022
Прогнозный период	С 2023 по 2030 год

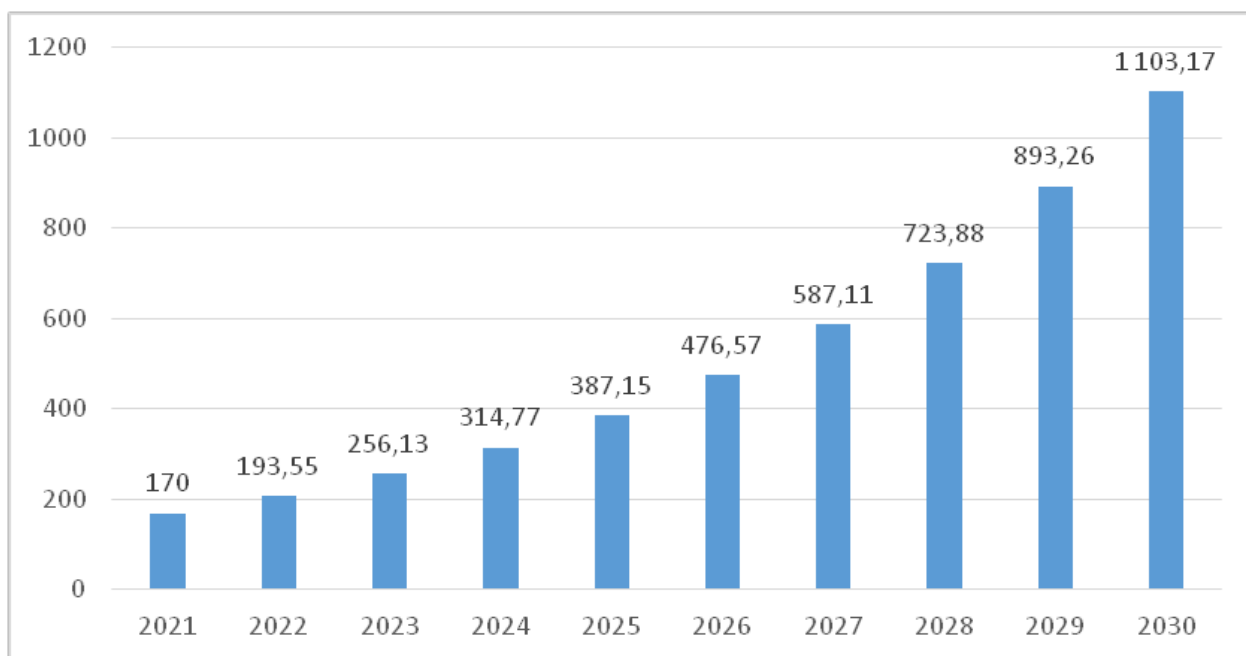
Источник: оформлено автором на основании Precedence Research. URL: <https://www.precedenceresearch.com/electric-vehicle-market>

Тем не менее, отсутствие зарядной инфраструктуры, различия в установленной нагрузке и отсутствие стандартизации являются важными факторами, препятствующими росту рынка. В разных регионах, таких как Китай, Европа, США, Япония, Корея и другие, действуют разные стандарты зарядки электромобилей. Некоторые производители электромобилей, такие как Tesla Inc., сосредоточены на глобальной стандартизации инфраструктуры зарядки, чтобы преодолеть этот недостаток. Тем не менее, ожидается, что растущее внедрение электромобилей в государственном и коммерческом секторах будет стимулировать рынок. Например, в 2020 году правительство Великобритании утвердило 200 электрических автобусов с целью сделать все автобусы полностью электрическими к 2025 году, что позволит ежегодно экономить почти 7400 тонн CO₂. [6].

На рынок электромобилей, вероятно, положительно повлияет недавняя тенденция к самоуправляемым грузовикам. Кроме того, ведущие OEM-производители, такие как Volvo, Daimler Vero и Tesla, среди прочих, разрабатывают электромобили с автоматическим управлением для рынка. Таким образом, технологии автономного вождения в долгосрочной перспективе вызовут рост спроса на электромобили благодаря ярким преимуществам снижения риска аварий, простоты использования и наличия дополнительных функций. Ожидается, что эта технология будет развиваться в ближайшие 5-6 лет. Таким образом, рост технологии беспилотных электромобилей, вероятно, создаст возможности для роста рынка в предстоящий период. [1].

Однако, у электромобилей есть и свои проблемы. Например, батареи в электромобилях не могут быть полностью переработаны, что может привести к проблемам с утилизацией и загрязнению окружающей среды. Кроме того, развитие инфраструктуры зарядных станций является еще одной проблемой, так как в настоящее время они не так распространены, как заправочные станции для автомобилей с двигателем внутреннего сгорания. Это может быть проблемой для людей, которые путешествуют на большие расстояния или живут в отдаленных районах.

Таким образом, хотя электромобили являются более экологичными, чем автомобили с двигателем внутреннего сгорания, они все еще имеют свои проблемы и ограничения. Решение этих проблем может помочь сделать электромобили более доступными и удобными для использования в повседневной жизни.

Кроме того, электромобили все еще имеют высокую стоимость по сравнению с автомобилями с двигателем внутреннего сгорания, что делает их недоступными для многих людей. Также, электромобили могут иметь ограниченный запас хода и требуют дополнительного времени на зарядку, что может быть неудобным для людей, которые часто путешествуют на большие расстояния.

Для решения этих проблем необходимо продолжать исследования в области утилизации батарей и разработки более устойчивых материалов для их производства. Также, необходимо продолжать развивать инфраструктуру зарядных станций и создавать новые технологии для более быстрой зарядки батарей. Кроме того, правительства могут поддерживать развитие электромобильной индустрии через программы субсидирования и льготы для покупки электромобилей.

В целом, электромобили имеют большой потенциал для сокращения выбросов вредных веществ и защиты окружающей среды, но для того, чтобы они стали более доступными и удобными для использования, необходимо решать проблемы с утилизацией батарей и развивать инфраструктуру зарядных станций.

В зависимости от типа транспортного средства рынок электромобилей делится на тяжелые коммерческие автомобили, легковые автомобили, электронные скутеры и велосипеды, двухколесные транспортные средства и легкие коммерческие автомобили. Сегмент легковых автомобилей доминирует на рынке электромобилей с наибольшей долей выручки. Это связано с существенной поддержкой правительствами пассажирских электромобилей в этих странах. [5], [7].

Ожидается, что сегмент легких коммерческих автомобилей будет расти самыми высокими темпами среднегодового темпа роста в течение отчетного периода. Стремительный рост этого сегмента в значительной степени объясняется растущей осведомленностью потребителей о роли электромобилей в сокращении эмиграции, всплеском спроса на электромобили для сокращения линейной эмиграции и строгими государственными правилами и положениями в отношении эмиграции транспортных средств.

Азиатско-Тихоокеанский регион доминировал на мировом рынке электромобилей в 2022 году и, как ожидается, станет самым прибыльным регионом в течение прогнозируемого периода. Китай является

основным рынком электромобилей в мире, на него приходится почти половина, т.е. 45% мировых продаж электромобилей. Другие страны, такие как Япония, Корея и Индия, также являются оппортунистическими рынками, поскольку правительства этих стран вкладывают значительные средства в стартапы по производству электромобилей для продвижения производства и продажи электромобилей по всему миру. В июле 2019 года японская фирма Mitsui & Co. инвестировала 13,3 млн долларов США в индийский стартап SmartE по производству электронных транспортных средств. Инвестиции помогут SmartE обеспечить многократную синергию на мировом рынке электромобилей для его долгосрочного роста. Точно так же в июне 2019 года Toyota Motor Corp. инвестировала 2 млрд долларов США в разработку электромобилей в Индонезии.

Правительства развивающихся и развитых стран предоставляют субсидии участникам рынка, а строгие правила стимулируют рост рынка электромобилей в Азиатско-Тихоокеанском регионе. Министерство транспорта Китая предоставляет гранты и другие стимулы для развития автобусных парков с низким уровнем выбросов, что еще более благоприятно влияет на рынок. [3].

Также нельзя не отметить, что даже автомобильные отрасли спорта, такой как Formula 1, пользующиеся достижениями автопромышленности, под натиском современных тенденций основной отрасли кардинально меняет свою структуру. Так планируется, что к 2030 году Формула 1 может стать углеродно-нейтральным видом спорта. «Ни для кого не секрет, что гонки Формулы-1 — вид спорта, загрязняющий окружающую среду, или что его предыдущий владелец Берни Экклстоун не особенно интересовался экологичностью» - заявил Дэниел Томас, деловой репортер, BBC News. Основная проблема заключается в самих гонках — всего их 22 в этом году — которые требуют доставки большого количества оборудования, автомобилей и людей по всему миру, часто самолетами. В 2019 году каждая из 10 спортивных команд набрала в среднем по 110 000 авиамиль.

Помимо того, существует огромное количество выбросов CO₂, производимых 500 миллионами болельщиков F1 по всему миру, которые путешествуют повсюду, чтобы увидеть спорт.

Это является наглядным примером синергии отраслей. Формула 1 пользуются достижениями и технологиями автомобильной промышленности и наоборот: некоторые производители также вдохновляются достижениями формулы и используют их в разработке своих автомобилей, т.е. мы можем наблюдать взаимное развитие отраслей, использование взаимного научно-технического прогресса. Данные отрасли взаимосвязаны, поэтому под влиянием современных тенденций к гибридным и электрическим автомобилям и болидам будут приходить даже такие отрасли автоспорта, как Формула 1, имеющая миллионы фанатов по всему миру. [4].

Также существует Formula E – это международная гоночная серия, в которой участвуют электрические гоночные автомобили. Серия была основана в 2014 году и проводится по всему миру на временных уличных трассах в городах. Она состоит из нескольких этапов, где команды сражаются за победу в гонке и чемпионате. Formula E является одной из самых инновационных и экологически чистых гоночных серий в мире.

Formula E - это прекрасный пример того, как электрические автомобили становятся все более популярными и конкурентоспособными на мировом рынке. С каждым годом все больше производителей начинают выпускать свои модели электромобилей, а Formula E продолжает привлекать внимание зрителей и спонсоров. Это свидетельствует о том, что будущее автомобильной индустрии принадлежит электрическим автомобилям, и мы можем ожидать еще большего развития этого рынка в ближайшие годы.

В целом, электромобили становятся все более востребованными в мире, и это является хорошим знаком для будущего нашей планеты. Они не только экологически чистые, но и экономически выгодные, поскольку потребляют меньше топлива и требуют меньше затрат на обслуживание. Будущее автомобильной индустрии принадлежит электромобилем, и мы должны поддерживать эту тенденцию, чтобы создать более чистое и устойчивое будущее для всех нас.

Список литературы:

1. Automotive revolution – perspective towards 2030. [Электронный ресурс].
2. Global car industry. [Электронный ресурс].
3. Автомобильная промышленность Азиатско-Тихоокеанского региона – статистика и факты.
4. Давос-2020: сможет ли Формула-1 стать «углеродно-нейтральной» к 2030 году? [Электронный ресурс].
5. Рынок электромобилей. [Электронный ресурс].
6. Что ждет автопром в 2022 году? [Электронный ресурс].
7. Электромобили (мировой рынок). [Электронный ресурс].

Федосеев Вячеслав Валерьевич

Слушатель

Академия Управления МВД России

ПОНЯТИЕ ЭКСТРЕМИЗМА В СВЕТЕ НОВОВВЕДЕНИЙ В АНТИЭКСТРЕМИСТСКОЕ ЗАКОНОДАТЕЛЬСТВО

Аннотация: В связи с последними событиями, законодательство об экстремизме было значительно расширено и обновлено. Кроме этого к составам экстремистской группы были добавлены составы правонарушений, составляющие ответственность за дискредитацию использования российских вооруженных сил в специальной военной операции, в частности статьи 20.3.3. КоАП РФ и статьи 280.3. УК РФ. Целью этой статьи является анализ новаций в области антиэкстремистского законодательства и новых антидискредитационных составов.

Ключевые слова: законодательство об экстремизме, ответственность за дискредитацию

THE CONCEPT OF EXTREMISM IN THE LIGHT OF INNOVATIONS IN ANTI- EXTREMIST LEGISLATION

Abstract: In connection with recent events, the legislation on extremism has been significantly expanded and updated. In addition, offenses were added to the composition of the extremist group, constituting responsibility for discrediting the use of Russian armed forces in a special military operation, in particular Article 20.3.3. Code of Administrative Offenses of the Russian Federation and articles 280.3. Criminal Code of the Russian Federation. The purpose of this article is to analyze innovations in the field of anti-extremist legislation and new anti-defamation compositions.

Keywords: legislation on extremism, responsibility for discrediting

Антиэкстремистское законодательство широко как по количеству существующих норм, так и по приемам его точного определения. На наш взгляд, отделяя нормы антиэкстремистской направленности следует исходить, помимо формального критерия (названия нормы, закрепления нормативного материала в тексте кодексов об уголовной и административной ответственности, официальной дефиниции, данной в определяющем законе^[1]), также из мотивов, которыми руководствуется виновный, а именно, в желании причинить вред не жизни или здоровью конкретного человека, его имуществу и т.п., а в стремлении осуществить посягательство на политическое, идеологическое, расовое, национальное или религиозное равноправие^[2]. Основным объектом преступлений экстремистской направленности выступают государственные интересы в области охраны конституционных основ и безопасности государства^[3]. Антиэкстремистское законодательство в первую очередь стремится пресечь такие смертоносные, предельные и особо пагубные общественные явления, как сепаратизм, терроризм, расизм, крайний национализм, что зафиксировано и высокими актами международного значения^[4]. Вместе с тем, ученые отмечают, что юридически состоятельно и общественно полезно разводить понятия экстремизма и насильственного экстремизма, причем суровому наказанию должен подлежать именно последний. Как отмечает С.В. Михайлов: "Отсутствие в Российской нормативной дефиниции экстремизма признака насильственных действий влечет тождество ненасильственного и насильственного экстремизма, поэтому категория экстремизма является слишком широкой и размытой, что явно диссонирует с принципом правовой определенности"^[5]. С требованиями ясности и определенности правовых норм в уголовном

законодательстве выступал Конституционный Суд РФ^[6]. Различают также государственный терроризм, политический, идеологический, экологический, религиозный экстремизмы, и все же главный и общий признак которых – применение или угроза применения нелегитимного насилия^[7].

В науке дефиниции экстремизма также придают такие черты как высокая общественная опасность, антисоциальный характер деятельности, противоречащий конституционным нормам^[8]. Также в литературе отстаивается точка зрения об асоциальном характере экстремизма^[9]. На наш взгляд, определяя, что такое экстремистская деятельность, следует исходить из следующего: это – 1) угроза социально-правовой организации общества, 2) выраженная посредством насилия или угрозы применения нелегитимного насилия, 3) имеющая целью захват, свержение или дискредитацию конституционного правового строя и ценностей, 4) связанная с дискриминационной идеологией и деятельностью, нарушающей права человека. При этом следует отделять степень общественной опасности, вины, мотивов, последствий действий виновных в экстремистской деятельности, с тем, чтобы назначенное наказание было соразмерно их правонарушению и преступлению, что, в конечном счете, соответствует целям административной и уголовно-правовой санкции.

КоАП РФ закрепляет серию составов правонарушений экстремистской и террористической направленности. Административные правонарушения экстремистской направленности в Кодексе об административных правонарушениях законодателем в отдельную главу не выделены, однако, по мнению С.А. Ищенко: «Такие статьи составы КоАП РФ как "Злоупотребление свободой массовой информации", "Производство и распространение экстремистских материалов" восполняют

недостающий пробел"^[10]. На наш взгляд, к перечню составов экстремистской направленности можно отнести составы, которые дополнили КоАП РФ и УК РФ в связи с режимом проведения специальной военной операции. Так, в КоАП была введена новая статья 20.3.3, которая предусматривает ответственность за «публичные действия, направленные на дискредитацию использования Вооруженных Сил Российской Федерации в целях защиты интересов Российской Федерации и ее граждан, поддержания международного мира и безопасности, в том числе публичные призывы к воспрепятствованию использования Вооруженных Сил Российской Федерации в указанных целях». За повторное нарушение в течение года, согласно принятым поправкам в УК РФ, для граждан следует ответственность по новой ст. 280.3 УК РФ. Таким же характером борьбы с проявлением экстремизма, на наш взгляд, обладает статья ст. 20.3.4 о призывах к введению или продлению политических или экономических санкций в отношении Российской Федерации, ее граждан или российских юридических лиц (за повторное нарушение следует уголовная ответственность по новой ст. 284.2 УК). Существенно расширена диспозиция ст. 20.29 КоАП (производство и массовое распространение экстремистских материалов): по новым правилам к ответственности можно привлекать за распространение не только материалов, включенных в Федеральный список, как было раньше, но и таких, которые туда не включены, если их содержание, по мнению суда, соответствует определению в законе «О противодействии экстремистской деятельности» (или в иных относимых федеральных законах, которые могут быть приняты в будущем). В КоАП была введена новая ст. 13.48 об установлении административной ответственности за отождествление «целей, решений и действий» руководства СССР и нацистской Германии, а также за «отрицание решающей роли советского народа» в ее разгроме. В конце июня этого года Конституционный суд России опубликовал датированные 30 мая определение об отказе в принятии к рассмотрению 13 жалоб граждан на нарушение конституционных прав частью 1 статьи 20.3.3 КоАП. Заявители обосновывали свою позицию тем, что статья о «дискредитации» нарушает их право на свободу слова, свободу собраний и конституционный запрет на введение обязательной идеологии, а также является дискриминационной. Конституционный Суд РФ отметил, что рассматриваемая в определении статья Конституции России не противоречит. Конституционный Суд отметил, что понятие дискредитации в статье используется в общепринятом значении: «подрыв доверия отдельных граждан и общества в целом к кому-либо, к чьим-либо

действиям (деятельности)»^[11]. С точки зрения КС, направленность решений государственных органов на защиту интересов России и поддержание мира и безопасности нельзя ставить под сомнение «произвольно, исключительно на основе субъективной оценки и восприятия», к тому же для морально-психологического настроения бойцов нужна общественная поддержка. Публичная негативная оценка может «содействовать силам, противостоящим интересам Российской Федерации и граждан», даже если такой цели автор высказывания и не ставил. Особенно это касается призывов к

«воспрепятствованию использованию» войск. КС считает, что ст. 20.3.3 КоАП не вводит обязательной идеологии, не направлена на пропаганду войны, не является дискриминационной и не посягает на свободу придерживаться тех или иных убеждений, «поскольку такая свобода не предполагает совершения лицом правонарушений». В этой связи нельзя не согласиться с Н.Г. Канунниковой: "Данные административно-правовые нормы регулярно совершенствуются, что свидетельствует об актуальности привлечения к ответственности за вышеназванные правонарушения"^[12].

Список литературы:

1. Канунникова Н.Г. К вопросу о реализации механизма административно-правового регулирования противодействия экстремизму и терроризму в Российской Федерации // Административное право и процесс. 2022. N 7.
2. Макаров Н.Е., Дондоков Ц.С. Понятие и идеология экстремизма в современных условиях. Закон и армия. 2005, N 11.
3. Михайлов С.В. Юридический анализ дефиниции экстремизма // Судья. 2019. N 4.
4. Ищенко С.А. Административно-правовые и другие аспекты экстремизма в современном обществе (история, становление и развитие) // Административное право и процесс. 2018. N 5.
5. Определение Конституционного Суда РФ от 30.05.2023 N 1393-О "Об отказе в принятии к рассмотрению жалобы гражданина Кононова Алексея Андреевича на нарушение его конституционных прав частью 1 статьи 20.3.3 Кодекса Российской Федерации об административных правонарушениях".
6. Шанхайская конвенция о борьбе с терроризмом, сепаратизмом и экстремизмом от 15 июня 2001 года.
7. Григорьева Л.В. О научном подходе к уголовно-правовой оценке действий экстремистской направленности // Современное право. 2015. N 7.
8. Федерального закона от 25 июля 2002 г. N 114-ФЗ "О противодействии экстремистской деятельности" в редакции от 28 декабря 2022 г. N 569-ФЗ.
9. Определение Конституционного Суда РФ от 30.05.2023 N 1393-О "Об отказе в принятии к рассмотрению жалобы гражданина Кононова Алексея Андреевича на нарушение его конституционных прав частью 1 статьи 20.3.3 Кодекса Российской Федерации об административных правонарушениях".
10. Авдеев Ю.И. О понятии и типологии политического экстремизма и некоторых мерах противодействия ему // Политический экстремизм в Российской Федерации и конституционные меры борьбы с ним. М., 1998. С. 99 - 105.
11. Безроков А.О. Преступления экстремистской направленности: уголовно-правовой анализ и вопросы систематизации: Автореф. дис. ... канд. юрид. наук. Краснодар, 2014.
12. Голубых Н.В., Леготин М.П. О сущности понятия "экстремизм" // Адвокат. 2013. N 6.

Кожаев Руслан Султанович

Научный руководитель

НОУ ВПО Московский финансово - промышленный университет «Синергия»

Фетисова Мария Викторовна

Студент

НОУ ВПО Московский финансово - промышленный университет «Синергия»

ЮРИДИЧЕСКИЕ ЛИЦА, КАК СУБЪЕКТЫ ЗЕМЕЛЬНЫХ ПРАВООТНОШЕНИЙ

Аннотация: О земельных правоотношениях, возникающих на почве осуществления компетентными органами охраны земель, в частности соблюдения пожаробезопасности. Алгоритм действий и меры наказания за противоправные действия и бездействие.

Ключевые слова: пожаробезопасность, штрафы, требования, несогласие

LEGAL ENTITIES AS SUBJECTS OF LAND LEGAL RELATIONS

Abstract: On land legal relations arising from the implementation by the competent authorities of land protection, in particular the observance of fire safety. Algorithm of actions and penalties for illegal actions and inaction.

Keywords: fire safety, fines, requirements, disagreement

В современном обществе отношения между людьми часто требуют урегулирования на юридических основаниях. Для разрешения конфликта нужно обратиться к букве Закона. В Российской Федерации существует нормативная база, в которую входят кодексы, законы, акты, правила регулирования возникающих спорных ситуаций и регламентирующие действия лиц, исполняющих уставы государства. Конституция РФ, статья 17 второй главы говорит нам о признании и гарантии прав и свобод человека и гражданина согласно общепризнанным принципам и нормам международного права и в соответствии с настоящей Конституцией. Статья 18 Конституции РФ гласит: Права и свободы человека и гражданина являются непосредственно действующими. Они определяют смысл, содержание и применение законов, деятельность законодательной и исполнительной власти, местного самоуправления и обеспечиваются правосудием. Эти слова рождают основание спора и борьбу для достижения справедливости. Конфликтующие стороны отстаивают свои права, окончательное решение выносится судом, руководствующимся статьей 56 Гражданско-Правового Кодекса РФ, где каждая сторона должна доказать те обстоятельства, на которые она ссылается, как на основания своих требований и возражений.

Тема посвящена земельным отношениям.

Как и иным правоотношениям, земельным присуще наличие следующих элементов:

- субъекты правоотношений

- участники земельных отношений, объект-земля, земельные участки,

- содержание земельных правоотношений, то есть права и обязанности их участников, совершающие свои действия в точном соответствии с нормами права, преследуя цель, ради которой и складываются данные отношения.

Субъекты (участники земельных отношений) определяются в соответствии со статьей 5 Земельного Кодекса РФ. Это индивиды, наделенные земельной правосубъектностью, то есть возможностью иметь права и нести обязанности в области землеохраны и землепользования. В этом качестве могут

выступать как физические, так и юридические лица, реализующие свои имущественные интересы. В соответствии со статьями 124-125 Гражданского Кодекса Российской Федерации - Российская Федерация, субъекты РФ, а так же городские, сельские поселения и другие муниципальные образования выступают в имущественных отношениях на равных началах с иными участниками этих отношений - гражданами и юридическими лицами.

Данная статья посвящена актуальному на настоящий период вопросу контроля пожаробезопасности, в связи с наступлением пожароопасного сезона. В подобных конфликтах участвуют физические и юридические лица, органы государственной власти. Проблема заключается в несогласии многих граждан с предъявлением к ним требований уполномоченными органами по содержанию принадлежащих им земельных участков в соответствии с их целевым назначением для обеспечения пожарной безопасности. Многие граждане убеждены в неприкосновенности собственности. Контроль за соблюдением пожаробезопасности ложится на плечи Органов местного самоуправления, которые обязаны призывать и принуждать собственников земельных участков привести свою территорию в надлежащее состояние: вывезти мусор, покосить траву или выкорчевывать сорную растительность, которая приводит состояние участка к ситуации влекущий пожар или стихийную свалку.

В свою очередь собственники земельных участков приходят в негодование, при предъявлении им компетентными органами очистить территорию от мусора в отведённый промежуток времени. Уполномоченные сотрудники сталкиваются с препятствием в виде возражения граждан, ссылающихся на то, что требование о возложении на них обязанностей привести земельный участок в соответствии с его целевым назначением является запретом на использование земли, а так же полагающихся на статью 43 Земельного Кодекса Российской Федерации, гласящую: "Граждане и юридические лица осуществляют принадлежащие им права на земельные участки по своему усмотрению, если иное не установлено Кодексом и Федеральными Законами".

Но действия уполномоченных сотрудников вполне легальны. Согласно пункту 72 Правил пожарной безопасности РФ, Федеральному закону от 16 июля 1998 года № 101-ФЗ "О Государственном регулировании обеспечения плодородия земель сельскохозяйственного назначения", Федеральным Законом от 10 января 2002 года № 7-ФЗ "Об охране окружающей среды", а также статьёй 42 Земельного Кодекса РФ, где установлены обязанности собственников земельных участков и лиц не являющихся собственниками земельных участков, по использованию земельных участков. При осуществлении своих прав выше обозначенные лица обязаны использовать земельные участки в соответствии с их целевым назначением способами, которые не должны наносить вред окружающей среде, в том числе земле как природному объекту, осуществлять мероприятия по охране земель, лесов, водных объектов и других природных ресурсов, включая меры пожарной безопасности. Соблюдать при использовании земельных участков требования градостроительных регламентов, строительных, экологических, санитарно-гигиенических, противопожарных и иных правил. Кроме того, в соответствии с пунктом 2 частью 2 статьи 13 Земельного Кодекса РФ в целях охраны земель собственники земельных участков, землепользователи, землевладельцы и арендаторы земельных участков обязаны проводить мероприятия по защите земель от водной и ветровой эрозии, селей, подтопления, заболачивания, вторичного засоления, иссушения, уплотнения, загрязнения химическими веществами, в том числе радиоактивными, иными веществами и микроорганизмами, загрязнения отходами производства и потребления и другого негативного воздействия.

При обнаружении проблемного земельного участка на собственника участка сотрудником, уполномоченным контролировать пожаробезопасность, составляется акт, выносится требование привести территорию в порядок, в надлежащее состояние в определённый срок.

При игнорировании требований сотрудника - дело отправляется на рассмотрение административной комиссии, что влечёт за собой наказание в виде административного штрафа.

Обращаясь к Закону, Воспрепятствование законной деятельности должностного лица исполнительного органа государственной власти и (или) органов местного самоуправления, уполномоченного, в соответствии с законодательством, на осуществление функций по исполнению требований нормативно-правовых актов, направленных на введение и обеспечение режима повышенной готовности, если эти действия (бездействия) не содержат признаков уголовно наказуемого деяния или не влекут административной ответственности в соответствии с Кодексом Российской Федерации об административных правонарушениях, влечёт предупреждение или

наложение административного штрафа на граждан от одной тысячи до 3.000 руб., на частных лиц от 3.000 руб. до 5000руб., на юридических лиц от 5000 руб. до 10000 руб.

Уважаемые собственники земельных участков! Бездействие приведёт к печальным последствиям. К Вам будут применены меры наказания. Вы будете привлечены к ответственности. Не доводите до критической ситуации. Не подвергайте опасности свои участки и участки соседей, особенно в пожароопасный период! За нарушение правил пожарной безопасности установлена административная ответственность в виде предупреждения или штрафа в размере от полутора до 3.000 руб. для граждан, от 10000 до 20000 руб. для должностных лиц, от 50000 до 200000 руб. для юридических лиц - часть 1 статья 8.32 Кодекса об Административных Правонарушениях.

При этом, за нарушение этих правил в условиях особого противопожарного режима предусмотрены гораздо большие размеры штрафов: от 4.000 до 5.000 руб. для граждан, от 20000 руб. до 40000 руб. для должностных лиц, от 300000 руб. до 500000 руб. для юридических лиц - часть 3 статья 8.32 Кодекса об Административных Правонарушениях Российской Федерации.

А если нарушение правил пожарной безопасности привело к возникновению лесного пожара без причинения тяжкого вреда здоровью человека, то гражданин за это может быть оштрафован на 5000 руб., должностное лицо на 50000 руб., юридическое лицо на сумму от 500000 руб. до 1 млн. руб. - часть четвёртая статья восьмая. 32 Кодекса об Административных Правонарушениях Российской Федерации. Важно, что Индивидуальные Предприниматели за нарушение правил пожарной безопасности несут ответственность как юридические лица.

Список литературы:

1. Гражданский кодекс РФ
2. Конституция РФ.
3. Земельный кодекс РФ.
4. КоАП РФ.
5. Правила противопожарного режима в РФ.

Международный научный журнал
Научный Лидер

№125 / Июль 2023

Свидетельство о регистрации СМИ Эл № ФС77-79374 от 16 октября 2020 г.
Выдано Федеральной службой по надзору в сфере связи, информационных
технологий и массовых коммуникаций (Роскомнадзор)

Учредитель и издатель: ООО Международный издательский дом
«ВОРЛДСАЙПАБЛ»

Почтовый адрес редакции:

625000, г. Тюмень, ул. 50 лет ВЛКСМ 13 к. 1, оф. 7н.

Фактический адрес редакции:

625000, г. Тюмень, ул. 50 лет ВЛКСМ 13 к. 1, оф. 7н.

E-mail: info@scilead.ru; scilead