



Научный Лидер

№ 25 (123)

ИЮЛЬ, 2023

ISSN 2713-3168

Международный научный журнал

Научный Лидер

№123 / Июль 2023

Редакционная коллегия:

Абдурахманов Ильяс Хуршидович

кандидат экономических наук, доцент

Асатуллаев Хуршид Суннатуллаевич

профессор, заведующий кафедрой «Экономика»

Заватский Михаил Дмитриевич

кандидат геолого-минералогических наук

Кузиев Ислам Неъматович

профессор, доктор экономических наук

Марданова Рано Исаковна

доктор экономических наук (PhD, Германия)

Салтыков Владимир Валентинович

доктор технических наук

Хакбердиев Бекзод Уктамович

доктор философских наук, кафедра «Экономика»

Шолдорев Дилшод Азмиддин угли

доктор философских наук, кафедра «Бюджетный учет и казначейское дело»

Шеров Санжар Раджабович

доктор философских наук, кафедра «Государственные финансы»

Рахимова Гулнора Рахим кызы

Кандидат фармацевтических наук

Ph.D Ражабов Шерзод Умурзакович

кафедра «Страховое и пенсионное дело» Ташкентский финансовый институт

Ph.D Астанакулов Азамат Абдукаримович

кафедра «Бухгалтерский учет» Ташкентский финансовый институт

Ph.D Адилова Гулнур Джурабаевна

кафедра «Страховое и пенсионное дело» Ташкентский финансовый институт

Ph.D Базаров Закир Ханкулович

кафедра «Страховое и пенсионное дело» Ташкентский финансовый институт

Ph.D Шермухамедов Бехзод Усманович

кафедра «Экономика» Ташкентский финансовый институт

Ph.D Хамдамов Шавкат Комилович

кафедра «Финансы» Ташкентский финансовый институт

Ph.D Джуманов Саитмурод Алибекович

кафедра «Бухгалтерский учет» Ташкентский финансовый институт

Ph.D Рахимов Акмал Матякубович

кафедра «Банковский учет и аудит» Ташкентский финансовый институт

Агзамов Авазхон Талгатович

доцент, Ph.D Ташкентский государственный экономический университет, факультет «Финансы и бухгалтерский учет», кафедра Налоги и страховое дело

Бауетдинов Мажит Жанызақович Ташкентский

доцент, Ph.D Ташкентский государственный экономический университет, факультет «Финансы и бухгалтерский учет», кафедра финансы

Нуралиева Мукаддас Мамуновна

Ph.D старший преподаватель кафедры «Экономика» ТФИ

Мелиев Исроил Исмаилович

Ph.D доцент кафедры «Банковское дело и аудит» ТФИ

Рустамов Максуд Суванкулович

Ph.D доцент кафедры «Банковское дело и аудит» ТФИ

Тиллаев Хуршиджон Сулаймон угли

Ph.D, доцент кафедры «Банковское дело» ТФИ

Абылхатова Сауле Сагидуллоевна

директор-юрист ТОО «Национальный Центр Юридической Практики», г. Алматы

доктор фармацевтических наук Максудова Фируза Хуршидовна

профессор кафедры «Промышленной технологии лекарственных средств» Ташкентского фармацевтического института

Усенко Ярослав Геннадьевич

Директор ООО 'ТК 'Русские курорты'

Колесникова Екатерина

Руководитель юридической компании «Колесникова и партнёры»'

Абызов Антон

Технический директор (СТО) в компании Softgreat'

Блинова Эльвира Михайловна

Юрист, Научно-производственная фирма «ВИНАР»

Главный редактор: Тугушев Оскар Артурович

ООО Международный издательский дом «ВОРЛДСАЙПАБЛ»

Содержание

IT-ТЕХНОЛОГИИ

Никоненко Иван Сергеевич

ОСНОВНЫЕ ХАРАКТЕРИСТИКИ И СФЕРЫ ПРИМЕНЕНИЯ МОНОЛИТНОЙ, МИКРОСЕРВИСНОЙ И БЕССЕРВИРНОЙ АРХИТЕКТУРЫ 7

Кулебакин Илья Иванович, Казырский Никита Алексеевич

РАЗВИТИЕ ИНФОРМАЦИОННЫХ ТЕХНОЛОГИЙ, КИБЕРБЕЗОПАСНОСТЬ 10

АСТРОНОМИЯ

Алборова Валерия Казбековна

ИССЛЕДОВАНИЕ ЧЕРВОТОЧИН: ПУТЬ К НОВЫМ ГОРИЗОНТАМ ИЛИ НАУЧНАЯ ФАНТАСТИКА? 13

ИСКУССТВОВЕДЕНИЕ

Таирова Ирина Александровна, Иванова Софья Валентиновна

ЧЕРТЫ «КОМИЧЕСКОЙ ЭПОПЕИ» В РОМАНЕ Г. ФИЛДИНГА «ИСТОРИЯ ТОМА ДЖОНСА, НАЙДЁНЫША» 16

МЕДИЦИНА

Зинковская Наталия Петровна

ВОССТАНОВЛЕНИЕ РЕЧИ И ГЛОТАНИЯ У ПАЦИЕНТКИ С БАС 19

Слохова Наида Касполатовна, Георгий Эдуардович Зангионов, Халадова Лиана Магамедовна

ДИАГНОСТИКА И ТЕРАПИЯ АРТЕРИАЛЬНОЙ ГИПЕРТЕНЗИИ: ОСНОВНЫЕ ПРИНЦИПЫ И НОВЫЕ ТЕНДЕНЦИИ 22

Халадова Л. М., Зангионов Г. Э, Карсанов А. М.

ПОКАЗАТЕЛИ ЗАБОЛЕВАЕМОСТИ И СМЕРТНОСТИ ПРИ ОСТРОМ ПАНКРЕАТИТЕ КАК ИНДИКАТОР СОСТОЯНИЯ МЕДИЦИНСКОЙ ПОМОЩИ НА РЕГИОНАЛЬНОМ УРОВНЕ 26

МОТИВАЦИЯ ТРУДА

Глушкова Ксения Сергеевна

МЕТОДЫ НЕМАТЕРИАЛЬНОЙ МОТИВАЦИИ СОТРУДНИКОВ НЕФТЯНОЙ КОМПАНИИ 29

ОХРАНА ТРУДА

Чурта Елизавета Сергеевна

АНАЛИЗ ГИДРАВЛИЧЕСКОГО ИНСТРУМЕНТА В АВАРИЙНО-СПАСАТЕЛЬНЫХ СЛУЖБАХ 31

ПЕДАГОГИКА

Дума Анастасия Александровна

ВЛИЯНИЕ ВОСПИТАНИЯ В СЕМЬЕ НА УСПЕВАЕМОСТЬ РЕБЁНКА. 33

Тюленев Андрей Александрович

ПОДГОТОВКА БУДУЩИХ ПЕДАГОГОВ К КОМАНДНОЙ ДИСТАНЦИОННОЙ РАБОТЕ 37

ПОЛИТОЛОГИЯ

Меркулова Юлия Александровна

АДМИНИСТРАТИВНО-ПОЛИТИЧЕСКИЕ ЭЛИТЫ СОВРЕМЕННОЙ РОССИИ В РЕГИОНАЛЬНОМ ИЗМЕРЕНИИ 40

Меркулова Юлия Александровна

СТРУКТУРА ПОЛИТИЧЕСКИХ ЭЛИТ В СОВРЕМЕННОЙ РОССИИ 42

ПРАВО

Окунь Юрий Андреевич

ПРОБЛЕМЫ ПРАВОВОГО СТАТУСА ЭЛЕКТРОННЫХ ДОКАЗАТЕЛЬСТВ В УГОЛОВНОМ ПРОЦЕССЕ РФ 44

Червонов Николай Михайлович, Волкова Мария Александровна

СЛОЖНОСТИ ПРИМЕНЕНИЯ И ИСПОЛНЕНИЯ ЗАКОНОВ, РЕГУЛИРУЮЩИХ ДЕЯТЕЛЬНОСТЬ МИКРОФИНАНСОВЫХ ОРГАНИЗАЦИЙ В РОССИИ 48

ПСИХОЛОГИЯ

Кучарин Александр Евгеньевич

РЕВНОСТЬ: РАБОЧЕЕ ОПРЕДЕЛЕНИЕ 55

СОЦИОЛОГИЯ

Ушакова Анна Демидовна, Бузмакова Ирина Васильевна, Назарова Милана Евгеньевна, Сухова Мария Владимировна

УКРАШЕНИЯ И АКССЕСУАРЫ КАК ЭЛЕМЕНТ ОДЕЖДЫ СОВРЕМЕННЫХ СТУДЕНТОВ 58

ТЕХНИЧЕСКИЕ НАУКИ

Федоров Иван Петрович

**ВЛИЯНИЕ УЛЬТРАФИОЛЕТОВОГО ОБЛУЧЕНИЯ НА МЕХАНИЧЕСКИЕ СВОЙСТВА
СТЕКЛОПЛАСТИКА С ДОБАВЛЕНИЕМ УФ-СТАБИЛИЗАТОРОВ** 62

Чурута Елизавета Сергеевна

**СИСТЕМА МОНИТОРИНГА И ПРЕДОТВРАЩЕНИЯ ЧРЕЗВЫЧАЙНЫХ СИТУАЦИЙ НА
ОБЪЕКТАХ ЖЕЛЕЗНОДОРОЖНОГО ТРАНСПОРТА** 68

ФИЗИЧЕСКАЯ КУЛЬТУРА И СПОРТ

Скорик Александр Олегович, Дауров Аслан Маметбиевич

ПРОБЛЕМЫ СОВРЕМЕННОГО ОЛИМПИЙСКОГО ДВИЖЕНИЯ 70

ФИЛОЛОГИЯ, ЛИНГВИСТИКА

Таирова Ирина Александровна, Иванова Софья Валентиновна

**ЧЕРТЫ «КОМИЧЕСКОЙ ЭПОПЕИ» В РОМАНЕ Г. ФИЛДИНГА «ИСТОРИЯ ТОМА ДЖОНСА,
НАЙДЁНЫША»** 73

ЭКОНОМИКА И УПРАВЛЕНИЕ

Аюпов Булат Азаматович, Батурин Валерий Алексеевич

**BUSINESS-LIFE CARD: ИДЕЯ СЕРВИСА ДЛЯ УПРАВЛЕНИЯ КОРПОРАТИВНЫМИ ТРАТАМИ И
ПОВЫШЕНИЯ ЭФФЕКТИВНОСТИ СОТРУДНИКОВ** 76

ЮРИСПРУДЕНЦИЯ

Усманова Р.М., Кузнецов Р.А.

ПОДАЧА МИРОВЫМ СУДЬЯМ ДОКУМЕНТОВ В ЭЛЕКТРОННОМ ВИДЕ 79

Жаворонкова Карина Игоревна

**ПРОБЛЕМЫ ПРИМЕНЕНИЯ ПРИНЦИПА ЕДИНСТВА СУДЬБЫ ЗЕМЕЛЬНЫХ УЧАСТКОВ И
ПРОЧНО СВЯЗАННЫХ С НИМИ ОБЪЕКТОВ НЕДВИЖИМОСТИ.** 82

Закарян Артур Таронович

ПРОБЛЕМЫ СОБЛЮДЕНИЯ ПРАВ И СВОБОД ЛИЦ, СОДЕРЖАЩИХСЯ ПОД СТРАЖЕЙ 86

Никоненко Иван Сергеевич

Магистр бизнес-информатики

Финансовый Университет при Правительстве Российской Федерации

ОСНОВНЫЕ ХАРАКТЕРИСТИКИ И СФЕРЫ ПРИМЕНЕНИЯ МОНОЛИТНОЙ, МИКРОСЕРВИСНОЙ И БЕССЕРВИСНОЙ АРХИТЕКТУРЫ

Аннотация: В эпоху цифровизации перед компаниями любого профиля остро встаёт вопрос модернизации собственных процессов и стратегического развития бизнеса с учётом использования информационно-технологического комплекса, включающего в себя как программное обеспечение, так и необходимое оборудование. Основой выстраивания подобного ИТ-кластера служит грамотный выбор подхода к реализации архитектуры предприятия, наиболее распространёнными типами которой являются: микросервисная, монолитная, бессервисная.

Ключевые слова: микросервисы, монолит, ит-архитектура, бессервисная архитектура

MAIN CHARACTERISTICS AND APPLICATIONS OF MONOLITHIC, MICROSERVICE AND SERVICELESS ARCHITECTURE

Abstract: In the era of digitalization, companies of any profile face the issue of modernizing their own processes and strategic business development, taking into account the use of an information technology complex, which includes both software and the necessary equipment. The basis for building such an IT cluster is a competent choice of approach to the implementation of enterprise architecture, the most common types of which are: microservice, monolithic, serviceless.

Keywords: microservices, monolith, IT architecture, serviceless architecture

Под ИТ-архитектурой понимается совокупность технологических и программно-аппаратных компонентов, составляющих эффективную взаимосвязанную экосистему, способную обеспечить функционирование бизнес-процессов организации. Её грамотное планирование и последующая реализация позволяет компании развиваться в необходимом темпе, улучшая и модифицируя необходимые аспекты бизнеса в долгосрочной перспективе.

Существует несколько подходов к выстраиванию ИТ-архитектуры предприятия. Наиболее распространёнными и актуальными на настоящее время следует считать:

- Монолитный.
- Микросервисный.
- Бессерверный.

Каждый из этих подходов позволяет обеспечить компанию ИТ-кластером, который будет удовлетворять потребностям бизнеса, для чего, однако, необходимо провести комплексный анализ деятельности компании и разработать стратегический план развития бизнеса. Разработка ИТ-архитектуры компании должна соответствовать задачам, выполняемым программно-аппаратным комплексом, поэтому выбор подхода напрямую зависит от уровня цифровизации бизнеса, выполняемых задач и объёма бюджета.

1. Монолитная ИТ-архитектура

Данный подход является наиболее старым, однако в ряде случаев является актуальным и до сих пор. Он предполагает реализацию бизнес-логики всей компании в рамках единого ИТ-комплекса. То есть в ходе разработки, как правило прибегают к развёртыванию одного приложения, которое будет

покрывать все функциональные и бизнес-требования каждого из подразделений компании, с использованием единой базы данных и базы кода.

Использование в качестве корпоративной архитектуры монолитного решения значительно облегчает процесс разработки, развёртывания и модернизации приложения за счёт единообразия данных и взаимосвязанности отдельных компонентов. Это же позволяет сократить срок разработки и затраты на реализацию, таким образом как можно быстрее получить работоспособное решение для тех или иных задач.

Главной же проблемой монолита можно назвать отсутствие гибкости: его крайне тяжело масштабировать и переформатировать под новые нужды компании, поскольку разработка проходила с учётом закладывания в его суть определённой бизнес-логики, в рамках которой и предполагалось выполнение конкретных задач. Кроме того, с ростом количества надстроечных модификаций системы падает её производительность, так как мощность приложения изначально не предусматривала дополнительную нагрузку. При значительных изменениях выстроенных связей между бизнес-процессами в компании рекомендуется задуматься о разработке архитектуры с нуля, нежели прибегать к попыткам реализовать функциональность, отсутствующую в монолитном решении при помощи «костылей».

Вытекающей из этого проблемой можно считать высокий риск замедления или разрушения всего приложения из-за ошибки, возникшей в рамках той или иной функциональности, что является обратной стороной единообразия данных и кода, предусмотренных логикой монолитной архитектуры.

Данное решение, на данный момент, наиболее подходит для небольших компаний или стартапов, которые находятся на довольно ранних этапах цифровизации бизнеса. Как правило, на основе монолитной архитектуры выстраиваются интернет-магазины.

2. Микросервисная архитектура

В отличие от монолита, микросервисы предполагают совершенно иной подход к реализации корпоративной архитектуры: в рамках корпоративного приложения реализуются несколько независимых модулей из небольших частей кода. Каждый модуль имеет собственную изолированную базу данных и базу кода, а также выполняет свою часть общей бизнес-логики всей системы, что позволяет выстраивать более комплексные бизнес-процессы. Связь данных модулей осуществляется на основе единой сети по технологии протоколов.

Выстраивать микросервисную архитектуру в разы сложнее, нежели монолитную, поскольку она требует куда больших временных и денежных затрат на аналитику бизнеса, выстраивание процессов, создание внутренней единой сети.

Эксплуатация также требует больших затрат и уровня пользовательских компетенций, поскольку при разработке модификаций, требуемый язык программирования может варьироваться. В идеале, у эксплуатационной команды каждого из модулей системы должен быть штат сотрудников, которые могут производить модификацию конкретной функциональности. Однако, при этом также необходимо централизованное управление комплексной бизнес-логикой всей системы, поскольку без этого велика вероятность утери общего вектора развития системы.

При этих минусах, микросервисная архитектура может позволить реализовать в рамках приложения больше различной функциональности, модифицировать которую можно по частям. Это также положительно сказывается на безопасности и отказоустойчивости: поскольку каждый из модулей является независимым, информация, хранимая системой разобщена, а устранение неполадки или развёртывание патча не останавливает функционирование всей системы, а затрагивает только конкретный модуль.

Таким образом, выбор микросервисной архитектуры является оптимальным для больших компаний, поддерживающих свою деятельность постоянно, с комплексными бизнес-процессами, требующими постоянной модификации и точного контроля.

3. Бессерверная архитектура

Данный подход является достаточно новым и перспективным. Он появился в последние годы в ходе развития прикладной разработки и архитектуры. Суть этого подхода заключается в использовании событий и запросов для создания в облачном пространстве рабочих сред, на основе которых будет выстроена бизнес-логика компании.

Реализация бессерверной архитектуры является крайне эффективным решением в случаях, когда время на разработку ограничено, так как разработчики могут полностью сосредоточиться на выполнении проектных задач, не заботясь об обслуживании оборудования, рабочих сред и минимизируя риски на стороне разработки.

Однако, бессерверная архитектура не является идеальным решением для каждого проекта. Надёжность и скорость работы приложения напрямую зависит от стабильности связи, поддерживаемой с облаком. Данный фактор не всегда может находиться под контролем со стороны разработки и в случае некоторых критических сбоев доступ к приложению может быть утерян на неопределённый срок, на что нельзя будет повлиять. Для крупных корпораций, которым необходимо в течение долгого времени поддерживать стабильную работу большого количества процессов, будут более актуальны классические подходы к построению архитектуры компании, включающие в себя технологические компоненты.

Таким образом, выбор подхода к разработке ИТ-архитектуры в компании зависит от большого количества факторов, к которым можно отнести:

- масштаб компании;
- уровень цифровизации;
- сложность процессов;
- бюджет;
- сроки разработки.

Список литературы:

Кулебакин Илья Иванович

Студент

Сибирский государственный индустриальный университет

Казырский Никита Алексеевич

Студент

Сибирский государственный индустриальный университет

РАЗВИТИЕ ИНФОРМАЦИОННЫХ ТЕХНОЛОГИЙ, КИБЕРБЕЗОПАСНОСТЬ

Аннотация: В данной статье рассматривается растущее значение кибербезопасности перед лицом новых технологий и растущей угрозы онлайн-преступности. Обсуждается влияние новых технологий, таких как Интернет вещей, ИИ и блокчейн, на кибербезопасность. В статье также представлен обзор текущих угроз кибербезопасности, таких как фишинг, программы-вымогатели. Рассматриваются передовые методы кибербезопасности, включая надежные пароли, шифрование данных и регулярные обновления программного обеспечения. Подчеркивается важность обучения кибербезопасности для отдельных лиц и предприятий.

Ключевые слова: информационные технологии, кибербезопасность, информационные угрозы, лучшие практики, профилактика, обучение

DEVELOPMENT OF INFORMATION TECHNOLOGIES, CYBER SECURITY

Abstract: This article examines the growing importance of cybersecurity in the face of new technologies and the growing threat of online crime. The impact of new technologies such as the Internet of Things, AI and blockchain on cybersecurity is discussed. The article also provides an overview of current cybersecurity threats such as phishing, ransomware. Cybersecurity best practices are covered, including strong passwords, data encryption, and regular software updates. The importance of cybersecurity education for individuals and businesses is highlighted.

Keywords: information technology, cybersecurity, information threats, best practices, prevention, education

В последние годы появление новых технологий, таких как Интернет вещей (IoT), искусственный интеллект (ИИ) и блокчейн, изменило мир, в котором мы живем. Эти технологии изменили то, как мы работаем, общаемся, ведем бизнес. Новые возможности породили ряд проблемы связанных с кибербезопасностью. Рассмотрим влияние различных технологий на кибербезопасность, их преимущества и риски, а также последствия для специалистов по кибербезопасности.

Интернет вещей (IoT) относится к растущей сети физических устройств, транспортных средств, бытовой техники и других предметов, в которые встроены датчики, программное обеспечение и средства связи, что позволяет им собирать данные и обмениваться ими. Распространение устройств IoT открыло новые возможности для атак киберпреступников, которые могут использовать уязвимости в этих устройствах, чтобы получить доступ к конфиденциальным данным или нарушить работу. Например, хакер может получить доступ к подключенной автомобильной системе и получить контроль над автомобилем или получить доступ к умному домашнему устройству, чтобы шпионить за вами.

Искусственный интеллект (ИИ) также оказал значительное влияние на кибербезопасность. Инструменты на базе искусственного интеллекта могут анализировать огромные объемы данных и выявлять закономерности и аномалии, которые люди не могут обнаружить. Это может помочь специалистам по кибербезопасности выявлять потенциальные угрозы и реагировать на них быстрее и эффективнее. Однако, киберпреступники также могут использовать искусственный интеллект для автоматизации атак и уклонения от обнаружения. Например, ботнет на основе ИИ может запустить

распределенную атаку типа «отказ в обслуживании» (DDoS) на веб-сайт, сделав его недоступным для пользователей.

Блокчейн, технология, лежащая в основе криптовалют, таких как биткойн, рекламировалась как безопасный и прозрачный способ проведения транзакций без необходимости в посредниках, таких как банки. Однако использование блокчейна также создает новые риски для безопасности. Например, смарт-контракт на блокчейне может быть использован хакером для кражи средств или компрометации данных. Децентрализация сетей блокчейна затрудняет выявление и отслеживание злоумышленников [1].

Преимущества новых технологий неоспоримы, но и риски тоже. Чтобы устранить эти риски, специалистам по кибербезопасности необходимо применять упреждающий подход к обеспечению безопасности. Им необходимо быть в курсе последних тенденций и технологий в области безопасности и внедрять лучшие практики для защиты своих сетей и систем. Это включает в себя использование надежных паролей, внедрение многофакторной аутентификации, регулярное обновление программного обеспечения и шифрование конфиденциальных данных. В дополнение к этим техническим мерам специалисты по кибербезопасности также должны вкладывать средства в обучение кибербезопасности для сотрудников и отдельных лиц. Обучение осведомленности о кибербезопасности может помочь людям выявлять и реагировать на потенциальные угрозы, такие как фишинговые электронные письма или атаки социальной инженерии. Это также может помочь создать культуру безопасности в организации, где кибербезопасность рассматривается как обязанность каждого [2].

В мире имеется чёткая тенденция, чем быстрее развиваются технологии, тем быстрее растёт угроза киберпреступности. Угрозы кибербезопасности постоянно растут, как для предприятий, так и для частных лиц. Одной из самых распространённых угроз кибербезопасности является фишинг. Фишинговые атаки включают в себя отправку мошеннических электронных писем или сообщений, которые кажутся исходящими из надежного источника, например, банка или государственного учреждения, в попытке обманом заставить получателя передать конфиденциальную информацию, такую как имена пользователей, пароли или данные кредитной карты. Фишинговые атаки могут быть очень эффективными и стали причиной крупнейших утечек данных в истории. Ещё одна серьёзная угроза кибербезопасности — программы-вымогатели. Программа-вымогатель — это тип вредоносного ПО, которое шифрует данные жертвы и требует оплаты в обмен на ключ дешифрования. Атаки программ-вымогателей могут нанести значительный ущерб компаниям и частным лицам, что часто приводит к потере конфиденциальных данных и финансовым потерям.

В последние годы было совершено множество громких кибератак, которые попали в заголовки газет по всему миру. Одним из примеров является атака программы-вымогателя WannaCry в 2017 году, которая затронула сотни тысяч компьютеров в более чем 150 странах. Атака нанесла серьёзный ущерб предприятиям и организациям, в том числе Национальной службе здравоохранения Великобритании, которая в результате была вынуждена отменить тысячи приемов и операций [3].

Передовые методы кибербезопасности необходимы для частных лиц и компаний, чтобы защитить себя от потенциальных киберугроз. Одним из самых простых, но важных передовых методов кибербезопасности является использование надежных паролей. Пароли — это первая линия защиты от несанкционированного доступа к конфиденциальным данным. Физическим и юридическим лицам следует использовать уникальные сложные пароли для каждой учетной записи и избегать использования легко угадываемых паролей. Пароли должны состоять не менее чем из 12 символов и содержать сочетание прописных и строчных букв, цифр и символов. Следует регулярно менять пароли и по возможности включать двухфакторную аутентификацию [4].

Ещё одним важным передовым методом кибербезопасности является шифрование конфиденциальных данных. Шифрование — это процесс преобразования данных в нечитаемый формат, доступ к которому можно получить только с помощью ключа дешифрования. Шифрование может защитить конфиденциальные данные, такие как данные кредитной карты, личную информацию и конфиденциальную деловую информацию, от несанкционированного доступа. Компании и частные лица должны обеспечить шифрование всех конфиденциальных данных, независимо от того, хранятся ли они на устройстве или передаются через Интернет. Регулярные обновления программного обеспечения также имеют решающее значение для обеспечения кибербезопасности. Обновления программного обеспечения часто содержат исправления безопасности, устраняющие уязвимости,

которые хакеры могут использовать для получения несанкционированного доступа к устройству или сети. Частные лица и компании должны следить за тем, чтобы все программное обеспечение, включая операционные системы, веб-браузеры и приложения, регулярно обновлялось для защиты от потенциальных угроз безопасности. В дополнение к этим передовым практикам важно проводить обучение по кибербезопасности для сотрудников и отдельных лиц, чтобы каждый знал о рисках и о том, как защитить себя и свои данные [5].

Поскольку мир все больше стал зависеть от технологий, важность кибербезопасности невозможно переоценить. Кибератаки могут иметь разрушительные последствия как для отдельных лиц, так и для предприятий. Ущерб может быть нанесён колоссальный, начиная от финансовых потерь, заканчивая репутационным ущербом. Для компаний и частных лиц важно сохранять бдительность и быть в курсе последних мер кибербезопасности, чтобы защитить себя от потенциальных угроз.

Список литературы:

1. Смолиговец О.С. Субъектные основы виртуализации социальной реальности в информационном обществе / О.С. Смолиговец. — DOI 10.18500/1819-7671-2019-19-2-166-170 // Известия Саратовского университета. Новая серия. Сер.: Философия. Психология. Педагогика. — 2019. — Т. 19, № 2. — С. 166–170.
2. Емелин В.А. Симулякры и технологии виртуализации в информационном обществе / В.А. Емелин. — DOI 10.11621/npj.2016.0312 // Национальный психологический журнал. — 2016. — № 3 (23). — С. 86–97.
3. Rosenfeld R. Explaining Recent Crime Trends: Introduction to the Special Issue / R. Rosenfeld, D. Weisburd. — DOI 10.1007/s10940-016-9317-6 // Journal of Quantitative Criminology. — 2016. — Vol. 32, iss. 3. — P. 329–334. 6. Peng Wang. Organized crime in cyberspace / Peng Wang, Mei Su, Jingyi Wang. — DOI 10.1093/bjc/azaa064 // The British Journal of Criminology. — 2021. — Vol. 61, iss. 2. — P. 303–324.
4. Лагутин, П. Д. Киберпреступность как актуальная угроза обществу / П. Д. Лагутин, Т. А. Миханова. — Текст : непосредственный // Молодой ученый. — 2018. — № 42 (228). — С. 108-109.
5. Овчинский В. Европа спасается от мафии: о Стратегии ЕС по борьбе с организованной преступностью на 2021– 2025 гг. / В. Овчинский, Ю. Жданов // Завтра. — 2021. — URL: https://zavtra.ru/blogs/evropa_spasaetsya_ot_mafii.

Алборова Валерия Казбековна

Астроном - любитель

None

ИССЛЕДОВАНИЕ ЧЕРВОТОЧИН: ПУТЬ К НОВЫМ ГОРИЗОНТАМ ИЛИ НАУЧНАЯ ФАНТАСТИКА?

Аннотация: Эта статья исследует концепцию червоточин в качестве средства межгалактических или межизмеренных путешествий, затрагивая их теоретическую основу и научные последствия. Объясняются условия, необходимые для проходимости и стабильности червоточины, включая роль фантомной энергии. В настоящее время стабильные и проходимые червоточины считаются скорее элементами научной фантастики, но некоторые теории предполагают возможность существования микроскопических червоточин в квантовой пене. Статья признает сложности, связанные с поиском и использованием червоточин, и подчеркивает научную ценность изучения этих структур. Несмотря на текущие ограничения, понимание червоточин может революционизировать космические путешествия и расширить наше представление о Вселенной.

Ключевые слова: червоточины, астрофизика, измерения, исследование космоса, теоретическая физика

EXPLORING WORMHOLES: A GATEWAY TO NEW FRONTIERS OR A SCI-FI FANTASY?

Abstract: This article explores the concept of wormholes as a means of intergalactic or interdimensional travel, touching on their theoretical basis and scientific implications. The conditions necessary for the patency and stability of a wormhole are explained, including the role of phantom energy. Currently, stable and traversable wormholes are considered more science fiction, but some theories suggest the possibility of microscopic wormholes in quantum foam. The article acknowledges the difficulties associated with finding and using wormholes and emphasizes the scientific value of studying these structures. Despite current limitations, understanding wormholes could revolutionize space travel and expand our understanding of the universe.

Keywords: wormholes, astrophysics, measurements, space exploration, theoretical physics

Indeed, the concept of trips to other galaxies or dimensions becoming as commonplace as going to the supermarket and movies about space travel coming to life is an intriguing idea that sparks the imagination. However, when it comes to the reality of such possibilities, we enter the realm of theoretical physics and scientific speculation. One fascinating concept that has captured the attention of both scientists and science fiction enthusiasts is the idea of wormholes.

A wormhole, as mentioned earlier, is a hypothetical astrophysical object that distorts space and time, potentially enabling travel between distant points in the universe or even between different dimensions. To understand the basic principle behind a wormhole, one can visualize it using a simple analogy. Take a sheet of plain paper, bend it in half, and then pierce it with a pencil. The resulting hole represents a simplified representation of a wormhole, with one side of the sheet acting as the entrance and the other as the exit.

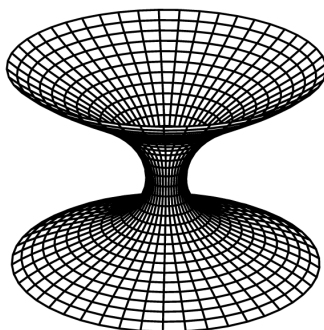

Picture 1. Wormhole visualization

The visualization of wormholes gained mainstream attention with the release of the movie "Interstellar" in 2014. Directed by Christopher Nolan in collaboration with physicist and Nobel laureate Kip Thorne, the film depicted the main characters embarking on a journey through a wormhole from our Solar System to another galaxy. This portrayal sparked widespread curiosity, prompting many people to question whether such extraordinary trips could be possible in the future.

The concept of wormholes traces back to the foundational work of the renowned physicist Albert Einstein. In his theory of general relativity, Einstein proposed that gravity is not merely a force that attracts matter, but rather a curvature of space and time caused by massive objects like planets and stars. Building upon this idea, Einstein, along with the American scientist Nathan Rosen, suggested in 1935 that it might be conceivable to create a tunnel-like connection between two distant regions of space by bending and connecting the fabric of space-time itself. This theoretical construct became known as a wormhole.

For a wormhole to be traversable and stable, certain conditions need to be met. One crucial factor is the presence of what is called phantom energy. In simple terms, phantom energy refers to a form of dark energy that possesses negative pressure, causing the expansion of the Universe to accelerate. This mysterious and largely unknown form of energy constitutes a significant portion of the total energy density in the Universe. While the concept of phantom energy remains a subject of ongoing research and investigation, it represents a potential ingredient for stabilizing a wormhole, preventing the collapse of its neck under the powerful influence of gravity.

Despite these fascinating theoretical possibilities, finding and utilizing wormholes remains a significant challenge. If wormholes do exist in our universe, they are likely to be exceptionally small and highly unstable. In fact, the notion of a stable wormhole traversable by humans and objects is currently considered to be within the realm of science fiction. According to Kip Thorne's book, "The Science of Interstellar," astronomers have not discovered any object in the universe that can be definitively identified as a wormhole, while numerous massive stars have been observed to undergo gravitational collapse, leading to the formation of black holes. [1, p. 134]

Nevertheless, there is a glimmer of hope within the scientific community. Some theories propose that wormholes could exist on a microscopic scale within the fabric of space-time known as quantum foam. Quantum foam is a concept put forth by physicist John Wheeler in 1955 to describe a turbulent sea of fluctuating energy and matter at incredibly small scales. If we were to zoom in to the Planck length, which is approximately 10⁻³³

centimeters and represents a hundredth of a billionth of a billionth of the size of an atomic nucleus, space-time might resemble a frothy foam. Within this foam, Wheeler suggested the existence of minuscule wormholes that could potentially be enlarged and manipulated. This idea implies that by extracting and enlarging a tiny wormhole from the quantum foam, it might be feasible to create a larger, traversable wormhole. The challenge of keeping such a wormhole stable and preventing its collapse would still remain, potentially requiring the enigmatic properties of phantom energy. [1, p. 135]

Despite the current limitations and uncertainties surrounding the practical realization of wormholes, the study of these fascinating structures holds significant scientific value. Exploring the nature of wormholes and their theoretical implications contributes to a deeper understanding of fundamental physics and the underlying fabric of the Universe. Furthermore, the potential existence of traversable wormholes could revolutionize space travel, opening up extraordinary possibilities for human exploration and venturing into regions of the cosmos that were previously considered unreachable.

In conclusion, the concept of wormholes as a means of intergalactic or interdimensional travel captures the imagination and raises intriguing questions about the nature of space and time. While wormholes remain largely in the realm of theoretical physics and science fiction, ongoing research and scientific inquiry contribute to our understanding of these enigmatic structures. The pursuit of knowledge in this field not only expands our horizons but also has the potential to shape the future of space exploration, offering new frontiers and possibilities that were once confined to the realm of fiction.

Список литературы:

1. Kip, Thorne. The Science of Interstellar. - W. W. Norton & Company, 2014. - 336 p.

Таирова Ирина Александровна

Кандидат филологических наук, доцент
АНО ВО «Российский новый университет» (РосНОУ)

Иванова Софья Валентиновна

Студент
АНО ВО «Российский новый университет» (РосНОУ)

ЧЕРТЫ «КОМИЧЕСКОЙ ЭПОПЕИ» В РОМАНЕ Г. ФИЛДИНГА «ИСТОРИЯ ТОМА ДЖОНСА, НАЙДЁНЫША»

Аннотация: В научной статье рассматриваются художественные особенности романа Генри Филдинга «История Тома Джонса, найдёныша». Исследуется своеобразие жанра «комических эпопей» в творчестве английского писателя, его новаторские принципы, отличающиеся от традиционных просветительских методов. Анализируются юмористические приёмы автора, высмеивающего привычки и обычаи общества первой половины XVIII века, лицемерие людей, человеческие пороки.

Ключевые слова: филдинг, история Тома Джонса, комическая эпопея, английский юмор, Лондон, сквайр

FEATURES OF THE "COMIC EPIC" IN G. FIELDING'S NOVEL "THE STORY OF TOM JONES, THE FOUNDER"

Abstract: The scientific article discusses the artistic features of Henry Fielding's novel "The Story of Tom Jones, the Foundling". The originality of the genre of "comic epics" in the work of the English writer, its innovative principles, which differ from traditional educational methods, are explored. The humorous techniques of the author, who makes fun of the habits and customs of society in the first half of the 18th century, the hypocrisy of people, human vices, are analyzed.

Keywords: fielding, tom jones story, comic epic, english humor, london, squire

Роман «История Тома Джонса, найдёныша» (The History of Tom Jones, the Foundling) вышел в свет в 1749 году. С момента его первой публикации был восторженно оценён известными английскими писателями Чарльзом Диккенсом и Уильямом Теккереем.

Художественное пространство романа Г.Филдинга «История Тома Джонса, найдёныша» развёрнуто в соответствии с этапами формирования личности главного героя. Г. Филдинг показывает, как вырос и развивался Том Джонсон. Его судьбу автор описывает, начиная с младенчества, когда Тома подкинули в поместье «баловня Природы и Фортуны» [5, с. 13], мудрого и великодушного, но легковверного дворянина Олверти. А потом рассказывает, как повзрослевший найдёныш был изгнан из-за клеветы расчётливого и ничтожного Блайфила, племянника сквайра. Причиной навета послужила зависть к названному брату, своей добротой и состраданием к бедным людям заслужившего любовь отчима, а также любовь Тома и Софьи, соседской дочери, обладающей восхитительным характером и добрым сердцем, но при этом наивной и поверхностной. Далее следует путешествие Тома в Лондон вместе с Бенджамином Партриджем, некогда школьным учителем, обвинённым своей женой в распутстве, и тоже изгнанным мистером Олверти из родных мест. Окончательное представление о жизни и нравах современного английского общества Том получает в самом Лондоне.

«Том Джонс не идеальный, но, без сомнения, положительный герой, несмотря на многочисленные поступки» [2]. Он добр, красив, благороден, ничего не боится, сострадателен. Он свободен от ненависти, чрезмерного самолюбия и злобы и никогда в жизни не совершил ни одного по-настоящему бесчестного поступка. При этом его мучает невероятное осознание собственной неправоты. Поэтому в конце произведения верится, что он больше никогда не поступит плохо, поскольку перед ним открылся путь к

добродетели. Антагонист Бланфил, наоборот, хитёр, тщеславен и труслив. Его жизнь полностью основана на расчёте, страхе за собственную жизнь, жажде материальных благ, самоутверждении за счёт других. Приятно в конце романа узнать, что он получает по заслугам – обречён на позорное изгнание. А Том женится на своей возлюбленной Софье.

Рассказывая историю своего героя, Филдинг использует **мотив дороги**, известный литературной традиции предшествующих веков (в частности, в плутовском романе XVI-XVII вв.), но делает это гораздо шире, показывая весь уклад жизни Англии первой половины XVIII века, характеры представителей разных социальных слоёв общества – от проституток, начиная с образа бедной Молли Сигрим, и солдат, любящих отпускать «остроты по адресу офицеров, часто непристойные и близко граничащие с клеветой» [6, с. 344], до представителей аристократии (Олверти, Вестерн и др.).

Сюжет напоминает знаменитую сюжетную пару Сервантеса. Отношения между Томом Джонсом и Партриджем напоминают отношения Дон Кихота и Санчо Панса в романе Сервантеса «Хитроумный идальго Дон Кихот Ламанчский». Благодаря сервантесовскому сюжету, Филдингу удаётся ввести в роман черты различных слоёв британского общества, благодаря ряду интермедий (например, роман «О горном отшельнике», история мисс Фицпатрик), рассказанных второстепенными персонажами, встречающимися на пути главных героев. Романы дополняются новыми приключениями, событиями и новыми персонажами. Сюжет осложняется тем, что Том Джонс следует за своей возлюбленной Софией. И её приключения не только перекликаются с приключениями Тома, но и пародируют их. «Авторские рассуждения, замечания, оговорки постоянно встречаются и по ходу развёртывания романного действия» [1, с. 57]. При этом автор с юмором относится ко всем героям романа, даже самым симпатичным, что подтверждает его определение романа как комической эпопеи. Самые серьёзные и патетические сцены книги (например, жизнь Тома в тюрьме) сопровождаются саркастическим комментарием рассказчика.

Таким образом, эпический размах у Филдинга опирается на **исторический контекст**. Писатель показывает людей «всех званий и состояний» [4, с. 411]. Недаром он в качестве эпиграфа приводит слова из «Поэтического искусства» Горация: «Видел нравы многих людей» [3, с. 6].

Однако Филдинг не считал правильным точно следовать историческим событиям. Для него важно было показать главные события из жизни героев, их внутреннее восприятие происходящего. С этой целью Филдинг использует **приём контраста**, изображая добропорядочных людей и проявлявших хитрость и злобу, сравнивая людей одного и того же класса, а также выделяя какую-либо черту характера в представителях разных социальных слоёв общества.

Том Джонс – благородный герой, но совершающий ошибки. Однако он не лишён мук совести. Блайфил умеет быть сдержанным, но в конце концов становится злодеем. Он часто говорит о добродетели, но при этом совершает лицемерные поступки, за которыми кроется его эгоизм.

Для Филдинга важно было рассказать читателю правдивую историю. Но его принцип правдивости не исключает доли вымысла, выраженного с помощью комических пассажей. В качестве комических приёмов писатель использует юмор и иронию. Так, например, он подтрунивает над миссис Гонорой, повествуя, что «она смотрела на всех красивых мужчин с одинаковым вниманием и приветливостью, вроде того как здравомыслящие и добродетельные люди смотрят на всё доброе» [4], и сравнивает её любовь к мужчинам с любовью Сократа к человечеству, «отдавая предпочтение одному перед другим за телесные, как Сократ за духовные, качества» [6, с. 201-202].

Помимо типических характеров, Филдинг выделяет в своих героях их индивидуальные черты. Типичное вместе с индивидуальным даёт, по мнению Филдинга, полное представление о характере героя. Он смотрит на персонажей, как на актёров, сообразно ситуациям играющих разные роли: «Один дурной поступок в жизни так же мало делает человека подлецом, как и одна дурная роль, сыгранная им на сцене. <...> В жизни человек не хуже, чем актёр, может осуждать свои поступки» [6, с. 304].

Как просветитель Г. Филдинг продолжает развивать идею зависимости поступков человека от среды и жизненных обстоятельств. Так, он показывает, как изгой Том вынужден выживать в новых условиях, преодолевая трудности своей отстранённости от аристократического круга, в котором он вырос. При этом новые обстоятельства жизни не делают его чёрствым, а наоборот, приводят к благоразумию. В конце всех приключений его человеческая природа, живой темперамент, обретает умеренность.

Таким образом, используя принцип историзма, приём контраста, мотив дороги в «Истории Тома Джонса, найдёныша», Г. Филдинг стал теоретиком «комического эпоса», в предисловии и вводных главах романа определив его как «комедийную эпическую поэму в прозе» [3, с. 440]. Писатель пояснил, что фабула и действие в таком произведении отличаются от серьёзных романов своей забавностью и лёгкостью. «Этот роман обозначает собой переход в истории эпического жанра нового времени, – пишет автор, – „Том Джонс“ глубокими корнями связан с искусством до него и открывает дорогу новому» [6].

Г. Филдинг критически относится к правящему классу Англии и больше всего симпатизирует людям из низких сословий, тем самым создавая почву для развития реалистического метода в литературе следующего века. Недаром писатель выбрал слова Горация «Я видел манеры многих людей» в качестве эпиграфа к «Истории Тома Джонса». Он показал различные сферы реальной жизни английского общества и своего главного героя изобразил в самых разных отношениях, показав его в дружбе и любви, в семье и на пути совершенствования своего характера.

Список литературы:

1. Филдинг, Г. История Тома Джонса, найдёныша : роман / Пер. с англ. А. Франковского. – СПб. : Азбука, Азбука-Ттикус, 2016. – 960 с. – URL: (дата обращения: 24.06.2023).
2. Филдинг, Г. История Тома Джонса, найдёныша: в 2 ч. Ч. 1 / Пер. с англ. А. Франковского [; Вступ. статья Ю.И. Кагарлицкий «Великий роман и его создатель»]. М.: Правда, 1982. – URL: (дата обращения: 24.06.2023).
3. Малявин П.А. Авторские беседы с читателем в романе Г.Филдинга «История Тома Джанса, найдёныша» // Вестник Университета Российской академии образования. – 2010. – № 3. – С. 57–60.
4. Маслова М.А. Теория «комического эпоса» Г. Филдинга //Вестник Минского университета. – 2014. – № 4. URL: (дата обращения: 24.06.2023).
5. Филдинг, Г. Избранные произведения : В 2 т. : Переводы с англ. / [Примеч. Ю. Кагарлицкого] ; [Вступ. статья: С. С. Мокульский]. Т. 1. – М. : Гослитиздат, 1954. – 756 с.
6. Филдинг, Г. История Тома Джонса, найдёныша / Пер. с англ. [и примеч. А. Франковского]. – М.: Худож. лит. 1973. – 879 с. – URL: (дата обращения: 24.06.2023).

Зинковская Наталия Петровна

Логопед - афазиолог

СПбГБУЗ Городская Поликлиника №98

ВОССТАНОВЛЕНИЕ РЕЧИ И ГЛОТАНИЯ У ПАЦИЕНТКИ С БАС

Аннотация: Статья раскрывает пути работы логопеда при восстановлении пациентов с анартрией и дисфагией при БАС. Рекомендована для студентов Медвузом, медучилищ, дефектологов, невропатологов.

Ключевые слова: анартрия, Бас, нарушение глотания, нарушение голоса, аграфия, алексия

RESTORATION OF SPEECH AND SWALLOWING IN A PATIENT WITH ALS

Abstract: The article reveals the ways of the speech therapist's work in the recovery of patients with anarthria and dysphagia in ALS. Recommended for students of the Medical University, medical schools, defectologists, neuropathologists.

Keywords: anarthria, bass, swallowing disorder, voice disorder, agraphia, alexia

Женщина 75 лет. Первичный осмотр проводился на дому, как и занятия через 5 лет от начала заболевания. Клинические симптомы проявлялись в невозможности артикулировать, подавать звуки голосом, открыть рот, высунуть язык, надуть щеки, была слабость в руках и ногах до полного обездвиживания. Глотание было слабым, отложенным, с долгим держанием во рту пищи, и запрокидыванием головы. Движение надгортанника спонтанное слабое. Пища попадала в рот через узкую щель и физически закрывалась. Муж помогал в уходе постоянно. Пациентка была чистой и ухоженной. Пользовались функциональной кроватью. Общение было только на уровне жестов и мимики, слабый, с истощением внимания, и зрительного контроля. Дыхание было свободное. Редкое, поверхностное.

Глотание на момент осмотра определено как - Выраженная дисфагия 1.2.3.4 фазы. Речевой диагноз: Анартрия. Когнитивное снижение. Аграфия. Алексия. Нарушение коммуникативной степени выраженной степени.

Жалобы на невозможность сглатывать слюну. Слюна вытекала изо рта. Орально - артикуляторный праксис был полностью нарушен. Вода попадала в желудок через рот через соломинку, которой пациентка засасывала воду. И глотала, либо запрокидывала голову высоко вверх, при этом останавливалось дыхание. На мой взгляд, питание было неадекватным.

Пациентка была очень худой, и руки как кости обтянутые кожей. Ноги с выраженными отеками голени. При этом пациентка принимала препараты от высокого давления, и сам по себе диагноз у специалистов проходил под вопросом. А давление держалось до 240 на 120, высоким и сбивалось под контролем терапевта. Лечение в клинике перед моим осмотром результата не дало.

Понимание речи в рамках простого осмотра без нарушений. Но при дальнейшем глобальном занятии было выявлено выраженное когнитивное снижение. Письма не было. Понимание чтения в минимальных рамках истощаемого внимания было определено, как понимаем.

Нарушений слуха не было. Движений в пальцах рук и ног не было. Движения головы минимальны были сохранены. Сидела она уверенно на функциональном кресле с опорой для головы. Мной была предложена постановка гастростомы и начало кормления женщины, пока она еще жива. Но муж и жена отказались. Мне предложили с ней позаниматься, но зная, что это БАС - я отказалась, так как может быть ухудшение, но взялась ее наблюдать, отрегулировав диету. Мы занимались с глотанием шесть месяцев. В конце занятий мне сказали шепотом «спасибо» и пожали руку, пошагивая ногами и поднимая ноги от пола, сидя в кресле. Получилось прорисовать пальцами буквы своей фамилии. В последний день муж с женой сидя за столом на кухне вместе со мной, отламывая булочку себе и ей, молча, глотали вместе одинаково.

Моя пациентка стала жевать и глотать, и съела при мне половинку булки. На присутствие она уже не реагировала, хотя вначале каждый шум вызывал отвлечение и невозможность выполнить движение. Мы просто сидели и смотрели друг на друга. Улыбались спокойно. Она пила с бутылки и с чашки, спокойно удерживая глоток, медленно и без поперхиваний, тщательно пережевывая булку с аппетитом. Но предметы нужно было удерживать, так как руки все равно не поднимались с чашкой, но стали захватывать объем. И поднимались по поясу. Могла самостоятельно высунуть язык иголкой изо рта вперед до половины быстро и легко. Она поправилась в весе. Ее руки налились, ноги стали отекают меньше. Она похорошела.

В начале занятий она кричала при каждом прикосновении. Она кричала с самого начала, как только я касалась ее - руку, ногу, давала ложку с водой. Крик стоял такой, как будто ее напоили водой и она захлебнулась. После беседы она успокаивалась, и мы пробовали дальше, и очень быстро ее глотание восстановилось, как и движение головы, и движение в руках. Они вначале были с моей помощью, и с помощью ее мужа, с ее согласия я просто переставляла ее тяжелые руки и ноги сама. По профессии она была медсестра. Но тему болезни не обсуждали. Затем у нее пошло самостоятельное движение в пальцах, очень слабо, но сдвинулось и уже без крика через месяц. Затем появились отдельные звуки, затем слова, нам удалось восстановить понимание смысла слов, и произвольное внимание расширилось. Перечислили весь алфавит. Пользовались фонетическими упражнениями. Читали сопряжено тексты медленно с вопросами к ним. Занимались каждый день от 5 минут до 30. Она смотрела фильмы по телевизору и уже понимала, что происходит вокруг. Участвовала в беседе невербально и слушала информацию с удовольствием. Но вскоре эти звуки ушли, как и пришли - тяжело, но как спонтанные с трудом произносились, а остались как форма проверки речи при команде, со стимуляцией инструкции. Движения в руках сохранились до минимального подъема от колен вверх оторвать и обратно.

Что помогло - в середине нашего восстановления к нам присоединился штатный коллега невропатолог и назначил ей уколы для улучшения трофики и кровотока - она стала значительно лучше и удержала это улучшение.

Что мешало - на этапе занятий муж отказался ее поить, и это сразу сказалось на ее самочувствии, оно ухудшалось сразу же. Выяснилось, что, чтобы не нагружать жену позывами в туалет, приняли решение не пить, и это не первый случай. Мной был дан указ пить и писать, что они сделали. Ее глотание восстановилось до значительного улучшения и возможности выпить, вместе с состоянием общим. Затем она стала есть бутерброды.

Она плакала очень часто, я спрашивала ее - она устала? Она кивала головой, а я просила ее потерпеть. И смотреть тв. И дышать. Пытались ее положить в больницу - отказывалась. И мы продолжали дальше. Потихонечку она стала улыбаться и жизнь наладилась. В последние занятия перед выпиской, динамика остановилась, и муж все - же по моей просьбе перешел на кисель, так как пить воду ей было трудно. По всем параметрам нарушений и риска аспирации она подлежит, для меня, к постановке гастростомы по жизненным показаниям, даже о зонде речи не идет, так как это вызывает только пролежни и вторичную инфекцию, как показал мой опыт, и я от них отказалась, переведя всех своих пациентов на гастростомы, и все довольны. Осложнений нет. Эта пациентка до последнего отказывалась. Я не настаиваю, это ее право. Заниматься ли с такими пациентами? Да заниматься и не бояться, хуже уже не будет. Станет лучше. Пусть ненадолго, но это выраженное улучшение качества жизни достойное человека. Но если сравнивать это заболевание с Басом - что можно сказать, да, есть улучшение нетипичное, быстро по времени передачи нейрона, и откат в ухудшении типичный как при БАСе, в начале организм набирает силы, а затем быстро все уходит и становится хуже, у данной пациентки такого тяжелого и агрессивного ухудшения не было, как и за весь период, было практически стойкое свободное дыхание. На этом мы и выехали. Движения нормальные мышцы гортани запомнили, но вот когнитивный потенциал не стойкий, и агрессия, которая появлялась в ухудшении, была не типичной.

Пациентка использовала антидепрессанты, и проходили мы через не совсем полное понимание, что происходит с ней. Как бы одна часть ее хочет заниматься, но ресурса нет, она его не видит, ей страшно. Критика была тоже нарушена. Это было очень трудно, восстанавливать ее.

Но все - таки она ела сама булку. И сама глотала и запивала из трубочки уже с нормальным взглядом, улыбалась и рассказывала, что ей вкусно! Нажимала на кнопку тревожного звонка, вызывая мужа к себе уже своими руками. На том и расстались. Удачи Вам коллеги, нам всем. И здоровья нашим пациентам и нам.

Список литературы:

1. Лурия А.Р. Высшие психические функции человека.
2. Речевые нарушения у взрослых и их преодоление. Большакова С.Е. 2002г.
3. 550 правил и упражнений по русскому языку. Узорова О.В., Е.Н. Нефедова. 2004г.
4. Нарушения голоса. Высшая школа. Орлова О.С. Учебное Пособие. 2008г.
5. Методы нейро-психологической диагностики.Л.И. Вассерман, С.А. Дорофеева, Я. А. Меерсон, 1997г.
6. Исправление недостатков произношения у школьников и взрослых. Пособие для логопедов. Н.А. Гегелия.1999г.
7. Физиология сенсорных систем. Руководство . Вартанян И.А. 199г.
8. Материалы конференции к 100-летию со дня рождения В.В. Оппель. Восстановление при афазии. 2000г.
9. Нейропсихология. Е.Д. Хомская. 4 издание.2007г.
10. Анатомия и физиология. Н.И. Федюкович .1998г.
11. Визель Т.Г. Как вернуть речь.2004г.
12. М.К. Шохор - Троцкая. Коррекция сложных речевых расстройств
13. Понятийно терминологический словарь логопеда. Селиверстов В.И. ,1997год.
14. Логопедическая работа при афазии на раннем этапе восстановления. М.К, Шохор- Троцкая. Москва. 1972г.
15. В.В. Оппель . Тексты по восстановлению речи. 2003г.
16. Восстановление речи с нейросенсорной тугоухостью, после ОНМК. Практическое руководство. М.К. Шохор- Троцкая. Москва.
17. Коррекция заикания. И.А. Поварова.,2001г.
18. Н.С. Жукова, Е.М. Мастюкова , Т.Б. Филичева. Логопедия.1999г.
19. Лурия А.Р. Лекция по психологии.2007г.
20. Афазия и восстановление . Обучение и тексты. Под редакцией Л.С. Цветковой., Ж.М.Глозман, 1983г.

Слохова Наида Касполатовна

Научный руководитель

Северо-Осетинская Государственная Медицинская Академия

Георгий Эдуардович Зангионов

Студент

Северо-Осетинская государственная медицинская академия

Халадова Лиана Магамедовна

Студент

Северо-Осетинская Государственная Медицинская Академия

ДИАГНОСТИКА И ТЕРАПИЯ АРТЕРИАЛЬНОЙ ГИПЕРТЕНЗИИ: ОСНОВНЫЕ ПРИНЦИПЫ И НОВЫЕ ТЕНДЕНЦИИ

Аннотация: Данная публикация представляет собой обзор основных принципов диагностики и терапии артериальной гипертензии (АГ) с акцентом на новые тенденции в этой области. В аннотации рассматриваются методы диагностики АГ, включая критерии и дополнительные подходы, такие как измерение артериального давления на дому и использование биомаркеров. Также обсуждаются основные принципы лечения АГ, включая нефармакологические и фармакотерапевтические подходы, а также индивидуализацию терапии. Публикация также освещает новые тенденции, включая роль инновационных технологий, исследования новых лекарственных препаратов и инновационные подходы, такие как генная терапия и регенеративная медицина. Заключение подчеркивает значимость обновления подходов в диагностике и терапии АГ для достижения оптимальных результатов.

Ключевые слова: артериальная гипертензия, диагностика, терапия, новые тенденции, нефармакологическое лечение, фармакотерапия, инновационные технологии, генная терапия, регенеративная медицина

DIAGNOSIS AND THERAPY OF ARTERIAL HYPERTENSION: BASIC PRINCIPLES AND NEW TRENDS

Abstract: This publication is a review of the main principles of diagnosis and treatment of arterial hypertension (AH) with an emphasis on new trends in this area. The abstract discusses methods for diagnosing hypertension, including criteria and additional approaches such as home blood pressure measurement and the use of biomarkers. The main principles of the treatment of hypertension are also discussed, including non-pharmacological and pharmacological approaches, as well as individualization of therapy. The publication also highlights emerging trends, including the role of innovative technologies, new drug research, and innovative approaches such as gene therapy and regenerative medicine. The conclusion emphasizes the importance of updating approaches in the diagnosis and treatment of hypertension in order to achieve optimal results.

Keywords: arterial hypertension, diagnostics, therapy, new trends, non-pharmacological treatment, pharmacotherapy, innovative technologies, gene therapy, regenerative medicine

АГ - одно из самых распространенных заболеваний среди населения и серьезная медицинская проблема. Она характеризуется постоянно повышенным артериальным давлением, что создает нагрузку на сердце, кровеносные сосуды и другие органы.

АГ является одним из основных факторов риска развития сердечно-сосудистых заболеваний, таких как инфаркт миокарда, инсульт, сердечная недостаточность и хронические заболевания почек. Поэтому

своевременная диагностика и соответствующее лечение артериальной гипертензии играют важную роль в профилактике сердечно-сосудистых осложнений и снижении смертности.

Ранняя диагностика АГ может значительно снизить риск сердечно-сосудистых осложнений за счет выявления гипертонии и начала лечения. Эффективное лечение АГ также может контролировать артериальное давление, улучшать функцию сердца и сосудов и снижать риск сопутствующих заболеваний.

В данной статье изложены основные концепции диагностики и лечения артериальной гипертензии и новые разработки в этой области. Понимание важности диагностики и соответствующего лечения артериальной гипертензии является ключевым фактором в улучшении здоровья пациентов, снижении риска сердечно-сосудистых осложнений и увеличении продолжительности жизни.

Основные критерии и методы диагностики артериальной гипертензии (АГ) играют важную роль в определении наличия и степени тяжести этого состояния. В данном разделе описаны основные критерии и методы диагностики АГ, а также роль повторных измерений артериального давления и амбулаторного мониторинга в подтверждении диагноза. Здесь также описывается использование дополнительных методов диагностики, таких как домашний мониторинг артериального давления и использование биомаркеров.

Основные критерии и методы диагностики 1АГ:

- Измерение артериального давления является основным критерием для диагностики АГ. Обычно используется неинвазивное измерение артериального давления с помощью механического или автоматического сфигмоманометра.
- Для диагностики АГ используются различные системы классификации, включая классификацию Всемирной организации здравоохранения (ВОЗ) и классификацию Европейского общества кардиологов (ESC).
- Оценка риска и поиск сопутствующих заболеваний: при диагностике АГ важно оценить общий риск сердечно-сосудистых осложнений и провести поиск сопутствующих заболеваний, таких как диабет, дислипидемия и хроническая болезнь почек.

Повторные измерения: повышенное артериальное давление должно быть подтверждено повторными измерениями в течение определенного периода времени, чтобы исключить случайные колебания артериального давления и выявить стабильную гипертонию.

Амбулаторное измерение артериального давления: этот метод позволяет измерять артериальное давление непрерывно в течение 24 часов во время обычной деятельности пациента. Он обеспечивает более точные данные артериального давления и помогает выявить суточные колебания артериального давления.

Мониторинг артериального давления на дому: пациенты могут самостоятельно измерять артериальное давление на дому с помощью портативного монитора артериального давления. Это позволяет им оценить динамику артериального давления и эффективность лечения.

Биомаркеры: в дополнение к измерению артериального давления некоторые биомаркеры, такие как уровень ренина, альдостерона и андрогенов, могут быть использованы для подтверждения диагноза и оценки риска сердечно-сосудистых осложнений.

В данном документе представлены основные методы диагностики артериальной гипертензии и описана роль повторных измерений артериального давления, использования биомаркеров, амбулаторного и домашнего мониторинга артериального давления для более точной диагностики и оценки состояния пациентов с АГ.

Основные принципы лечения артериальной гипертензии (АГ) играют важную роль в достижении контроля артериального давления и профилактике сердечно-сосудистых осложнений. В данном разделе изложены основные принципы лечения АГ, включая нефармакологические подходы, фармакотерапию и индивидуализацию лечения.

1. Нефармакологические подходы

Изменение образа жизни: включая здоровую диету, богатую фруктами, овощами и молочными продуктами с низким содержанием жира. Ограничьте потребление алкоголя, соли и бросьте курить. Контроль веса и физическая активность.

Управление стрессом, такое как методы релаксации, медитация и йога, может помочь снизить кровяное давление.

Снижение факторов риска: контроль уровня холестерина, лечение диабета, дислипидемии и профилактика ожирения.

2. Фармакотерапия

Обзор основных классов антигипертензивных препаратов: включая тиазидные диуретики, ингибиторы АПФ, блокаторы АРА II, блокаторы кальциевых каналов, бета-адренергические блокаторы и другие антигипертензивные препараты.

3. индивидуализация лечения и выбор оптимальных схем лечения:

Тяжесть АГ: выбор антигипертензивных препаратов и комбинаций зависит от тяжести АГ, определенной классификацией.

при наличии сопутствующих заболеваний, таких как диабет, хроническая болезнь почек и сердечно-сосудистые заболевания, лечение должно быть индивидуализировано.

Характеристики пациента: такие факторы, как возраст, пол, этническая принадлежность и наличие других факторов риска, влияют на выбор препаратов и методов лечения.

В данной публикации изложены основные принципы лечения артериальной гипертензии, включая нефармакологические подходы, фармакотерапию, тяжесть АГ, сопутствующие заболевания и индивидуализацию лечения с учетом особенностей пациента.

Новые тенденции в диагностике и лечении артериальной гипертензии (АГ) играют важную роль в повышении эффективности лечения и контроля артериального давления. В данном разделе рассматриваются некоторые из этих новых тенденций:

1. роль инновационных технологий

Мобильные приложения для мониторинга артериального давления: развитие мобильных технологий позволяет пациентам контролировать свое артериальное давление с помощью специальных приложений. Это позволяет осуществлять более непрерывный мониторинг и улучшает взаимодействие между пациентом и врачом.

Электронные медицинские системы: внедрение электронных медицинских карт и систем управления данными может улучшить диагностику и мониторинг пациентов с АГ и предоставить врачам более точную и своевременную информацию.

2. исследование новых лекарств

Исследования новых препаратов, направленные на повышение эффективности и безопасности лечения АГ, продолжаются. Это включает разработку новых механизмов действия, комбинированных препаратов и персонализированных подходов к лечению.

Персонализированная медицина: новые методы исследования генов пациента могут помочь предсказать ответ на лекарственную терапию и подобрать наиболее эффективные препараты для каждого пациента.

Исследования в области генной терапии открывают новые возможности для лечения АГ. Модификация генов, участвующих в регуляции кровяного давления, может стать перспективным подходом в будущем.

Использование стволовых клеток и других методов регенеративной медицины может помочь восстановить поврежденные кровеносные сосуды и ткани, связанные с АГ.

В данной публикации подчеркивается значение и потенциал новых разработок в области диагностики и лечения артериальной гипертензии, включая инновационные технологии, открытия новых лекарственных препаратов и использование инновационных подходов, таких как генная терапия и регенеративная медицина.

Выводы данной публикации по диагностике и лечению артериальной гипертензии (АГ) основаны на следующих положениях

1. Изложены основные методы диагностики АГ, роль повторных измерений артериального давления и амбулаторного мониторинга, а также дополнительные методы диагностики. Также были представлены основные принципы лечения АГ, включая нетрадиционные и фармакологические подходы, а также индивидуализацию лечения в зависимости от степени тяжести и особенностей пациента.

2. Обсуждались тенденции в диагностике и лечении АГ, включая роль инновационных технологий, исследования новых лекарственных препаратов и использование инновационных подходов, в том числе генной терапии и регенеративной медицины. Были освещены перспективы, которые эти новые подходы могут предложить для повышения эффективности лечения АГ.

3. В заключение обсуждалась важность постоянного обновления и совершенствования подходов к диагностике и лечению АГ. Было подчеркнуто, что в современном медицинском мире появляются новые технологии и препараты, которые оказывают значительное влияние на диагностику и лечение АГ. Поэтому важно быть в курсе последних научных достижений и внедрять их в практику для улучшения результатов.

В целом, данная публикация подчеркивает важность диагностики и лечения артериальной гипертензии и обсуждает новые тенденции и перспективы в этой области. Будущее лечения АГ приведет к появлению инновационных технологий, новых препаратов и персонализации лечения, что будет способствовать достижению оптимальных результатов и улучшению прогноза для пациентов с АГ.

Список литературы:

1. Генри М.Кроненберг, Шломо Мелмед, Кеннет С.Полонски, П.Рид Ларсен. Заболевания коры надпочечников и эндокринная артериальная гипертензия. – М.: Рид Элсивер, 2010. – 208 с.
2. Дональд Е.Храйчик, Джон Е.Седор, Майкл Б.Ганц. Секреты нефрологии. – М.: Бином, Невский Диалект, 2001. – 304 с.
3. З. Л.Смирнова. Простые рецепты для борьбы с высоким и низким давлением. – М.: Рипол Классик, 2018. – 64 с.
4. Р.Г. Сединкина. Сестринское дело в терапии. Раздел "Кардиология" (+ CD-ROM). – М.: ГЭОТАР-Медиа, 2010. – 272 с.
5. Н.И. Волкова, М.И. Поркшеян. Эндокринные артериальные гипертензии. Руководство для практических врачей. – М.: Эксмо, 2018. – 144 с.

Халадова Л. М.

Студент специалитета
Северо-Осетинская Государственная Медицинская Академия

Зангионов Г. Э

Студент специалитета
Северо-Осетинская Государственная Медицинская Академия

Карсанов А. М.

Научный руководитель
Северо-Осетинская Государственная Медицинская Академия

ПОКАЗАТЕЛИ ЗАБОЛЕВАЕМОСТИ И СМЕРТНОСТИ ПРИ ОСТРОМ ПАНКРЕАТИТЕ КАК ИНДИКАТОР СОСТОЯНИЯ МЕДИЦИНСКОЙ ПОМОЩИ НА РЕГИОНАЛЬНОМ УРОВНЕ

Аннотация: Высокие цифровые показатели заболеваемости острым панкреатитом (ОП) в мире и показатели смертности от его деструктивных форм объясняют большой интерес к этой проблеме. Среди острых заболеваний органов брюшной полости (ОЗОБП) ОП занимает третье место (22,8%) после острого аппендицита (24,9%) и острого холецистита (23,5%). Соотношение количества оперативных вмешательств при ОЗОБП не изменилось. Аппендэктомия составила 41,6%, холецистэктомия – 25,0%, операции при ОП – 4%. С 2000 г. Доля острого панкреатита среди госпитализированных пациентов с острыми заболеваниями органов брюшной полости возросла с 13,5 до 22,8 %. За этот период послеоперационная летальность снизилась с 22,0 до 13,0 %.

Ключевые слова: острый панкреатит, динамика показателей, хирургическая помощь, операция, заболеваемость

INDICATORS OF MORBIDITY AND MORTALITY IN ACUTE PANCREATITIS AS AN INDICATOR OF THE STATE OF MEDICAL CARE AT THE REGIONAL LEVEL

Abstract: High digital incidence rates of acute pancreatitis (AP) in the world and mortality rates from its destructive forms explain the great interest in this problem. Among acute diseases of the abdominal organs (AOSBP), OP ranks third (22.8%) after acute appendicitis (24.9%) and acute cholecystitis (23.5%). The ratio of the number of surgical interventions in AOSBP did not change. Appendectomy was 41.6%, cholecystectomy - 25.0%, surgery for OP - 4%. Since 2000, the proportion of acute pancreatitis among hospitalized patients with acute abdominal diseases has increased from 13.5 to 22.8%. During this period, postoperative mortality decreased from 22.0 to 13.0%.

Keywords: acute pancreatitis, dynamics of indicators, surgical care, operation, morbidity

Введение: Острый панкреатит является распространенным заболеванием с широкими клиническими вариациями, и его заболеваемость увеличивается. Острый панкреатит может иметь различную степень тяжести: от легкого самокупирующегося воспаления поджелудочной железы до панкреонекроза с опасными для жизни последствиями. Тяжесть острого панкреатита связана с наличием системной органной дисфункции и/или некротизирующего панкреатита

Средняя смертность при тяжелом остром панкреатите приближается к 2–10 %. [1] Тяжелый острый панкреатит (ТОП) развивается примерно у 25% пациентов с острым панкреатитом. Тяжелый острый панкреатит представляет собой двухфазное системное заболевание. Первая фаза характеризуется обширным воспалением и/или некрозом поджелудочной железы, за которым следует синдром

системной воспалительной реакции, который может привести к синдрому полиорганной дисфункции в течение первой недели. Около 50% смертей происходит в течение первой недели после атаки, в основном от полиорганной недостаточности. Формирование инфицированного панкреонекроза или жидкостного скопления происходит обычно на второй неделе. Факторы, вызывающие смерть у большинства пациентов с острым панкреатитом, по-видимому, связаны именно с синдромом полиорганной дисфункции, и эти смерти составляют 40–60% внутрибольничных смертей во всех возрастных группах. Смертность колеблется от 30 до 100 %. Инфекция не характерна для ранней фазы. Провоспалительные цитокины способствуют развитию дыхательной, почечной и печеночной недостаточности. «Вторая или поздняя фаза», которая начинается через 14 дней после начала заболевания, характеризуется инфекцией железы, некрозом и системными осложнениями, вызывающими значительное увеличение смертности. Связь между увеличением возраста и смертью от острого панкреатита хорошо документирована.

По степени тяжести острый панкреатит делят на легкий острый панкреатит (отсутствие органной недостаточности и местных или системных осложнений), среднетяжелый острый панкреатит (отсутствие органной недостаточности или транзиторная органная недостаточность менее 48 часов с местными осложнениями или без них) и тяжелый острый панкреатит. (стойкая органная недостаточность более 48 часов, которая может поражать один или несколько органов)

Цель исследования. Изучить динамику основных популяционных и клинических показателей, отражающих актуальность и качество оказания хирургической помощи пациентам с острым панкреатитом в Чеченской Республике за период с 2018 по 2021 гг.

Материалы и методы. Работа основана на анализе сводной статистики, сформированной согласно формам №№14, 30, отражающей общенациональные показатели ежегодной отчетности, кумулированные в сводной Информационно-аналитической системе по профилю “Хирургия” на официальном ресурсе Главного хирурга и эндоскописта Российской Федерации. Статистика клинических данных основана на анализе показателей, отраженных в единой медицинской информационной системе региона. Глубина поиска и сравнительный анализ проведен за период 2018-2021 годов.

Результаты исследования. За период с 2018 по 2021 гг. в Чеченской Республике зарегистрировано 5436 случаев заболеваемости ОП, из которых на долю мужчин приходилось 62,4% (3392 случаев), на долю женщин – 37,6% (2043 случаев). Средний возраст больных составил 52,3 года. При первичном осмотре пациентов определялась триада симптомов – выраженная боль в эпигастрии с иррадиацией в спину или опоясывающего характера, многократная рвота и напряжение мышц в верхней половине живота. При отечной форме панкреатита (80-85%) отмечалось легкое течение и редкое развитие локальных осложнений. Некротический панкреатит (панкреонекроз) обнаружился у 15-20% больных ОП, и клинически проявлялся средней или тяжелой степенью заболевания. Диагноз ОХ устанавливался на основании клинических (интенсивный не купируемый болевой синдром опоясывающего характера, неукротимая рвота, вздутие живота, острой пищи или наличие ЖКБ), лабораторных (гиперамилаземия или гиперлипаземия, превышающая верхнюю границу нормы в три раза и более) и инструментальных данных (характерные УЗ-признаки: увеличение размеров, снижение эхогенности, нечеткость контуров поджелудочной железы; наличие свободной жидкости в брюшной полости).

Для тех пациентов, у которых развилась полиорганная недостаточность, связанная со стерильным панкреонекрозом, основным методом лечения являлось хирургическое вмешательство. 171 пациенту (92,4% из всей анализируемой когорты) были проведены открытые, а 14 (7,56%) – лапароскопические оперативные вмешательства. Летальность при открытых оперативных вмешательствах составила 13,45%. Летальность при лапароскопических операциях составила 10,2%.

Выводы. При сравнительном анализе различных подходов лечения острого панкреатита наиболее оптимальным для пациентов является дифференцированный подход с использованием малоинвазивных технологий. Данная тактика позволяет сократить летальность и количество ранних токсических осложнений. При этом увеличиваются поздние постнекротические осложнения, требующие адекватного лечения.

Список литературы:

1. Губергриц Н.Б. Лечение панкреатитов. Ферментные препараты в гастроэнтерологии. М.: Медпрактика, 2003. 100
2. Паршиков В.В., Фирсова В.Г. Острый панкреатит: современные подходы к консервативному лечению // Вестник экспериментальной и клинической хирургии. - 2012. - Т.5, №2. - С. 478-485.
3. Janisch N.H. Advances in management of acute pancreatic // Gastroenterology clinics of North America. -2016. - V.45, N1. - P. 1-8.
4. Lankisch P.G., Apte M., Banks P.A. Acute pancreatitis // The Lancet. - 2015. - V.386, N9988. - P. 85-96.
5. Thoeni R. The revised Atlanta classification of acute pancreatitis: its importance for the radiologist and its effect on treatment // Radiology. - 2012. - V.262, N3. - P. 751-764.
6. Брискин Б.С., Рыбаков Г.С. Хирургическое лечение острого панкреатита // Российский журнал гастроэнтерологии, гепатологии, колопроктологии. 2000. № 2. С. 67—74
7. Брискин Б.С., Халидов О.Х., Багдатьяев В.Е. и др. Протокол ведения больных с деструктивным панкреатитом в фазу ферментной токсемии в отделении общей реанимации и интенсивной терапии. // Акт. Вопросы анестезиологии и реаниматологии: сб. научных работ. М., 2005. С. 21-23.
8. Бурневич С.З., Гельфанд Б.Р., Орлов Б.Б., Цыденжапов Е.Ц. Деструктивный панкреатит: современное состояние проблемы // Вестник хирургии им. И.И. Грекова. 2000. Т. 159, № 2. С. 116-123.
9. Фирсова В.Г., Паршиков В.В., Градусов В.П. Острый панкреатит: современные аспекты патогенеза и классификации // Современные технологии в медицине. - 2011. - №2. - С. 127-134.
10. Саганов В.П., Гунзынов Г.Д., Хитрихеев В.Е., Санжиев Б.Ц. Острый панкреатит: лабораторные методы исследования // Вестник Бурятского государственного университета. - 2011. - №12. - С. 81-85.

Глушкова Ксения Сергеевна

Студент

Уфимский государственный технический университет

МЕТОДЫ НЕМАТЕРИАЛЬНОЙ МОТИВАЦИИ СОТРУДНИКОВ НЕФТЯНОЙ КОМПАНИИ

Аннотация: В статье рассматривается обзор проблемы недостаточной мотивации и проводится анализ методов нематериальной мотивации, применимые в нефтяных компаниях.

Ключевые слова: мотивация, персонал, нематериальная мотивация, методы нематериальной мотивации

METHODS OF NON-MATERIAL MOTIVATION OF EMPLOYEES OF AN OIL COMPANY

Abstract: The article reviews the problem of insufficient motivation and analyzes the methods of non-material motivation applicable in oil companies.

Keywords: motivation, personnel, non-material motivation, methods of non-material motivation

Недостаточная мотивация сотрудников в нефтяной компании является одной из важных проблем, которая негативно сказывается на эффективности работы компании в целом. Сотрудники не чувствуют себя достаточно заинтересованными и мотивированными для активного и продуктивного участия в работе, что может приводить к снижению продуктивности и качества работы, а также к увеличению затрат на обучение и переподготовку кадров. Проблемы с немотивированными сотрудниками часто проявляются как нехватка инициативности, лояльности и продуктивности, а также отсутствие лидерства и возможности для развития и карьерного роста внутри компании. Однако, существуют различные методы нематериальной мотивации, которые могут помочь разрешить эту проблему и достичь максимальной эффективности работы [6]. Применение новых методов нематериальной мотивации может привести к повышению уровня мотивации сотрудников, а также к увеличению их лояльности и преданности компании. Правильное использование методов нематериальной мотивации положительно влияет на качество работы сотрудников, уровень производительности труда, рентабельность компании, развитие и успех компании [3]. В результате это может привести к более качественной продукции, существенному уменьшению затрат на переподготовку персонала и увеличению продуктивности работы компании в целом.

Введение эффективных методов нематериальной мотивации сотрудников не является легкой задачей, однако, различные подходы, такие как программы обучения, стимулирование привычек повышенной эффективности и обратная связь, могут помочь в решении этой проблемы. Результаты исследований показывают, что применение этих методов может значительно повысить мотивацию, уверенность и производительность сотрудников, а также способствовать их лучшей адаптации к поставленным задачам и требованиям [2].

Анализ методов нематериальной мотивации предполагает исследование тех инструментов, которые не требуют материальных затрат, но способны эффективно стимулировать сотрудников. В нефтяной компании можно использовать различные программы обучения и тренинги, направленные на повышение квалификации и улучшение профессиональных навыков [4].

Также важно обеспечивать обратную связь с сотрудниками, чтобы они чувствовали свою значимость и могли получать рекомендации по улучшению своей работы. Одним из эффективных методов нематериальной мотивации является стимулирование привычек повышенной эффективности. Это может включать в себя поощрение сотрудников, которые подходят к своей работе с наибольшим энтузиазмом и показывают наилучшие результаты. Важно создать для сотрудников

комфортные условия работы, чтобы они могли осуществлять свои задачи более продуктивно. Также можно использовать методы награждения сотрудников за достижение определенных целей и результатов. Это может быть награждение сертификатами, бонусами, отпуском и т.д. Важно, чтобы цели были достижимы и реалистичны, а награды были справедливыми и достойными.

Еще одним методом нематериальной мотивации является создание командного духа и улучшение коммуникации между сотрудниками. Важно, чтобы сотрудники чувствовали себя как часть коллектива и могли обмениваться опытом и идеями. Для этого можно проводить различные мероприятия, которые объединят сотрудников и создадут командный дух [1;5]. Таким образом, анализ методов нематериальной мотивации показывает, что существуют разнообразные инструменты, которые могут применяться в нефтяной компании для стимулирования сотрудников. Каждая компания может выбрать наиболее эффективный метод, учитывая свои особенности и потребности сотрудников.

В заключении данной статьи следует отметить, что нематериальная мотивация является не менее важной, чем материальная, воздействуя на сотрудников компании на индивидуальном уровне и способствуя повышению их эффективности работы. После анализа методов нематериальной мотивации, наиболее эффективными для нефтяной компании могут быть программы обучения и тренинги, направленные на повышение профессиональных навыков сотрудников, а также обратная связь, которая позволяет оценить результаты выполнения работы и увидеть свои достижения.

Список литературы:

1. Виноградова О.В. Нестандартные методы мотивации персонала // Вестник магистратуры — 2018 — №7(82) — С.105-106.
2. Гаценко Ю.В., Захарова Л.Н. Особенности использования методов нематериального стимулирования персонала в организации // International Journal of Humanities and Natural Sciences — 2021 — №4-2(55) — С.169-172.
3. Дмитриева Т.А. Особенности использования методов нематериальной мотивации персонала в организации // Вопросы науки и образования — 2018 — С.1-3.
4. Попова Э.М., Педина Е.А. Анализ методов нематериальной мотивации персонала в зарубежных компаниях // Экономика и социум — 2018— №4(47) — С.894-897.
5. Соколов Е.М. Трофимова Т.В. Нестандартные методы мотивации персонала // E-Scio — 2022 — С. 1-10.
6. Шабашова А.В. Проблема мотивации персонала в условиях кризиса// Экономика и социум — 2015 — № 2(15) — С. 3-7.

Чурута Елизавета Сергеевна

Студент

Тихоокеанский государственный университет

АНАЛИЗ ГИДРАВЛИЧЕСКОГО ИНСТРУМЕНТА В АВАРИЙНО-СПАСАТЕЛЬНЫХ СЛУЖБАХ

Аннотация: Рассмотрение различных типов гидравлических инструментов в аварийных службах.

Ключевые слова: гидравлический инструмент, аварийно-спасательные службы, домкраты, гидравлический пресс, расширители

HYDRAULIC TOOL ANALYSIS IN EMERGENCY SERVICES

Abstract: Consideration of different types of hydraulic tools in emergency services.

Keywords: hydraulic tools, emergency services, jacks, hydraulic press, reamers

Гидравлический инструмент – это вид инструментов, движение рабочих частей которых осуществляется благодаря различным системам, силовым элементом в которых являются те или иные жидкости.

Инструмент применяется в различных сферах начиная от сельскохозяйственных работ до работ на крупных заводах, предприятиях. Гидравлическое оснащение, инструменты и приспособления стали незаменимыми для аварийно-спасательных служб, подводных монтажных работ и технологических операций в условиях невесомости. [1]

Гидравлические ножницы. Главным составляющим инструмента является гидравлический механизм.

Расширители применяются для увеличения дверных и оконных проемов, перемещения конструкций, обломков плит. Они позволяют эффективно совершать работы по пережатию труб в условиях СО, при проведении ВР.

Цилиндры гидравлические. Предназначением этого вида гидравлических инструментов считается обеспечение надежной фиксации отдельных составляющих элементов, их безопасное перемещение в зоне, где проводятся СР.

Гидравлический пресс путём создания давления разрешает штамповать железные детали. Используется в разных сферах: автомобилестроении, авиастроении, кораблестроении и тд.

Гидравлический съёмник позволяет разъединять составляющие.

Домкраты. Для подъема и спуска автомобилей, станков, оборудования или грузов.[2]

Гайковерты применяются для закручивания гаек или болтов с большим усилием или с определенным усилием затяжки в ответственных соединениях.

Гайкорезы необходимы при разборке старого, заржавевшего или прикипевшего болтового соединения.

HOLMATRO - мировой лидер в производстве ГАСИ. Так же широко представлен пневматический и механический инструмент, вспомогательное оборудование.

Гидравлический аварийно-спасательный инструмент (ГАСИ) «СПРУТ» - это высокие силовые характеристики при малых массе и габаритах; простота и удобство в эксплуатации и обслуживании;

многофункциональность; высокая эксплуатационная надежность, возможность использования в разных климатических условиях и др.

Немецкая компания LUKAS Hydraulik GmbH — мировой лидер в производстве гидравлического оборудования для различных областей промышленности, железнодорожных компаний и спасательных служб.

Принцип работы гидравлического инструмента построен на принципе рычага, в котором усилие, передаваемое человеком, в несколько раз увеличивается посредством жидкости в поршне.

При эксплуатации запрещается:

- применять изделие с источником, создающим давление, превышающее максимальное в изделии;
- использование жидкости, на которую не рассчитано изделие;
- оставлять без присмотра изделие при работе;
- производить ремонтные работы на работающем изделии;
- работать с изделием при наличии течи.[3]

АСИ могут использоваться также для резки арматуры, листов, различных профилей, для вскрытия металлических дверей и ряда других подобных работ. Разработана целый спектр ручных аварийно-спасательных инструментов различного функционального назначения, при этом некоторые инструменты обладает универсальностью и могут выполнять несколько видов работ.

Список литературы:

1. Капитонов В.В. и др. Методические рекомендации по оснащению территориальных нештатных аварийно-спасательных формирований специальной техникой, оборудованием, снаряжением, инструментами и материалами. – Ростов н/д, 2011.
2. Маршалл В. К. Промышленная безопасность. - М., 2000. - 452с.
3. Радоуцкий, В.Ю. Спасательная техника и базовые машины: учеб. пособие / В.Ю. Радоуцкий, Н.В. Нестерова, Ю.В. Ветрова; под ред. В.Ю. Радоуцкого. – Бел-город: Изд-во БГТУ, 2010. – 122 с.

Дума Анастасия Александровна

Студент

ФГБОУ ВО Уральского государственного педагогического университета

ВЛИЯНИЕ ВОСПИТАНИЯ В СЕМЬЕ НА УСПЕВАЕМОСТЬ РЕБЁНКА.

Аннотация: В статье анализируется влияние семейного воспитания на успеваемость ребёнка в школе. Успеваемость играет важную роль и является основным критерием оценки ребёнка как взрослых, так и сверстников.

Ключевые слова: Семья, воспитание, ребенок, успеваемость, возрастные особенности

THE IMPACT OF FAMILY UPBRINGING ON A CHILD'S ACADEMIC PERFORMANCE.

Abstract: The article analyzes the influence of family education on the child's school performance. Progress plays an important role and is the main criterion for evaluating a child, both adults and peers.

Keywords: Family, upbringing, child, academic performance, age characteristics

Актуальность заявленной темы обусловлена: во-первых, необходимостью учета возрастных особенностей школьника, для грамотного построения учебного процесса, во-вторых, необходимостью нововведений в процесс воспитания и обучения с целью повышения эффективности преподавания. В-третьих, на сегодняшний день в каждой семье формируется определенный стиль поведения с детьми, который зачастую не согласован с теми целями и задачами, которые преследует родитель в воспитании.

Важнейшим качеством родителей в настоящее время является способность к ответным реакциям на индивидуальные и возрастные особенности ребенка, готовность к совместному поиску наиболее эффективного стиля взаимоотношения и воспитания [4]. И в наше время для этого есть немало возможностей. В данной работе стили воспитания рассматриваются как наиболее важные факторы, влияющие на формирование личности ребенка, в том числе, и на уровень успеваемости в школе.

Успеваемость – степень успешности усвоения учебных предметов учащимися». С точки зрения педагогики, проблема успеваемости, прежде всего, ориентируется на такой интегральный показатель «как фонд усвоенных знаний (Калмыкова З.И.).

Воспитание – процесс целенаправленного влияния целью, которого выступает усвоение ребенком необходимого в жизни обществе социального опыта и формирования принимаемой в обществе системы ценностей (Сластенин В.А.).

Семья – малая социальная группа (ячейка) общества важнейшая форма организации личного быта, основанная на супружеском союзе и родственных связях, то есть отношениях между мужем и женой, родителями и детьми, братьями и сестрами, и другими родственниками, живущими вместе и ведущими общее хозяйство (Соловьев Н.Я.).

Ребёнок – социально-демографическая группа населения в возрасте до 18 лет, имеющая специфические потребности и интересы, социально-психологические особенности (Павленок П.Д.).

Специфика родительского отношения сводится в двойственности и противоречивости взглядов родителя по отношению к ребенку. С одной стороны, это безусловная любовь и глубинная связь, с другой - это объективное оценочное отношение, направленное на формирование общественных способов поведения. Наличие этих двух противоположных начал характерно не только для родительского отношения, но и для межличностных отношений вообще [5].

Учет возрастных особенностей – один из основополагающих педагогических принципов. Опираясь на него, учителя распределяют нагрузку для школьников, координируют распорядок дня.

Детство принято делить на периоды, характеризующиеся качественным своеобразием психофизиологических признаков в том или ином возрасте: младенческий, преддошкольный возраст, дошкольный возраст, младший школьный возраст, средний школьный возраст (подростковый), старший школьный возраст (юношеский).

Определение границ этих периодов является условным, так как наблюдается большая вариативность в этом отношении [3, с 347].

Первый период – преддошкольный. Прежде всего, это кризис 3-х лет. Проявляется в негативизме, упрямстве, строптивости, своеволии, протесте, обесценивании, стремлении к деспотизму.

Второй период – дошкольный возраст (5-7 лет). Ведущая деятельность – игра, посредством которой происходит овладение другими видами деятельности; складывается новая социальная ситуация развития, возникают важные новообразования в психической и личностной сферах, происходит интенсивное интеллектуальное развитие ребенка, формируется готовность к обучению в школе.

Третий период – младший школьник. Готовность к учебной деятельности. Активное формирование эстетического восприятия, творчества и нравственно-эстетического отношения к жизни, закрепляемое в более или менее неизменном виде на всю жизнь; развитие форм мышления, которые обеспечивают дальнейшее усвоение различных знаний.

Четвертый период – подростковый возраст. Главная деятельность – общение со сверстниками; ведущие виды деятельности – учебная, общественно-организационная, спортивная, творческая, трудовая.

Пятый период – ранняя юность. В этот период ключевое значение приобретает ценностно-ориентационная активность, которая обусловлена стремлением к независимости.

В этот период происходит завершающий этап созревания личности, который характеризуется выражением профессиональных интересов, развитием теоретического мышления, самовоспитанием, развитием умов.

Сегодня и всегда главное в семье – теплота в отношениях, особый психологический климат, спокойствие и радость. А необдуманные действия родителей, педагогическая безграмотность, выяснение отношений на глазах у ребенка вызывают нарастание внутреннего конфликта, что в конечном итоге сказывается и на их успеваемости. Почему же сходные внешние конфликты у одних детей пробираются в глубь души, в тот момент как другие остаются безразличными? Существует множество причин, но главная среди них это то, какие отношения для ребенка являются важными. Если единственной существенной личностью для ребенка оказывается мать, то небольшие трения в их отношениях могут обернуться в душевную трагедию. Дети много ждут от родителей: защищенности, любви, ласки, примера, опыта, глубокого взаимопонимания [2, с 69].

Роль родителей в создании условий и направлении развития определенных навыков, помогающих детям преуспевать в учении, чрезвычайно важна. Если ребенок происходит из семьи, в которой наблюдаются сложные взаимоотношения и авторитарно-диктаторский стиль поведения родителей велика вероятность того, что он будет плохо успевать в школе. Если мы посмотрим на родителей, дети которых отличаются успехами в школе, мы обнаружим такие стили родительского поведения, как демократический, пояснительный и содействующий.

Кейс - ситуации

Ситуация 1

Мальчик Петя общительный и веселый, учился на одни пятерки в 1, 2 и 3 классе, когда он пришел в 4 класс его успеваемость резко ухудшилась и он стал менее общительным. На все собрания и праздники стала приходиться только бабушка.

Из беседы с бабушкой стало понятно, что мальчик испытывает трудности при общении. Ему стали трудно даваться школьные предметы. И недавно у него разошлись родители, после чего мальчик часто остается у бабушки.

Мальчик был направлен к школьному психологу для решения данной проблемы. Классный руководитель вызвала родителей в школу для разговора по этой ситуации.

Ситуация 2

Неполная семья, сыну 15 лет, в последнее время испортились отношения с матерью. Сын стал пропускать школу, получать неудовлетворительные оценки и приходить домой поздно и в нетрезвом виде, к советам матери не прислушивается. Его друзья и девушка ничего не имеют против выпивок и его прогулов в школе. Учитель звонит каждый день матери, которая настроена против друзей и девушки, из-за чего отношения с сыном еще более ухудшились, и она не может поговорить с сыном.

Учитель направил маму к социальному педагогу в школе для консультации, а затем и ребенка. Социальный педагог должен проинформировать семью о важности и возможности взаимодействия родителей и детей в семье; рассказать о развитии ребенка и дать педагогические советы по воспитанию детей, дать знания о существующих методах воспитания, ориентированных на конкретную семью; разъясняет родителям способы создания условий, необходимых для нормального развития и воспитания ребенка в семье.

Ситуация 3

Ребёнок приходит в школу, выполняя домашние задания неудовлетворительно или вообще не выполняет. В школе на уроках он активно работает и все задания выполняет на отлично. Учитель стала выяснять почему так происходит. Оказалось, дома родители выпивают, зовут много гостей и кричат. Ребёнок не может выполнять домашние задания. Постепенно для него станет нормой неадекватное поведение своих родителей.

Классный руководитель в таком случае должен посещать семью не единообразно, иногда даже неожиданно, чтобы посмотреть в какой среде занимается ребёнок. Если потребуется сообщить в соответствующие органы власти.

Важно отметить, что семья служит началом формирования личности ребенка. Родители играют важнейшую роль в формировании Я - концепции, и хотя окружающие могут внести свой вклад в развитие способностей ребенка, приоритет родителей в воспитании личности неоспорим. Психологический климат, который создают родители, имеет для ребенка жизненно важное значение. Ведущим фактором успеваемости ребенка в школе являются особенности построения отношений ребенка со значимыми взрослыми, а именно с родителями.

Проблема влияния доминирующего типа родительского отношения на ребенка сегодня приобрела особую актуальность. От того, какие стратегии поведения выбирают родители зависит эмоциональная, мотивационная, поведенческая и многие другие сферы ребенка, что в дальнейшем влияет на его успеваемость в школе.

Проведя исследование, мы сделали вывод, что в семьях, где отношения родителей и детей строятся на понимании, принятии и признании, характеризуются высокой самооценкой, позитивными установками, социальной открытостью, нацелены на развитие у ребенка активности, самостоятельности, инициативности, в целом создаются необходимые психологические условия для успеваемости ребенка в учебной деятельности. А дети, в семьях, с отрицательным типом родительского отношения, характеризуются низкой успеваемостью в школе и плохой дисциплиной.

Список литературы:

1. Александрова, Е. Подружитесь с собственным ребенком / Е. Александрова // Воспитательная работа в школе. -2005. - № 3. -С. 73 - 84
2. Волков, Б. С. Младший школьник: как помочь ему учиться / Б. С. Волков. - М.: Академический проект, 2004г. - 142 с.
3. Выготский, Л. С. Педагогическая психология / Л.С. Выготский. - М., 1996 - 340 с.
4. Лопатин, А. Успешность школьника в учебе зависит и от семьи / А. Лопатин // Сельская школа. - 2005. - № 3. - С. 67 - 74
5. Марковская, И. М Тренинг взаимодействия родителей с детьми / И. М. Марковская. - СПб.: Речь, 2004. - 219 с.
6. Возрастные особенности обучающихся и их учет в образовательном процессе URL:<https://infourok.ru/vozzrastnie-osobennosti-obuchayuschih-sya-i-ih-uchyot-v-obrazovatelnom-processe-3639692.html>

Тюленев Андрей Александрович

Студент магистратуры

Пермский государственный гуманитарно-педагогический университет

ПОДГОТОВКА БУДУЩИХ ПЕДАГОГОВ К КОМАНДНОЙ ДИСТАНЦИОННОЙ РАБОТЕ

Аннотация: Статья "Подготовка будущих педагогов к командной дистанционной работе" исследует вопросы подготовки учителей к эффективному использованию и организации командной дистанционной работы в образовательном процессе. В свете современных технологических трендов и повышенного интереса к дистанционному обучению, эта тема становится особенно актуальной. Статья обсуждает проблемы и подходы к подготовке учителей, чтобы они могли успешно адаптироваться и эффективно использовать командную дистанционную работу в своей профессиональной деятельности. Автор подробно анализирует теоретические и практические аспекты вопроса, предлагая конкретные рекомендации и методы для внедрения в образовательную практику. В целом, статья представляет собой ценный ресурс для всех, кто занимается вопросами подготовки учителей и интересуется перспективами дистанционного обучения.

Ключевые слова: дистанционная работа, подготовка педагогов, командная работа, современные технологии

PREPARING FUTURE TEACHERS FOR TEAM REMOTE WORK

Abstract: The article "Preparing future teachers for team remote work" explores the issues of preparing teachers for the effective use and organization of team remote work in the educational process. In the light of modern technological trends and increased interest in distance learning, this topic is becoming especially relevant. The article discusses the problems and approaches to preparing teachers so that they can successfully adapt and effectively use team remote work in their professional activities. The author analyzes in detail the theoretical and practical aspects of the issue, offering specific recommendations and methods for implementation in educational practice. All in all, the article is a valuable resource for anyone involved in teacher training and interested in the prospects for distance learning.

Keywords: distance work, teacher training, teamwork, modern technologies

Актуальность темы исследования "Подготовка будущих педагогов к командной дистанционной работе" обусловлена несколькими ключевыми тенденциями в современном образовательном пространстве. Современное образование сталкивается с растущей потребностью в интеграции технологий и методов дистанционного обучения в образовательный процесс. Командная работа на расстоянии – это одна из наиболее эффективных форм совместной деятельности в рамках дистанционного обучения. Несмотря на все преимущества этого подхода, он требует специфических навыков и компетенций, как от учащихся, так и от преподавателей. В этом контексте подготовка будущих педагогов к организации и управлению командной дистанционной работой становится одним из важнейших направлений исследовательской и практической деятельности в области образования.

Командная дистанционная работа представляет собой метод обучения, где учащиеся работают вместе над образовательными проектами или задачами, но делают это дистанционно, используя цифровые технологии для коммуникации и сотрудничества.

Она обеспечивает возможность совместной работы над задачами и проектами, поддерживает интерактивное обучение, способствует развитию навыков командной работы и критического мышления.

Педагоги играют ключевую роль в командной дистанционной работе. Они не просто обучают и руководят учащимися, но и структурируют обучение, обеспечивают обратную связь, стимулируют учащихся к обучению и развивают в них навыки, необходимые для эффективной работы в команде.

Таким образом, командная дистанционная работа является инновационной методикой обучения, обеспечивающей активное взаимодействие учащихся и педагогов, а также развитие навыков командной работы, ответственности, самостоятельности и критического мышления у учащихся.

Мы поддерживаем мнение И.О. Нестерова в том, что «для эффективной организации дистанционного обучения необходима специальная подготовка педагогов в области методики и организации дистанционного обучения, а также в использовании коммуникационных средств и технологий работы в информационно-образовательной среде» [3].

По мнению Н.А. Кузнецовой, «возможность реализации подготовки педагогов к командной дистанционной работе, обеспечивается готовностью педагогов применять дистанционные образовательные технологии в своей профессиональной деятельности, оценивать потенциал и эффективность дистанционных форм в своей работе и работе с детьми [2].

Однако, существует ряд проблем при организации подготовки будущих педагогов к командной дистанционной работе

1. Недостаток навыков и знаний по использованию технологий. Будущие педагоги могут испытывать трудности в использовании цифровых инструментов, необходимых для организации и поддержания дистанционного обучения.
2. Отсутствие опыта дистанционного обучения. Многие будущие педагоги не имеют опыта дистанционного обучения, что может затруднять их подготовку к работе в этой среде.
3. Трудности в организации эффективного взаимодействия. Командная работа требует особых навыков управления и координации, которые могут быть сложно осваиваемы в условиях дистанционного обучения.
4. Проблемы мотивации учащихся. Поддержание высокого уровня мотивации и вовлеченности учащихся может быть большим вызовом в дистанционном формате.
5. Отсутствие умений саморегуляции и самостоятельности. Командная дистанционная работа требует высокого уровня самостоятельности и саморегуляции со стороны учащихся, чего они могут не иметь.
6. Проблемы оценки и обратной связи. Оценка работы учащихся и предоставление эффективной обратной связи может быть сложнее в условиях дистанционного обучения.

М.В. Корепанова отмечает, что решить проблемы и достигнуть наивысших результатов (прежде всего по качеству обучения) в системе дистанционного обучения можно лишь при создании образовательной среды, обеспечивающей многоплановый доступ учащегося к мировым интеллектуальным ресурсам [1].

Изучив мнения современных исследований, автор предлагает следующие аспекты решения проблем и организации подготовки будущих педагогов к командной дистанционной работе:

1. Обучение технологиям дистанционного обучения. Необходимо включить в программу подготовки педагогов курсы по использованию инструментов дистанционного обучения и их применению в процессе обучения.
2. Создание практического опыта дистанционного обучения. Будущим педагогам следует дать возможность получить опыт дистанционного обучения, участвуя в нем как в роли учителя, так и в роли учащегося.
3. Обучение навыкам командной работы и управления. Включение в курс подготовки специальных модулей, направленных на развитие навыков командной работы, управления и координации, может помочь студентам лучше адаптироваться к условиям дистанционного обучения.

4. Разработка стратегий мотивации учащихся. Будущие педагоги должны быть обучены тому, как поддерживать и стимулировать мотивацию учащихся в условиях дистанционного обучения.

5. Развитие умений саморегуляции и самостоятельности. В обучение следует включить модули по развитию умений саморегуляции и самостоятельности, которые важны для дистанционного обучения.

6. Разработка методов оценки и обратной связи. Будущим педагогам следует показать, как эффективно оценивать работу учащихся и предоставлять им обратную связь в дистанционном формате.

Подобная комплексная подготовка поможет будущим педагогам быть более подготовленными к командной дистанционной работе и успешно справляться с вызовами этого формата обучения.

Список литературы:

1. Корепанова М.В. Подготовка будущих педагогов к командной дистанционной работе // Вестник науки. 2023. №5 (62). URL: <https://cyberleninka.ru/article/n/podgotovka-buduschih-pedagogov-k-komandnoy-distantsionnoy-rabote> (дата обращения: 27.06.2023).
2. Кузнецова Н.А. Подготовка будущих педагогов к командной дистанционной работе // Вестник науки. 2023. №6 (63). URL: <https://cyberleninka.ru/article/n/podgotovka-buduschih-pedagogov-k-komandnoy-distantsionnoy-rabote-1> (дата обращения: 27.06.2023).
3. Нестеров И.О. Подготовка будущих педагогов к командной дистанционной работе // Педагогический альманах. – 2023. – URL: <https://www.pedalmanac.ru/370085>

Меркулова Юлия Александровна

Студент

Донского государственного технического университета

АДМИНИСТРАТИВНО-ПОЛИТИЧЕСКИЕ ЭЛИТЫ СОВРЕМЕННОЙ РОССИИ В РЕГИОНАЛЬНОМ ИЗМЕРЕНИИ

Аннотация: В статье уделено внимание проблеме функционирования административно-политических элит на региональном уровне, что представляет собой значимую проблемную нишу политологического знания. Автор исследует основные концепции политических элит, рассматривает развитие элитологии. Выделяются этапы становления современной политической системы России и отношения региональных элит с представителями федеральной власти. Проводится анализ региональной политической элиты России.

Ключевые слова: политическая элита, региональный элитогенез, региональная политическая элита, политическая система, регионы

ADMINISTRATIVE AND POLITICAL ELITES OF MODERN RUSSIA IN THE REGIONAL DIMENSION

Abstract: The article focuses on the problem of the functioning of administrative and political elites at the regional level, which is a significant problematic niche of political science knowledge. The author explores the basic concepts of political elites, considers the development of elitology. The stages of the formation of the modern political system of Russia and the relations of regional elites with representatives of the federal government are distinguished. The analysis of the regional political elite of Russia is carried out.

Keywords: political elite, regional elitogenesis, regional political elite, political system, regions

В настоящее время, ключевую значимость в управлении страной, регионом, муниципальным образованием играет небольшой круг людей, более общеизвестный нам как политическая элита. Приобретая во внимание то, что наше государство представляется федеративным государством, можно сказать, что в управлении её субъектами необходимое значение обладают областные политические элиты, какие в последние десятилетия основательно закрепили свои позиции. Актуальностью данного парадокса является то, что в ходе связей центра и регионов появляются вопросы централизации и децентрализации власти, и чтобы государство в последующем развивалась, у неё должен быть баланс двух уровней власти. Из этого следует, что роль региональных политических элит равно роли политических элит «центра».

По мнению Ю.В. Усовой, политическая элита – это доминирующий фактор политического процесса, немногочисленная группа, профессионально занимающаяся деятельностью в сфере власти и управления государством. [4]

Региональный элитогенез в России типологически многообразен, и неодновременный. Не только на федеральном уровне политической системы активность политических верхушек важна, однако и на областном уровне также они играют необходимую роль. Политическая элита представляется правящим и управляющим слоем, через эффективного функционирования которого во многом зависит судьба страны или отдельного региона. следовательно исследование региональной элиты, несомненно, имеет важное абстрактное и практическое значение. Оно позволяет приобрести общественный срез, квалифицирующий ключевые знающие и слабые стороны областной политической элиты, необыкновенности восприятия ее населением, степень поддержки и готовности способствовать в проведении преобразований.

Предполагая, что региональная элита действует рационально в соответствии с логикой сохранения позиций, нельзя упускать из виду, что цели самовоспроизводства и контроля по отношению к региональному пространству не обязательно и не всегда совпадают с целями регионального развития.[1]

Критериями эффективной управленческой деятельности можно считать следующие показатели:

- наличие у представителей элит способностей к своевременным ответам на внешние и внутренние вызовы;
- мобилизация экономических, информационных, гражданских ресурсов для реализации поставленных задач;
- наличие механизмов представительства гражданских интересов, вовлечение населения в управленческую деятельность;
- развитие гибкой институциональной структуры системы управления, центров принятия решений, способных эффективно работать в форс-мажорных ситуациях и оперативно развёртывать антикризисную деятельность.[3]

Свойство региональных политических верхушек в современной политической системе двойственно. С одной стороны, верхушки ареалов представляются проводниками общероссийской политики в своих субъектах федерации, будучи компонентом всей системы элит России. С другой же стороны, областные верхушки защищают личные кругозоры. В таких соглашениях первенствующими в активности элит становятся доводы сбережения власти и кратковременные прагматичные ориентации. Свойство областных верхушек в политическом ходу России обусловлено также болезненностью и неорганизованностью некоторых субъектов политики. Баланс интересов верхушек и многочисленных «низовых» субъектов безгранично нарушен. Основная масса населения регионов, общественно и политически пассивная, не создала постоянные текстуры гражданского общества. Слабы конвенциональные формы политического участия в усилиях партий, гражданских ассоциаций, профсоюзов и прочих негосударственных структур. В целом областные верхушки и их клиентелы остаются доминирующими каналами формулирования политических интересов.

Таким образом можно сделать вывод, что региональная политическая элита занимает значимое место в современной политической системе России. С процессом взаимодействия власти и населения регионов связана вся социальная палитра развития современного российского общества в совокупности с ее экономическими, политическими, духовными аспектами, что актуализирует проблему глубокого научного осмысления функционирования административно-политической элиты как важнейшего субъекта социально-политических отношений.

Список литературы:

1. Афанасьев М.Н. Изменения в функционировании правящих региональных элит // Полис. 1994. № 6. С.59-66.
2. Волков, Ю. Г. (2013). Региональные элиты: перспективы перехода к креативному состоянию В Элитология России: современное состояние и перспективы развития: материалы Первого Всероссийского элитологического конгресса с международным участием, 7-8 октября 2013 г. Ростов-на-Дону, (Т. 1), (стр. 218-221). Ростов-на-Дону: Изд-во ЮРИФ РАНХиГС.
3. Усова, Ю. В. (2012). Политические процессы в России: современные реалии и перспективы. Научно-аналитический журнал Обозреватель (Observer), (6), 5-14.

Меркулова Юлия Александровна

Студент

Донского государственного технического университета

СТРУКТУРА ПОЛИТИЧЕСКИХ ЭЛИТ В СОВРЕМЕННОЙ РОССИИ

Аннотация: В настоящее время большинство социологов, историков, психологов и политологов стали уделять достаточное внимание изучению элит, потому что этот тип класса всегда играл значительную роль в работе как прошлых, так и нынешних правительств. Современный этап развития России – важное условие стабильности и перспективности – требует профессионально подготовленных и высоконравственных кадров новой политической элиты.

Ключевые слова: политическая элита, рекрутирование, политический режим, власть, структура, элитология

THE STRUCTURE OF POLITICAL ELITES IN MODERN RUSSIA

Abstract: At present, most sociologists, historians, psychologists and political scientists have begun to pay sufficient attention to the study of elites, because this type of class has always played a significant role in the work of both past and present governments. The current stage of Russia's development, an important condition for stability and prospects, requires professionally trained and highly moral personnel of the new political elite.

Keywords: political elite, recruiting, political regime, power, structure, elitology

Элита, наиболее активная и способная часть общества, занимает ведущие позиции в выработке норм и ценностей, на которые ориентируются все его члены[2]. Взаимодействие между различными элитными группами и их взаимоотношения с народом своей страны формируют национальную политическую систему и определяют ее стабильность. То, как взаимодействуют элиты, степень их внутренней сплоченности и структуры определяются двумя основными факторами. Первый - это степень структурной интеграции, означающая, насколько глубоко региональные элиты встроены в систему элитных взаимоотношений, и стабильность системы вертикальных связей внутри элиты. Другой - это степень консолидации элит, которая отражает степень, в которой их члены публично придерживаются единого набора ценностей и соблюдают единый кодекс поведения. В современной России элитные группы являются не только важнейшими авторами формирования внутренней и внешней политики, но и в большей степени, чем в западных странах, монопольными участниками политических процессов.[2]

Господство элиты базируется на индустриальных технологиях, которые приводят к качественным изменениям при быстром обновлении самих технологий, при изменении отраслевой структуры экономики, при переносе на новые территории или при применении их в иных социальных условиях» [3]. В современной России четко формируются требования к профессионализму правящих групп, к эффективности их правления, а также к наличию у них нравственного и интеллектуального уровней. Состояние кадрового потенциала и система подготовки, переподготовки и повышения квалификации кадров в настоящее время становится одной из важнейших проблем, относящихся к развитию политической элиты.[1]

В зависимости от влияния на принятие решений в структуре политической элиты индийский политолог Шаран выделил 3 группы:

1. Высшую;
2. Среднюю;
3. Административную.

Высшая элита содержит около 100-200 человек, которые прямо участвуют в принятии политических решений и занимают стратегические посты в парламенте, правительстве, основных политических партиях, они составляют ядро политической элиты.

К средней элите относятся около 5% взрослого населения, одновременно владеющими тремя признаками: высоким уровнем образования, профессионального статуса и дохода.

К административной элите относят верхний слой государственных служащих, занимающих управляющие посты в министерствах, департаментах и других органах управления.

Для России, как и для других посткоммунистических государств, отличительными являются общие черты, определяющие особенность правящей элиты: укрепление роли исполнительной власти, повышение значимости неофициальных связей и процедур, приближение циркуляции элит, углубление внутриэлитного соперничества и повышение мобильности. В современных соглашениях также отмечается тенденция возрастания значимости средней элиты, государственных служащих, менеджеров, ученых, администраторов, в выработывании коллективного мнения, подготовке, принятии и реализации политических решений. Эта самая "субэлита" обгоняет высшую элиту в информированности и способности к солидарным действиям.

Политические элиты могут прибегать к власти в результате выборов, победив политическую борьбу у других организованных меньшинств, претендующих на роль политической контролирующей группы. К важнейшим характеристикам элиты исследователи относят сплоченность, признание своих групповых интересов, выработанную сеть неформальных коммуникаций, присутствие сокровенных норм поведения и кодового языка, спрятанных от сторонних созерцателей и прозрачных для посвященных, недостаток четкой грани, разделяющей служебную деятельность и частную жизнь.

Список литературы:

1. Очирова Виктория Мункоевна Структура политической элиты // Вестник ЗабГУ. 2010. №7. URL: <https://cyberleninka.ru/article/n/struktura-politicheskoy-elity> (дата обращения: 27.06.2023).
2. Абрамова Ирина Евгеньевна, Пономаренко Тамара Вячеславовна Российская политическая элита в контексте современного политического развития // Теория и практика общественного развития. 2013. №12. URL: <https://cyberleninka.ru/article/n/rossiyskaya-politicheskaya-elita-v-kontekste-sovremennogo-politicheskogo-razvitiya> (дата обращения: 27.06.2023).
3. Кочетков Александр Павлович, Моисеев Владимир Викторович Российская политическая элита как субъект социально-экономической политики // вестн. Том. Гос. Ун-та. Философия. Социология. Политология. 2020. №57. Url: <https://cyberleninka.ru/article/n/rossiyskaya-politicheskaya-elita-kak-subekt-sotsialno-ekonomicheskoy-politiki> (дата обращения: 27.06.2023).

Окунь Юрий Андреевич
Студент магистратуры
Кубанский государственный университет

ПРОБЛЕМЫ ПРАВОВОГО СТАТУСА ЭЛЕКТРОННЫХ ДОКАЗАТЕЛЬСТВ В УГОЛОВНОМ ПРОЦЕССЕ РФ

Аннотация: Настоящая статья посвящена исследованию электронных доказательств, их статусу, значению в уголовном судопроизводстве и значимости при расследовании уголовных дел и необходимости отдельного законодательного регулирования. В связи с этим, будут рассмотрены основные подходы к пониманию электронных доказательств и актуальность их отдельного законодательного регулирования.

Ключевые слова: доказательства, электронные доказательства, уголовное судопроизводство, информационные технологии

PROBLEMS OF THE LEGAL STATUS OF ELECTRONIC EVIDENCE IN THE CRIMINAL PROCEEDINGS OF THE RUSSIAN FEDERATION

Abstract: This article is devoted to the study of electronic evidence, their status, significance in criminal proceedings and significance in the investigation of criminal cases and the need for separate legislative regulation. In this regard, the main approaches to understanding electronic evidence and the relevance of their separate legislative regulation will be considered.

Keywords: evidence, electronic evidence, criminal proceedings, information technology

В современных реалиях уголовного судопроизводства неотъемлемой частью и важным составляющим являются доказательства. Исходя из положений статьи 74 УПК РФ, под доказательствами понимаются любые сведения, на основе которых наличие или отсутствие обстоятельств, подлежащих доказыванию при производстве по уголовному делу, а также иных обстоятельств, имеющих значение для уголовного дела [1]. Иными же словами, доказательства непосредственно указывают на факт события преступления и на лицо, которое совершило такое преступление.

Продолжая развивать тему доказательств, стоит отметить, что на сегодняшний день, общество вошло в век информационных технологий, где информационное обеспечение, информатизация и искусственный интеллект не является более научной фантастикой, отраженной на страницах фантастов, а обыденностью жизни каждого человека. Каждый человек имеет при себе миниатюрные компьютеры, которые способны собирать и анализировать огромный массив информации.

В указанных условиях, разумеется, хочется обратить внимание и на совершенствование работы правоохранительных органов. Пусть и не с желаемой скоростью, но все же технологии входят в быт работы следователей, дознавателей и оперативных сотрудников полиции и иных должностных лиц. На сегодняшний день законом уже предусматривается использование техники при осуществлении следственных действий, а именно, предусмотрена видеосъемка, фотосъемка, протоколы составляются посредством персональных компьютеров. Совершенствуется при этом не только работа сотрудников правоохранительных органов, направленная в основном на доказывание, но сами доказательства, также, уверенно и неотвратно, все больше и больше, переходя в цифровой формат, таким образом, составляя, так называемые, электронные доказательства.

Для начала, необходимо определиться, что вообще стоит понимать под электронными доказательствами. Так С.В. Зуев электронные доказательства определяет, как технические и правовые

возможности, которые в соответствии с требованиями уголовно-процессуального кодекса, позволяют использовать информацию, содержащуюся в электронном виде, в качестве доказательств [2; с. 47]. С.Г. Сафонов и А.В. Минбалеев понимают электронные доказательства как самостоятельный вид информации, закрепленный на цифровом носителе с идентификационными признаками в виде реквизитов, необходимых для определения носителя такой информации, в то числе и для отражения процесса передачи через сети интернета [3 с. 115].

Таким образом, электронные доказательства можно определить, как особый вид информации, несущий в себе признаки о событии преступления, содержащиеся в электронном виде на цифровых носителях. Исходя из изложенного, электронные доказательства по своей сути отличаются от традиционных видов доказательств тем, что в отличие от последних, что они не имеют материального носителя в обыденном понимании. То есть такая информация изложена не на бумаге, как все привыкли видеть, а на цифровых носителях или в сети «Интернет».

Несмотря на всю прогрессивность таких видов доказательств, в доктрине ведутся споры, о необходимости закрепления в УПК РФ такого вида доказательств. Первым таким существенным аргументом скептиков выделения электронных доказательств в отдельный вид является то, как указал Л.А. Головкин, что ничего нового в таком виде доказательств нет. [4 с. 16] Таким образом, утверждая, что электронные доказательства - это такие же традиционные виды доказательств, предусмотренных УПК РФ, но только в цифровом выражении, то есть, указывая, что они являются обычными электронными документами.

С обозначенной позицией не согласен С.В. Зуев, который поясняет, что, в отличие от электронного документа, наличие реквизитов не является обязательным, также добавляя, что электронный документ может подлежать копированию и менять носители, тогда как электронное доказательство, это вещественное доказательство, которое выражено в цифровом формате, содержит в себе те уникальные индивидуальные особенности, которые не представляется возможным продублировать [2 с. 49].

С точкой зрения С.В. Зуева можно согласиться, поскольку действительно, электронное доказательство это такая совокупность информации, которая несет в себе сведения именно о конкретном событии и не может каким-либо иным образом распространяться на широкий круг.

Другим не разрешенным вопросом является отсутствие какого-либо законодательного урегулирования порядка получения и оценки такого вида доказательств. На сегодняшний день, все более часто совершаются преступления в области информационных и компьютерных технологий и, таким образом, в таких преступлениях, основные следы преступления выражены не на классических бумажных носителях или в виде отпечатка папиллярного узора пальца руки, а в виде, углубляясь сразу в корень, кода, образующего ту самую информацию. Особенно показательным являются примеры таких доказательств по уголовным делам по расследованию преступлений, связанных с незаконной организацией и проведением азартных игр, поскольку большая часть таких преступлений совершается путем использования обычных компьютеров с доступом в интернет. В таких условиях именно электронная информация, которая может быть выражена, в том числе, и в виде приложений, может указать на признаки состава указанного преступления. Или другой пример, связанный с расследованием преступлений по созданию, использованию, распространению вредоносных компьютерных программ, где доказательствами будут, в том числе, и электронная информация, указывающая на создание или использования таких программ, в том числе, и сама такая программа будет являться электронным доказательством.

В таких условиях, критично такая пассивность со стороны законодателя, ведь такая неурегулированность может привести к многочисленным вопросам на практике, связанным с надлежащим установлением, фиксированием и оценкой таких доказательств. Временным решением проблемы, Е.И. Галяшина предлагает ориентироваться на принципы Международной организации по цифровым доказательствам (IOCE) [5 с. 139-140].

Согласно таким принципам, работа с электронными доказательствами должна базироваться на основных процессуальных принципах. Действия, направленные на сбор такой информации не должны вносить какие-либо изменения в такие доказательства и доступ к такой информации может быть предоставлен только лицу, прошедшему соответствующую подготовку по работе с такой информацией. Также, является обязательным осуществлять документирование такой информации в установленном

законом порядке, с сохранением таких документов с созданием доступа с их ознакомлением. Непосредственно лицо, в распоряжении которого находится такая информация, несет ответственность за все действия, осуществляемые в отношении электронных доказательств.

Можно отметить, что такие принципы, безусловно, дают ответы на некоторые вопросы, связанные с вопросом изъятия и сохранение, тем не менее, такие принципы недостаточны, поскольку исходя из своего содержания, являются больше ориентиром, указывающим как должен выглядеть процесс, но при этом, не расписывая его в подробностях. Также, данные принципы являются просто рекомендациями Международной организации, то есть диспозитивом, на которые могут ориентироваться, а могут и нет. Именно по указанным обстоятельствам, необходимо законодательное урегулирование процесса сбора, фиксации и оценки электронных доказательств. Оставлять такой вопрос без рассмотрения, считаю недопустимым, поскольку, речь идет об уголовных правоотношениях, где каждое действие может влиять на исход уголовного дела. В таком аспекте, законодательное урегулирование будет выгодно как стороне защиты, поскольку будет проще отстаивать свою точку зрения с опорой на закон, так и стороне обвинения, поскольку, ссылаясь на нормы закона, будет проще сохранить такие доказательства и парировать возражениям стороны защиты.

Следующее, что вызывает сомнения у ученых, это обстоятельство, связанное с легкодоступностью для изменения электронных доказательств. Считается, что электронные доказательства проще, чем обычные, подвергнуть редактированию или уничтожить. В таком смысле действительно, электронную информацию проще всего уничтожить, либо изменить буквально одной клавишей компьютерной клавиатуры. В таких условия, электронные доказательства несмотря на свою относительную практическую, являются довольно хрупкими, несмотря на то, что как правило, не имеют материального воплощения, что дополнительно подтверждает о необходимости отдельного регулирования такого вида доказательств, с целью минимизации таких явлений.

Другим аспектом споров среди ученых, является отнесение электронных доказательств к вещественным доказательствам или в иные документы. Вещественные доказательства, исходя из анализа статьи 81 УПК РФ, есть материальные предметы, которые имеют свою форму. Как отмечал Ю.К. Орлов, в вещественных доказательствах, доказательственное значение имеет их физические свойства и признаки, такие как вес, размер, химический состав и прочее [6 с. 213]. В.А. Лазарева, в свою очередь, указала, что само по себе название «вещественное доказательство», указывает на характеристику такого доказательства, то есть, это вещь [7 с. 58]. Электронное доказательство не является вещью, вещь может быть только носитель такой информации, но сам по себе носитель информации при этом не будет вещественным доказательством, поскольку в отрыве от содержащей информации, он не указывает на событие, совершения преступления и не содержит в себе следов преступления. По указанной причине относить электронное доказательство не считаю корректным с точки зрения понятийного аппарата.

Касательно иных документов, то исходя из положений статьи 84 УПК РФ, это документы, которые в себе содержат сведения, и имеют значение для расследования уголовного дела [1]. В целом, это уже ближе, поскольку законодателем в указанной статье были названы такие сведения, как материалы фото, видеосъемки, аудиозаписи и видеозаписи. Однако, далее указано, что таковыми признаются носители такой информации, а не информация как самостоятельный объект. Таким образом, тут ситуация подобна ситуации с вещественными доказательствами, и поэтому, относить электронные доказательства к иным документам я также считаю не корректным.

В связи с изложенным, имеется предложение, обозначить электронные доказательства отдельным видом доказательств и, соответственно, внести изменения в положения статьи 74 УПК РФ с добавлением пункта «электронные доказательства», с добавлением также соответствующей нормы, в которой необходимо отразить понятие «электронное доказательство». Дополнительно, считаю необходимым дополнить такую ному соответствующим нормативно-правовым актом, в котором необходимо отразить порядок и средства обнаружения, фиксации, хранения и оценки такого вида доказательств.

Список литературы:

1. Головки Л.В. Цифровизация в уголовном процессе: локальная оптимизация или глобальная революция // Вестник экономической безопасности. 2019. № 1. С. 15-25.
2. Галяшина Е.И. Оценка достоверности цифровых фонограмм в уголовном процессе // Доказывание и принятие решений в современном уголовном судопроизводстве : материалы Международной научно-практической конференции, посвященной памяти д-ра юрид. наук, проф. Полины Абрамовны Лупинской : сборник научных трудов. 2011. С. 135-146.
3. Орлов Ю.К. Современные проблемы доказывания и использования специальных знаний в уголовном судопроизводстве : науч.-учеб. пособие / Ю. К. Орлов. — Москва: Проспект, 2016. — 213 с.
4. Лазарева В.А. Доказательство как категория уголовно-процессуального права – новые (старые) подходы // Ledal Concupt. 2019. С. 55-61
5. Уголовно-процессуальный кодекс Российской Федерации от 18.12.2001 № 174-ФЗ (ред. от 28.04.2023) // СПС «Консультантплюс».
6. Зуев С.В. Электронные доказательства в уголовном судопроизводстве: понятие и значение // Правопорядок: история, теория, практика. 2020. С. 46-51.
7. Сафонов С.Г., Минбалиев А.В. Понятие и природа электронных доказательств в административном процессе России // Вестник Южно-уральского государственного университета. Сери: Право. 2014. С. 114-117.

Червонов Николай Михайлович

Студент
МФПУ «Синергия»

Волкова Мария Александровна

Канд. истор. наук, доц.
МФПУ «Синергия»

СЛОЖНОСТИ ПРИМЕНЕНИЯ И ИСПОЛНЕНИЯ ЗАКОНОВ, РЕГУЛИРУЮЩИХ ДЕЯТЕЛЬНОСТЬ МИКРОФИНАНСОВЫХ ОРГАНИЗАЦИЙ В РОССИИ

Аннотация: В статье рассматривается несовершенство нынешних законов и проблемы правового регулирования микрофинансовых организаций в РФ, а также возможные пути их решения.

Ключевые слова: арбитраж, защита прав человека, разрешение споров, метод разрешения, модернизировать

DIFFICULTIES IN THE APPLICATION AND ENFORCEMENT OF LAWS GOVERNING THE ACTIVITIES OF MICROFINANCE ORGANIZATIONS IN RUSSIA

Abstract: The article discusses the imperfection of the current laws and the problems of legal regulation of microfinance organizations in the Russian Federation, as well as possible ways to solve them.

Keywords: arbitration, human rights protection, dispute resolution, resolution method, modernize

Из текста Закона не ясно, является ли микрофинансовой организацией юридическое лицо, имеющее статус микрофинансовой организации, но фактически не осуществляющее выдачу микрозаймов (микрофинансовую деятельность).

Разногласия неизбежны в мире бизнеса. Будь то спор по контракту, переговоры о продаже, столкновение территорий, конфликт с клиентами или проблема поставщика, всегда будет проблема, нуждающаяся в разрешении. Судебное разбирательство является дорогостоящим и трудоемким методом разрешения споров. На сегодняшний день необходимо правильно и объективно оценить криминогенную обстановку на деятельность некоммерческих предпринимателей, эффективность работы государственных органов по их поддержке и защите. Было также отмечено, что была также отмечена важность совершенствования политики и поощрения давления в этой сфере.

Лучший метод разрешения деловых споров — иметь эффективную стратегию их полного избежания. Благодаря переговорам и составлению тщательного контракта, в котором тщательно излагаются права и обязанности каждой из сторон, вероятность возникновения спора по этому контракту снижается. Предприятия также могут внедрять процедуры в свои повседневные бизнес-операции, которые снижают риск конфликта. Четкие и осторожные условия оплаты, доставки и других частых спорных областей могут обеспечить плавные транзакции, которые приводят к успешным, долгосрочным деловым отношениям.

Когда споры возникают, есть много вариантов их разрешения вне судебного разбирательства. Они могут включать:

- Переговоры между сторонами (напрямую или через своих адвокатов).
- Арбитраж или посредничество с частным сторонним переговорщиком. Это может быть арбитр, медиатор, профессиональный переговорщик или просто кто-то, кто знаком с обычной деловой практикой в этой области. Выделяют коммерческий арбитраж – это форма юрисдикции, при которой стороны, обладающие полной дееспособностью для принятия решений, могут по

взаимному согласию определить порядок разрешения споров. Арбитражные соглашения могут заключаться также государством, органами государственной власти и юридическими лицами публичного права, осуществляющими хозяйственную деятельность, если это разрешено законом.

- Альтернативное разрешение споров (например, арбитраж или посредничество) через судебную систему. Это может быть инициировано после подачи иска. Прохождение альтернативной программы разрешения споров суда может быть особенно эффективной стратегией, когда другая сторона не отвечает на вашу первоначальную корреспонденцию. Подав иск, другая сторона уведомляется о том, что вы серьезно относитесь к спору, но все же получаете возможность договориться о решении до суда.

В рыночной экономической системе важно иметь четкую и определенную систему защиты прав собственности. Ввиду неоднократных нарушений законных прав и интересов предприятий и предпринимателей все общество должно заботиться о внутренней и внешней среде развития и роста предприятий и предпринимателей и предпринимать активные действия по формированию мощной силы для защиты законных прав и интересов предприятий и предпринимателей. В настоящее время необходимо сосредоточить внимание на усилении законотворческой работы по защите законных прав и интересов предприятий и предпринимателей, сосредоточить внимание на защите законных прав и интересов предприятий и предпринимателей с самого начала.

Предприниматели принимая на себя ответственность за негативное поведение своих субподрядчиков, поставщиков, франчайзи и дочерних компаний, компании, таким образом, сталкиваются с повышенными ставками и юридическими и имиджевыми рисками. Однако эти новые ожидания носят не только принудительный характер. Они также позволяют им лучше понять свою цепочку поставок, принять меры по устранению нарушений и защитить себя от серьезных правовых и репутационных рисков в условиях умножения судебных исков и апелляций, поданных НПО, о чем сообщают СМИ.

Однако, сводя новые обязательства к упражнению «галочка», экономические игроки упускают возможность адаптировать свою *бизнес-модель* для решения задач и обязательств завтрашнего дня. И хотя на сегодняшний день немногие из них подпадают под действие обязательств должной осмотрительности, эти законы и обязательства имеют последствия для значительного числа компаний среднего размера (поставщиков или субподрядчиков компаний, о которых идет речь в соответствии с законами), которые должны демонстрировать прозрачность и приверженность, не имея материальные и финансовые ресурсы для развертывания соответствующих процессов. Этот эффект просачивания требует, чтобы крупные организации развернули процессы поддержки и повышения осведомленности для своих заинтересованных сторон, чтобы способствовать более широкому соблюдению прав человека и в хороших условиях.

С точки зрения консенсуса, будь то клиент или поставщик, использование политики в области прав человека стало необходимым для развития новых *возможностей* для бизнеса. Для того, чтобы претендовать на маркировку, доступ к рейтинговым агентствам или для выполнения положений о корпоративной социальной ответственности, действующих в ходе тендеров, продуктов и/или услуг должны быть надежными и прозрачными.

Таким образом, сильная политика в области прав человека помогает повысить конкурентоспособность компании и общую эффективность в долгосрочной перспективе как внутри компании, так и за ее пределами. Неотъемлемо принимая во внимание социальные аспекты в своей деятельности, они получают много преимуществ: более активный диалог со своими заинтересованными сторонами, долгосрочное осмысление их развития и их ценностей, лояльность своих сотрудников или возможность захвата SRI (Социально ответственные инвестиции). компании или фонды) на устойчивой основе.

На сегодняшний день одной из самых распространенных судебной формы защиты прав является арбитраж. Арбитраж может иметь место только в том случае, если обе стороны согласились с ним. В случае возникновения споров, возникающих по договору, сторона включает арбитражную в соответствии с договором. Спор может быть передан в международную конференцию о представителях между сторонами. В отличие от медиации, сторона не может в одностороннем порядке

выйти из арбитража. Арбитраж - это форма решения спора, при которой сторона согласования, что спор будет решаться не государственным судом, а третейской группой арбитров. По сравнению с государственным судопроизводственным управлением быстрее, дешевле и предлагает более высокую степень конфиденциальности.

Ниже приведены некоторые из ключевых преимуществ арбитражного процесса:

- Скорость: как правило, арбитражный процесс намного быстрее, чем судебный процесс.
- Гибкость: третейский суд адаптирует процесс к рассматриваемому спору.
- Нет необходимости в отдельных экспертных доказательствах (как в случае с судебным разбирательством): это связано с тем, что арбитр является экспертом в рассматриваемом вопросе.
- Конфиденциальность: арбитражное разбирательство обычно проводится в закрытом режиме, и стороны обязаны соблюдать конфиденциальность.
- Элемент контроля: стороны сами могут выбирать количество и личность арбитров, которых они хотят назначить.
- Обязательные решения: решение, вынесенное третейским судом, является обязательным для сторон.
- Приведение в исполнение: вообще говоря, приведение в исполнение арбитражного решения является относительно простым как внутри страны, так и на международном уровне.
- Определенность: наличие арбитражной оговорки в договорной документации обеспечивает определенную степень определенности в отношении того, как будет рассматриваться спор.
- Стоимость: в целом, арбитраж имеет тенденцию быть более рентабельным, чем судебное разбирательство.

Можно привести некоторые из основных недостатков арбитража:

- Стоимость: в то время как экономическая эффективность указана как преимущество выше, важно знать, что не всегда арбитраж гарантированно будет стоить меньше, чем судебное разбирательство.
- Узкие возможности для оспаривания: возможности для оспаривания или обжалования арбитражного решения крайне ограничены, что может быть воспринято как негатив.
- Многосторонние споры: арбитраж может быть менее эффективным в этих обстоятельствах.
- Предвзятость: иногда предвзятость арбитра может быть отражена в его решениях.

Одновременно с судом или арбитражным учреждением стороны могут договориться о разрешении своих споров с помощью посредника. Медиатор – это беспристрастный человек, который пытается выявить потребности обеих сторон и помогает им прийти к соглашению. Если посредничество не удастся, стороны должны полагаться исключительно на суд или арбитраж.

Не каждый спор подлежит рассмотрению в суде, поскольку есть и другие способы прекращения конфликта. Внесудебное урегулирование споров определяет различные инструменты прекращения спора. Внесудебное урегулирование споров также имеет то преимущество, что, в отличие от судебного разбирательства, оно не только прекращает конфликт, но и может стать положительной основой для продолжения деловых отношений. Все процедуры требуют согласования сторон с определением правил процедуры. Кроме того, лицо (или комиссия), которое должно проводить процедуру, должно быть назначено отдельно. Представленные процедуры признаны и могут применяться на основе правил процедуры, перечисленных ниже. Это относится к судебному разбирательству с ограничениями.

Лучший метод разрешения деловых споров — иметь эффективную стратегию их полного избежания. Благодаря переговорам и составлению тщательного контракта, в котором тщательно излагаются права и обязанности каждой из сторон, вероятность возникновения спора по этому контракту снижается. Предприятия также могут внедрять процедуры в свои повседневные бизнес-операции, которые снижают риск конфликта. Четкие и осторожные условия оплаты, доставки и других частых спорных областей могут обеспечить плавные транзакции, которые приводят к успешным, долгосрочным деловым отношениям.

Когда споры возникают, есть много вариантов их разрешения вне судебного разбирательства. Они могут включать ^[1]:

- Переговоры между сторонами (напрямую или через своих адвокатов).
- Арбитраж или посредничество с частным сторонним переговорщиком. Это может быть арбитр, медиатор, профессиональный переговорщик или просто кто-то, кто знаком с обычной деловой практикой в этой области.
- Альтернативное разрешение споров (например, арбитраж или посредничество) через судебную систему. Это может быть инициировано после подачи иска. Прохождение альтернативной программы разрешения споров суда может быть особенно эффективной стратегией, когда другая сторона не отвечает на вашу первоначальную корреспонденцию. Подав иск, другая сторона уведомляется о том, что вы серьезно относитесь к спору, но все же получаете возможность договориться о решении до суда.

Одной из внесудебных форм защиты прав предпринимателей является досудебное разрешение споров. При обращении в суд неизбежно придется потратить много времени, денег и сил на проведение судебного разбирательства, но часто нет необходимости доводить дело до суда и многие задачи можно решить более выгодным юридическим путем, это досудебное урегулирование споров.

Порядок досудебного открытого спора должен быть детализирован в договоре. Многие договоры часто встречаются при разрешении разногласий трактовки, однако в отсутствие детализации оно не отменяет намерения направления предложения.

Процедура обращения или медиации должна быть ограничена в договорном регулировании, чтобы в течение определенного времени деятельность квалифицированных работников могла входить в состав непретензионного досудебного порядка в пределах спора.

Претензионный порядок наблюдений соблюдается в случае арифметической ошибки в утверждении или периоде начисления неустойчивости увеличения после утверждения направления.

Само по себе несоответствие сумм в положениях и иске не является нарушением в том случае, если в этом выявлена важность, на основе соблюдения и соблюдения условий договора, а разница в предъявляемых требованиях обусловлена ошибкой в расчетах или продолжающейся просрочкой исполнения.

При составлении претензий необходимо подробно описывать наличие устойчивости к первичным документам и временным условиям договора. Периоды возникновения обязательных долгов и размер, задержанных за каждый из истекших по моменту назначения периодов должны быть указаны в обязательном порядке.

Досудебное урегулирование приостанавливает течение срока исковой давности.

Выполнение гарантии об обязательном досудебном урегулировании спора приостанавливает срок исковой давности на период фактического обнаружения претензионного порядка. Непоступление ответа на претензию в течение 30 дней, либо иного срока, установленного договором, приравнивается к отказу в удовлетворении утверждения, поступившего на 30-й день, либо в последний день срока, установленного договором.

Несоблюдение срока досудебного поиска может быть выполнено по запросу возврата иска – направление иска в суд до, как истек срок допроса при ожидании, что ответ не поступил, расследование спора.

Довод о несоблюдении досудебного порядка должен быть заявлен ответчиком только в суде первой инстанции. В этом случае ответчик лишается прав ^[2].

Итог совокупности показателей очевиден: нормы оборотного законодательства о досудебном урегулировании у споров не следует понимать сугубо формально. Они необходимы для того, чтобы суд

мог ожидать в том, что досудебного решения правового конфликта исчерпаны с учетом оценки обстоятельств.

Такой подход, как предполагается, предполагает возникновение правового регулирования и не основанных на необоснованных явлениях для реализации своих добросовестных явлений резкого оборота. Выявление с этой проблемой видится выбор в пользу включения в договоры пустых по смыслу формулировок «все споры разрешаются посредством сделок»^[3]. Следовательно, это рациональное использование времени и силы на действительные согласованные и последовательные процедуры досудебного начала конфликта и включение в договор «работающего» условия.

Арбитражные советы, которые в первую очередь разрешают споры, возникающие из договоров между потребителями и предпринимателями, могут быть признаны Федеральным управлением юстиции в Бонне в качестве так называемых потребительских арбитражных советов в соответствии с Законом об урегулировании потребительских споров.

Если потребители решают свои споры в такой арбитражной комиссии по защите прав потребителей, у них есть гарантия того, что арбитражная комиссия будет соблюдать определенные минимальные стандарты. Это включает, например, то, что арбитры являются независимыми, предоставляют потребителям достаточную информацию о процедуре и соблюдают применимое законодательство о защите прав потребителей в своих решениях. Срок исковой давности приостанавливается арбитражной процедурой в арбитражной комиссии по защите прав потребителей.

Сегодня можно выделить потребительское посредничество — это система, позволяющая людям свободно прибегать к вмешательству посредника для урегулирования любого спора. При отсутствии мирового соглашения медиатор предложит решение для урегулирования спора, которое предприниматель и физическое лицо вольны принять или отказаться. Если это уведомление не удовлетворяет ни одну из сторон, могут быть предприняты юридические действия для разрешения спора. Особенно такое активно развивается во Франции. Создание системы потребительского посредничества окупается, в том числе и для самостоятельных предприятий. Поэтому, чтобы найти подходящее предложение, важно сравнить различные организации, предоставляющие такую услугу.

Таким образом, участвуя во внесудебных процедурах разрешения споров, предприниматели проявляют особую клиентоориентированность в разрешении конфликтов^[4]. Это позволяет компаниям поддерживать отношения с клиентами, улучшать их обслуживание и отличаться от конкурентов. Арбитраж может внести важный вклад в удовлетворенность и лояльность клиентов. Даже если компании несут расходы на арбитражный процесс, они обычно невелики и могут быть выгодными инвестициями для компании. Федеральное правительство уверено, что в будущем будет еще больше частных арбитражных советов, которые будут создаваться, поддерживаться и поддерживаться промышленностью.

Защита прав человека от бизнес-предприятий достаточно сложна, так как может действовать вне границ государства. Проблема в том, что объединение между корпорациями и государствами, трансграничный характер корпораций и строгое объединение дочерних компаний позволяют предприятиям независимо создавать международные отношения. Несмотря на усилия международного сообщества по защите прав человека от негативного воздействия бизнес-структур, одной из главных проблем является необходимость определения наказания предприятия за нарушение прав человека. Однако международно-правовая ответственность может применяться только к субъекту международного права. Поскольку такие крупные хозяйствующие субъекты, как транснациональные корпорации, не являются субъектами международного права, они не могут нести такую ответственность за нарушения международного права. Если предприятие происходит на территории государства, оно будет нести ответственность за нарушение прав человека, поскольку основополагающие принципы пишутся государствами и для государств.

Необходимо и дальше укреплять концепцию верховенства закона и практического мышления, а также использовать сильные правовые гарантии и юридические услуги, чтобы помочь частным предприятиям реформировать, внедрять инновации, трансформировать и модернизировать, а также укреплять их уверенность в развитии. Создать рыночную среду, способствующую добросовестной конкуренции и добросовестной работе предпринимателей.

Граница между государством и рынком должна быть четкой, чтобы рынок мог играть решающую роль в распределении ресурсов, а государство могло лучше играть свою роль. Правительству следует еще больше упорядочить управление и децентрализовать власть, уменьшить вмешательство в микроэкономику, создать рыночную среду «равных прав, равных возможностей и равных правил» для всех типов предприятий и предпринимателей, а также отменить необоснованное регулирование в различных формах негосударственной экономики. Устранить все виды скрытых барьеров, обеспечить, чтобы все виды экономики собственности использовали факторы производства в равной степени в соответствии с законом, справедливо участвовали в рыночной конкуренции, получали равную правовую защиту и совместно выполняли социальные обязательства. Также необходимо построить новый тип «про-» и «чистых» отношений между государством и бизнесом, чтобы предприниматели могли повысить свою уверенность и стабилизировать свои ожидания.

Необходимо придерживаться равного судебного статуса, равного применения законов и равной юридической ответственности различных субъектов рынка, а также защищать честность и благонадежность и честную конкуренцию в соответствии с законом; Защищать личные права и имущественные права предпринимателей; строго соблюдать принцип предусмотренных законом преступлений и наказаний, правильно разграничивать законное финансирование и незаконный сбор средств, договорные споры и договорное мошенничество, решительно не допускать, чтобы хозяйственные споры трактовались как преступления и превращались в уголовную ответственность предпринимателям следует осторожно применять меры принуждения, таких как задержание и арест, в соответствии с законом, активно применять систему смягчения ответственности в отношении подозреваемых в совершении уголовных преступлений или обвиняемых, причастных к делам частного предпринимательства, и создавать открытую, прозрачную и стабильную деловую среду, благоприятную для участников рынка.

Список литературы:

1. Абрамова М.А. Развитие механизмов регулирования институтов микрофинансирования и кредитной кооперации в целях стимулирования внутреннего инвестиционного спроса / М.А. Абрамова, С.Е. Дубова, О.В. Захарова // Экономика. Налоги. Право. 2018. № 6. Том 11.
2. Арзуманова Л.Л., Рождественская Т.Э., Казаченок О.П., Костюк И.В., Малунова З.А., Молдованов М.М., Байтенова А.А. Комментарий к Федеральному закону от 2 июля 2010 г. N 151-ФЗ "О микрофинансовой деятельности и микрофинансовых организациях (постатейный) // СПС КонсультантПлюс. 2018.
3. Белова Е.Э. Сущность микрофинансовых организаций. Плюсы и минусы микрофинансирования. <https://cyberleninka.ru/article/n/suschnost-mikrofinansovyh-organizatsiy-plyusy-i-minusy-mikrofinansirovaniya?>
4. Федеральный закон от 02.07.2010 N 151-ФЗ "О микрофинансовой деятельности и микрофинансовых организациях" // "Собрание законодательства РФ", 05.07.2010, N 27, ст. 3435.
5. Федеральный закон от 21.12.2013 N 353-ФЗ "О потребительском кредите (займе)" // "Собрание законодательства РФ", 23.12.2013, N 51, ст. 6673.
6. Гражданский кодекс Российской Федерации (часть вторая) от 26.01.1996 N 14-ФЗ // "Собрание законодательства РФ", 05.12.1994, N 32, ст. 3301.
7. Гражданский кодекс Российской Федерации (часть первая) от 30.11.1994 N 51-ФЗ // "Собрание законодательства РФ", 05.12.1994, N 32, ст. 3301.
8. Федеральный закон от 10.07.2002 N 86-ФЗ "О Центральном банке Российской Федерации (Банке России)" // "Парламентская газета", N 131-132, 13.07.2002.
9. Зеленая У. Новое по должникам микрокредитов // Жилищное право. 2020. № 3
10. Постановление Девятого арбитражного апелляционного суда от 12.11.2013 № 09АП-29726/2013 по делу № А40-64716/13 // Судебная Бюллетень.

11. Решение № 2-6691/2020 2-6691/2020~М-6014/2020 М-6014/2020 от 28 июля 2020 г. по делу № 2-6691/2020 // Судебная Бюллетень.
12. Апелляционное определение Ленинского районного суда г. Ростова-на-Дону от 4 декабря 2018 г. по делу N 11-209/2018 // <http://leninsky.ros.sudrf.ru/>.
13. Абелев О. Микрофинансовые организации в России: перспективы развития // Рынок ценных бумаг. 2013 (1). 32-35.
14. Абалакин А.А., Шамин В.А. Развитие рынка микрофинансовых организаций в России. URL: <https://cyberleninka.ru/article/n/razvitie-rynka-mikrofinansovyh-organizatsiy-v-rossii>.
15. Белоусов А.Л. Регулирование деятельности микрофинансовых организаций: проблемы и перспективы развития. <https://cyberleninka.ru/article/n/regulirovanie-deyatelnosti-mikrofinansovyh-organizatsiy-problemy-i-perspektivy-razvitiya>?
16. Билюченко Г. С. Проблемы и перспективы развития микрофинансовой деятельности в России в свете поправок в Закон «О микрофинансовой деятельности и микрофинансовых организациях» и Указания ЦБ РФ № 3984-У // Научно-методический электронный журнал «Концепт». 2017. Т. 39.
17. Гомонова Н.Д. Проблемы защиты прав граждан, пострадавших от деятельности лиц, осуществляющих возврат просроченной задолженности // Вестник исполнительного производства. 2020. № 4 // СПС «Консультант Плюс».
18. Горелова Л.В., Оболенская Ю.А. Микрофинансовые организации как участники финансового рынка России // В сборнике: Современная экономика: проблемы, пути решения Сборник статей открытой научно-практической конференции преподавателей кафедры экономики. Технический университет; редактор М. А. Меньшикова. 2015.
19. Горюкова О.В. О базовом стандарте по управлению рисками в микрофинансовых организациях (часть 2) // Микрофинансовые организации: Учет. Надзор. Регулирование. 2017. № 11.
20. Горюкова О.В. Оценка кредитоспособности заемщика – физического лица в рамках реализации МФО процедуры андеррайтинга // Микрофинансовые организации: Учет. Надзор. Регулирование. 2017. № 5.

Кучарин Александр Евгеньевич

Студент

Московский государственный гуманитарно-экономический университет

РЕВНОСТЬ: РАБОЧЕЕ ОПРЕДЕЛЕНИЕ

Аннотация: Данная статья направлена на создание рабочего определения ревности, анализа данного определения разных авторов и пояснение подходящего определения. Дано рабочее определение ревности. Ревность – это состояние, возникающее в ответ на реальную или мнимую угрозу потери ценности отношений со значимым объектом.

Ключевые слова: ревность, рабочее определение, психология

JEALOUSY: WORKING DEFINITION

Abstract: This article is aimed at creating a working definition of jealousy, analyzing this definition by different authors and explaining a suitable definition. A working definition of jealousy is given. Jealousy is a state that occurs in response to a real or perceived threat of losing the value of relationships with a significant object.

Keywords: jealousy, working definition, psychology

Исследование ревности имеет огромную *актуальность* в современном обществе, поскольку она является одним из наиболее сложных и распространенных состояний, которые может повлиять на нашу жизнь.

Ревность возникает в различных сферах нашей жизни, включая романтические отношения, дружбу, семейные отношения, работу и т. д. Она может привести к негативным последствиям, таким как конфликты, насилие, разрывы отношений и др.

Исследование ревности позволяет лучше понять ее природу, причины ее возникновения и способы справиться с ней. Это помогает нам разрабатывать эффективные стратегии и методы для управления ревностью и улучшения наших отношений.

Однако на данный момент отсутствует рабочее определение ревности. Многие авторы разнятся в своих подходах к ее рассмотрению и самому определению. В данной статье предлагается рассмотреть основные подходы к обозначению феномена ревности и составить наиболее подходящее определение.

Так у А. Адлера: «Ревность — сложная *установка*, приносящая исключительно вред личности, вытекающая из глубокого чувства неполноценности» [1].

В словаре В.И. Даля ревность определяется как: 1) горячее усердие, старание и усердие к добру; 2) зависть, досада на больший успех другого; 3) слепая и страстная недоверчивость, мучительное сомнение, в чьей-либо любви и верности [2].

Человек, согласно теории привязанности Джона Боулби, не может существовать в одиночестве и нуждается в заботе других. При этом, под заботой понимается не только уход и физическое благополучие, но и проявления любви, такие как объятия, поцелуи, нежность и внимание. В данном случае потенциальная угроза потерять эту заботу является естественной реакцией в виде проявления ревности.

В монографии Е.П. Ильина «Психология любви»: «Ревность — негативное *чувство*, возникающее при ощущаемом недостатке внимания, любви, уважения или симпатии со стороны очень ценимого, прежде всего любимого, человека, в то время как это мнимо или реально получает от него кто-то другой» [3].

Множество сильных сбивающих с толку ощущений и эмоций, таких как гнев, обида, волнение и печаль, в совокупности с широким спектром разных мыслей, влекут за собой определенные поведенческие реакции, – такое определение ревности дает известный психотерапевт Р. Лихи [5]. Он

рассматривает эту эмоцию с точки зрения когнитивно-поведенческого подхода и считает, что ревность не является «просто чувством».

В другой работе — Ц.П. Короленко, Н.В. Дмитриевой «Сексуальность в постсовременном мире»: «Ревность является эмоцией, переживаемой в случае возникновения угрозы потери важных отношений с другим человеком, в связи с заменой этих отношений на отношения с соперником или с иным более значимым объектом [4].

Наконец, рассмотрим последнюю т.з., которая принадлежит Пфайеру и Вонгу. Они утверждают, что ревность многомерна. Их теория выходит за рамки рационального аспекта и элементы, которая она охватывает, кажутся иррациональными. Если рассмотреть большинство случаев, то эмоция действительно следует за познавательной оценкой, но Пфайер и Вонг полагают, что ревнивая эмоция может быть условным рефлексом на определенные стимулы. Например, разведенная женщина может все еще чувствовать муки ревности при виде ее бывшего мужа с другой женщиной, даже при том, что она неоднократно говорит себе, что теперь счастливо вступает во второй брак и не имеет никакого намерения возвратиться к бывшему мужу. В этом случае, *чувство ревности происходит в отсутствие реальной угрозы отношениям.*

Рассмотрев множество определений различных авторов, хотелось бы дать собственное рабочее определение ревности.

РЕВНОСТЬ – это состояние, возникающее в ответ на реальную или мнимую угрозу утраты ценности отношений со значимым субъектом.

На первый взгляд оно может показаться довольно обыденным и простым, но стоит рассмотреть его внимательно.

В первую очередь, хотелось бы сделать акцент на том, что это состояние, то есть, не просто чувство или эмоция. Ревность – многомерный и многофакторный феномен. На данном моменте хотелось бы согласиться в этом с мнением Р. Лихи. Однако стоит прояснить, что за данным определением скрывается именно ревность, а не любое другое чувство.

Если рассмотреть ревность как что-то, возникающее на угрозу разрыва отношений, то это не всегда так, и данная часть не выдерживает критики. Так, ревность может возникнуть по отношению к бывшему партнеру, с которым уже не может возникнуть угрозы разрыва отношений. Более того, человек в состоянии ревности может не задумываться о разрыве отношений, но погрузиться во множество других переживаний (когнитивных, эмоциональных и др.). Поэтому считается важным оставить в определении часть о *реальной или мнимой угрозе утрате ценности отношений.*

На данном этапе могут возникнуть споры. В связи с чем, важно разъяснить, что понимается под ценностью отношений.

Во-первых, при угрозе разрыва отношений, человек в состоянии ревности может переживать о том, как он может потерять самого человека, так и другие блага, которые сопровождают отношения с ним. Таким образом, под понятием ценности понимаются и сами отношения, и другие составляющие. Во-вторых, в ситуации, когда ревность возникает по отношению к бывшему партнеру, именно ценность отношений может быть ключевым фактором в возникновении данного состояния.

Список литературы:

1. Адлер, А. Наука жить / А. Адлер. – Питер : Мастера психологии, 2021. – 352 с.
2. Даль, В. И. Толковый словарь живого великорусского языка: в 4 т. / В. И. Даль. – Москва: Русский язык, 2022. – 896с.
3. Ильин Е.П. Психология любви / Е.П. Ильин. – СПб.: Мастера психологии, 2012. – 550 с.
4. Короленко Ц.П. Сексуальность в постсовременном мире / Ц.П. Короленко, Н.В. Дмитриева – М.: Академический проект: культура, 2011. – 326 с.
5. Лихи Р. Ревность. Как с ней жить и сохранить отношения / Р. Лихи – СПб.: Питер, 2019. – 272 с.

Ушакова Анна Демидовна

Студент

Глазовский государственный педагогический институт им. В.Г.Короленко

Бузмакова Ирина Васильевна

Студент

Глазовский государственный педагогический институт им. В.Г.Короленко

Назарова Милана Евгеньевна

Студент

Глазовский государственный педагогический институт им. В.Г.Короленко

Сухова Мария Владимировна

Научный руководитель

Глазовский государственный педагогический институт им. В.Г.Короленко

**УКРАШЕНИЯ И АКСЕССУАРЫ КАК ЭЛЕМЕНТ ОДЕЖДЫ СОВРЕМЕННЫХ
СТУДЕНТОВ**

Аннотация: В статье представлен анализ проблемы использования студенчеством украшений и аксессуаров, проведенный на основе полевого материала, собранного среди студентов 1-5 курсов ГГПИ. Выявлена роль украшений и аксессуаров как элементов одежды современных студентов, а также их типы, виды и функции.

Ключевые слова: студенты, украшения, аксессуары, элемент одежды

**JEWELRY AND ACCESSORIES AS AN ELEMENT OF MODERN STUDENTS'
CLOTHING**

Abstract: The article presents an analysis of the problem of using jewelry and accessories by students, carried out on the basis of field material collected among 1-5 year students of the State State Pedagogical Institute. The role of jewelry and accessories as elements of modern students' clothing, as well as their types, types and functions are revealed.

Keywords: students, jewelry, accessories, element of clothing

Актуальность исследования охватывает несколько сторон. Современный человек использует большое количество самых разнообразных украшений и аксессуаров. Функциональность современных украшений очень богата. «Украшение или аксессуар, будучи связан с материальной культурой и имея прикладной характер, вместе с тем становится выражением духовных исканий человека» [1, с. 7]. Объектом нашего внимания стали студенты ФГБОУ ВО ГГПИ им. Короленко. Цель исследования – выяснить, какую роль украшения и аксессуары играют в одежном комплексе современного студента и формировании его образа. Задачами исследования являются: на основе анализа ответов студентов выявить преобладающие типы украшений; выяснить и охарактеризовать мотивы и факторы, которые влияют на выбор украшений и аксессуаров, дать им характеристику; определить функциональность украшений и аксессуаров в образе студентов; выяснить, каковы основные тенденции в создании образа студента.

Основой для написания работы послужили полевые материалы, которые были собраны методом анкетирования и беседы. В анкетировании и беседах было задействовано 68 человек. Это студенты 1-5 курсов вуза. Большее количество информантов – студенты в возрасте 19-20 лет, среди которых

доминировали женщины (82,4%), мужчин представляли только 17,6 % опрошенных. В опросах и равно количество респондентов с разных факультетов сильно отличалось. Преобладающим числом опрошенных студентов стал историко-лингвистический факультет: студенты этого факультета составили половину всех респондентов.

Второй этап работы с респондентами заключался в личной беседе с респондентами. Было отобрано и опрошено около четверти студентов с разных факультетов: историко-лингвистического, педагогического и художественного образования, социальных коммуникаций и филологии. Среди собеседников также преобладали, как и на первом этапе, историки и лингвисты. В этом случае гендерной соотношения было равным.

В ходе исследований и решения поставленных задач, мы пришли к следующим результатам. Во-первых, оказалось, что украшения носит преобладающее количество опрошенных – 94 % всех информантов.

Нам удалось выяснить, какие типы украшений преобладают среди наших респондентов. Самыми популярными видами украшений среди студентов являются подвеска (71%), кольца (71%) и серьги (69,6%). 41 (59,4%) человек высказался также и в пользу браслетов, а вот броши-цепи не пользуются такой большой популярностью у студентов.

Выявляя самый популярный материал используемых украшений, мы выяснили, что им является серебро. Кто-то привык хранить верность одним и тем же драгоценностям, несущим в себе символическую ценность. Кто-то — ежедневно примерять на себя трендовую и яркую бижутерию. Не смотря на отличия в материалах украшений, они в любом случае могут оживить и дополнить любой образ.

В предпочитаемых аксессуарах лидирующее положение заняли часы, далее расположился ремень. Такие аксессуары, как платки и значки заняли среднюю позицию. А очки и резинки для волос остались в меньшинстве.

Опрошенные нами респонденты начали носить украшения в разном возрасте: это связано с разницей в причинах и поводах, мотивах выбора украшений и в будущем. Из причин, которые побудили начать носить украшения, среди студентов более популярными были: прокол ушей по желанию родителей, подарок в качестве украшения, личное желание.

Мы выделили следующие мотивы и факторы, которые влияют на выбор вида украшения и аксессуара (по убыванию): привлекательный внешний вид, красота украшения, украшение в качестве подарка, следование моде, дополнение образа, соответствие своему стилю, жизненная необходимость, внесение разнообразия в жизнь, «придание солидности» [ПМА, муж., 2000 г.р.] и уверенности в себе, «Украшения мне подходят» [ПМА, жен., 2002 г.р.].

Любопытно, что такой мощный фактор, как мода, практически не проявился в ответах студентов, однако исследователи считают, что студенты больше вовлечены в потребительский модный процесс по сравнению с другими возрастными группами [4, с. 89], [2, с. 545]. Много в студенческой среде подвержено влиянию моды. Представители учащейся молодежи склонны к следованию моде как к регулятору их поведения и более отстранены от реалий общественной жизни. Хотя и небольшое количество респондентов все-таки отметили влияние модных тенденций на выбор украшений.

Самым главным фактором, влияющим на выбор аксессуаров, является удобство, так как этот фактор является почти всегда основополагающим в различных ситуациях выбора человека. Также высокие позиции критерия «соответствие стилю и / или настроению».

Выясняя цель ношения украшений и аксессуаров, мы выявили следующие причины: дополнение или создание образа (17), эстетическое удовлетворение (19) и практическое применение (10). Также студенты отметили, что носят украшения, потому что они имеют для них большую значимость, «являются талисманом» [ПМА, жен. 2003 г.р.], а также «подчеркивают индивидуальность» [ПМА, муж. 2001 г.р.]. Некоторые носят украшения ради комфорта, а в единичных случаях это стало привычкой или подражанием кумиру.

Изучая проблему конструирования внешнего облика, В.А. Лабунская подтверждает личностную обусловленность оформления внешности и отмечает, что внешний облик является «формой объективизации внутреннего мира личности, способом конструирования своего «Я» я для самого человека и других людей» [З, с. 208].

Следует выяснить и такой вопрос, как способ появления украшений и аксессуаров в жизни молодого человека или девушки. Самым часто встречающимся является дарение (89,9%), далее следует покупка (84,1%). Интересно, что более четверти студентов отметили собственное изготовление, реже других встречались наследство находка.

Особое значение украшений и аксессуаров респонденты связывают с таким фактором, как подарок от *близкого, любимого и важного человека* (41 из 68). Также многие студенты отметили, что носят украшения, так как они напоминают им о каком-либо человеке, например о бабушке, о подруге или о любимом: «Практически все украшения мне подарили дорогие мне, близкие люди. Эти украшения мне очень важны, поэтому я всегда ношу их» [ПМА, жен. 2003 г. р.]. Особое значение украшений для некоторых людей состоит в том, что они связаны с определенным местом или событием или являются счастливым талисманом: «В том числе некоторые украшения я надеваю, так скажем, символическим характером, у меня есть украшения, которые я надеваю на удачу, например, или чтобы себя как-то спокойнее чувствовать» [ПМА, жен. 2003 г. р.]. Кто-то к особому значению украшения приписывает повышение статуса, а кто-то связывает его с мечтой и собственным творчеством.

С украшениями часто связана интересная, запоминающаяся, важная для человека история, которая вызывает сильный эмоциональный отклик. Для значительного числа респондентов такая история связана с близкими людьми. Некоторые поделились историями их украшений, которые связаны с событиями и местами, например, с археологической или вожатской практикой. Не раз встречался рассказ о потере украшений – как забавная и яркая история. Существуют и необычные случаи, например, покупка платка для похода в церковь, чтобы помолиться за экзамен (2 человека), самостоятельное изготовление украшений в качестве подарка (2 человека). Среди студентов широко распространено мнение о том, что украшения могут обладать магическими свойствами. Однако не все респонденты придерживаются такой позиции. В пользу мнения, что у украшений и аксессуаров нет и не может быть магических свойств, приводят в основном следующий довод: вера в магические свойства подобных предметов является суеверием, и все подобные несуществующие свойства появляются лишь в нашем изображении. Те, кто все-таки считает, что у данных предметов есть такие свойства, имеют личные причины для этого суждения: «Украшения сохраняют энергетику носившего человека и могут ее передать следующему владельцу» [ПМА, жен. 2004 г.р.]; «Без мамино кулона я не хожу ни на один экзамен» [ПМА, жен. 2001 г.р.]. Кого-то они успокаивают, являясь своеобразным анти-стрессом. Некоторых же в магических свойствах украшений убедили их друзья. Один респондент весьма логичен в своем отношении, когда говорит, что «трудно не верить в магические свойства, когда часы на руке показали отрицательный пульс» [ПМА, муж. 2000 г.р.].

Выясняя материальную сторону вопроса, удалось выявить примерный диапазон цен одной единицы украшений либо аксессуаров: чаще всего – для более трети информантов – это 1000-3000 рублей. Основным источником дохода студентов является стипендия (главным образом академическая) и материальная помощь родителей. Некоторые студенты имеют подработку, но, несмотря на это, при покупке всегда обращают внимание на цену. Один из респондентов на вопрос «Приобрели бы вы украшение или аксессуар, превышающий ваш лимит на покупку?» ответил: «Для себя – нет, но для кого-то, скорее всего да» [ПМА, муж. 2003 г.р.]. Другой респондент ответил: «Я в первую очередь обращаю внимание на сам объект, его внешний вид. Конечно, ценовое ограничение тоже есть, в связи с ограниченным бюджетом. Но если украшение очень понравится, я могу откладывать на него деньги определённый период, и потом купить» [ПМА, жен. 2003 г.р.].

На вопрос «Можете ли вы обойтись без украшений и аксессуаров или полностью отказаться от них?» положительный ответ дал 21 студент, но у большинства он был отрицательный – 47. Следует отметить, что большинство студентов, которые бы не смогли отказаться от украшений и аксессуаров, были девушками. Те, кто ответили, что могут отказаться от украшений и аксессуаров полностью аргументировали это тем, что «украшения – это не главное» и «без них даже удобнее». Есть студенты, в жизнь которых украшения вошли как привычка (12). Многие отмечают, что не будут отказываться от аксессуаров и украшений, так как они дополняют их образ (6). Некоторые студенты высказались, что украшения являются частью их самих (6) и что с аксессуарами и украшениями им гораздо комфортнее

(4). Так мы видим, что большинство опрошенных студентов не желает и не будет полностью отказываться от ношения украшений и аксессуаров по различным причинам.

В процессе исследования мы выяснили, что современные студенты – активные потребители и носители украшений и аксессуаров. Они ежедневно пользуются украшениями и аксессуарами, активно используя все их функции – практически независимо от гендерной принадлежности. Создание образа студента во многом зависит от современных трендов и личных предпочтений. Среди преобладающих типов украшений оказались подвески, кольца, серьги и браслеты, среди аксессуаров – часы и ремни. Согласно результатам опроса, основными мотивами и факторами в выборе украшений и аксессуаров для респондентов является их практическая функция – удобство, эстетическая – соответствие образу, стилю в одежде, духовная – наделение предмета особыми характеристиками (напоминание о событии, человеке и т.п.). В результате анализа опроса, была выявлена главная функция украшений и аксессуаров – эстетическая.

Таким образом, украшения и аксессуары выступают важным элементом одежды, участвуют в формировании образа молодого человека (студента), являющая собой не только материальную, но и духовно-эстетическую ценность.

Список литературы:

1. Береговая О.В. Функции и топология костюмных украшений: история и современность / О.В. Береговая // Известия Уральского государственного университета. Сер. 2, Гуманитарные науки. – 2008. – № 55, вып. 15. – С. 119-128.
2. Жилыева А.А. Роль бренда в потребительской культуре молодёжи / А.А. Жилыева // Молодой ученый. – 2020. – № 49 (339). – С. 545-546.
3. Нархова Е.Н. Культура потребителя российского студенчества: статья в сборнике статей / Е.Н. Нархова // Российское студенчество на рубеже XX-XXI веков: трансформация системы ценностей: Сб. науч. тр. – 2012. – Сер. «Проблемы философии». – С. 86-97.
4. Лабунская В.А. Самооценка, ценность, значимость внешнего облика в студенческой среде и удовлетворенность жизнью / В.А. Лабунская // Южно-российский журнал социальных наук. – 2019. – № 4. С. 198-209.

Федоров Иван Петрович

Студент

Московский Государственные технический университет «СТАНКИН»

ВЛИЯНИЕ УЛЬТРАФИОЛЕТОВОГО ОБЛУЧЕНИЯ НА МЕХАНИЧЕСКИЕ СВОЙСТВА СТЕКЛОПЛАСТИКА С ДОБАВЛЕНИЕМ УФ-СТАБИЛИЗАТОРОВ

Аннотация: В этой публикации представлено изучение процесса влияние ультрафиолетового облучения на механические свойства стеклопластика с добавлением УФ-стабилизаторов.

Ключевые слова: УФ-стабилизатор, ультрафиолетовое излучение, стеклопластик

INFLUENCE OF ULTRAVIOLET IRRADIATION ON THE MECHANICAL PROPERTIES OF FIBERGLASS WITH THE ADDITION OF UV STABILIZERS

Abstract: This publication presents a study of the effect of ultraviolet irradiation on the mechanical properties of fiberglass with the addition of UV stabilizers.

Keywords: UV stabilizer, ultraviolet radiation, fiberglass

Для защиты полимерных композиционных материалов в промышленности широко применяются УФ-абсорберы. В зависимости от типа связующего используются производные бензофенонов, бензотриазолов и других органических соединений, способных преобразовывать квант света в более безопасные для полимерной основы виды энергии – тепло и видимый диапазон электромагнитного излучения. Преимуществом использования УФ-абсорберов является их малая концентрация, необходимая для достижения стабилизирующего эффекта, что является преимуществом использования УФ-абсорберов. К основному недостатку УФ-абсорберов можно отнести необходимость их совмещения с полимерной основой, поскольку большинство абсорберов представляют собой (при нормальных условиях) полидисперсные порошки [4, 5, 6].

UV-531 — это УФ поглотитель, обладает низким улетучиванием, обладает хорошими свойствами совместимости с полиолефином с хорошими характеристиками при высокотемпературной обработке. Подходит для ПЭ, ПП, ПВХ, полиметилметакрилата, полиформальдегида, полиоксиметилена, ненасыщенного полиэфира, полиуретана, смолы ABS, натурального каучука, синтетического каучука, латекса и краски [2, 7].



Рис. 1. УФ-стабилизатор UV-531

Этот продукт представляет собой ультрафиолетовый стабилизатор света с хорошей интенсивностью, способный поглощать ультрафиолетовое излучение с длиной волны 240-340 нм. С характеристиками светлого цвета, нетоксичный, хорошей совместимостью с полимерами, легкой обработкой и т. д. UV-531 может максимально защищать полимер от светового старения. UV-531 может также снижать пожелтение и потерю его эксплуатационных свойств.

Технические характеристики:

- Внешний вид желтый иглообразный порошок.
- Концентрация $\geq 99\%$.
- Молекулярный вес: 326, CAS:1843-05-6.
- Температура плавления: 47-49 °C.
- Зольность $< 0.1\%$.
- Светопропускаемость: 450 нм $> 90\%$; 500нм $> 95\%$.

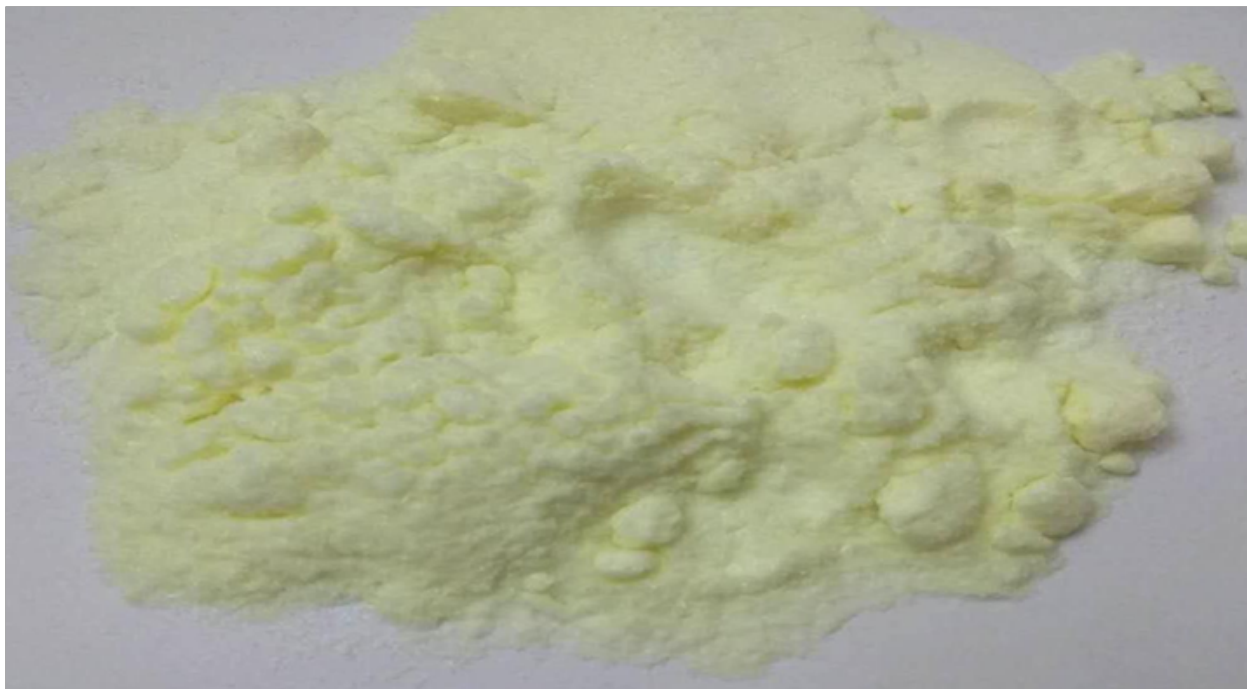
Получение стеклопластика методом пултрузии

Образцы однонаправленного стеклопластика изготавливали на специальной производственной установке, представленной на рис. 2.



Рис. 2. Производственная установка для формирования образцов однонаправленного стеклопластика;

1 – катушки и ровинг; 2 – распределительные плиты; 3 – ванна со связующим; 4 – фильера с нагревом; 5 – тянущее устройства; 6 – отрезное устройство

Процесс изготовления образцов заключается в следующем: из бобины 1 отматывается стеклоровинг, который поступает в подогреваемую (50 - 60 °С) ванну со связующим 3 для пропитки, излишки связующего отжимаются валками, пропитанный ровинг попадает в фильеру 4, и вытягивается тянущим устройством 5. Уложенный и пропитанный связующим ровинг зажимали пластинами до фиксированного размера, этим придавали образцу заданные фиксированные размеры [3].

Экспозиция образцов стеклопластика при воздействии УФ- излучения

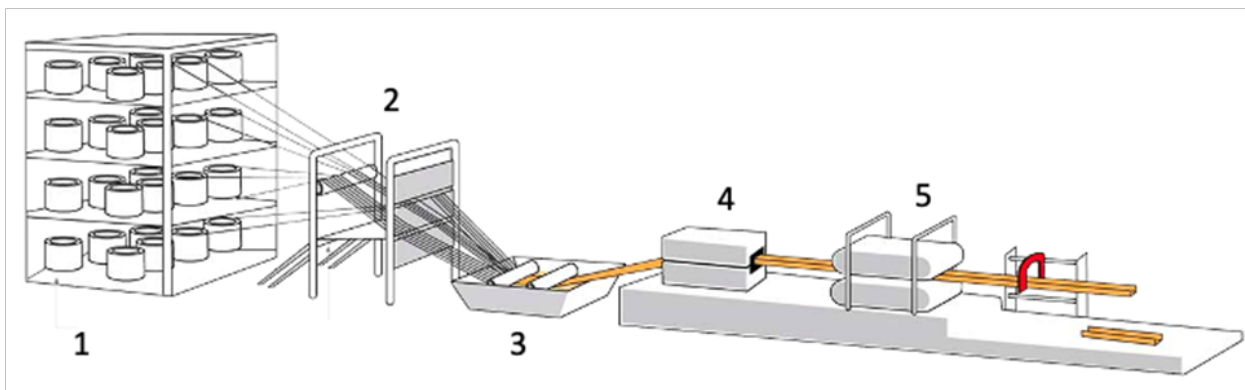
Экспозицию образцов стеклопластика проводили по ГОСТ 28202-89 (метод С) при воздействии части спектра УФ-излучения в диапазоне 280 - 400 нм интенсивностью 68 Вт/м² при температуре 40 °С. Заготовка укладывалась на специальный противень так, как показано на рис. 8, и помещали в камеру везерометра. Каждые 500 часов облучения извлекали и выдерживали при комнатной температуре не менее 24 часов.



Рис. 3. Внешний вид образцов для испытаний без УФ-облучения (верхний) и с УФ-облучением (нижний)

Испытание образцов стеклопластика на трехточечный изгиб

Испытание на трехточечный изгиб устанавливает силу нужную для сгибания луча в трехточечных условиях нагрузки. В качестве указателя жесткости материала при изгибе пользуются модулем упругости. В зависимости от температуры физические характеристики материалов (особенно термопластов) могут меняться. Иногда испытание материалов при температурах бывает уместно, тем самым, копируя предполагаемую среду основного использования.

В большинстве случаев образец лежит на опоре, и нагрузка производится на центр с помощью носа загрузки, создающий с определенной скоростью трехточечный изгиб. Скорость увеличения нагрузки и диапазон поддержки – параметры этого теста [1].

Испытания образцов стеклопластика проводили на разрывной машине «Instron-5582» по ГОСТ-4648-2014.



Рис. 4. Схема положения образца в начале испытаний

Во время испытаний стеклопластика издает звук трещин. Образцы стеклопластика после УФ-излучения звук трещин был намного громче и более интенсивный по сравнению с образцами без излучения УФ-лучами.

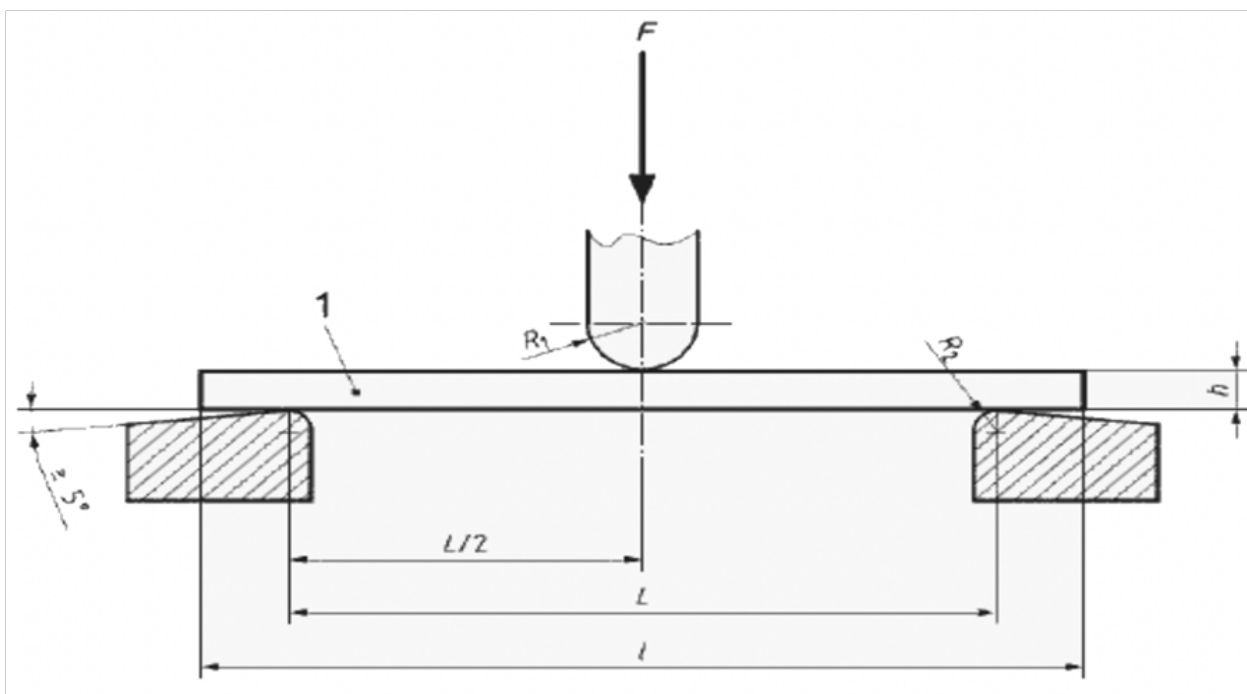

Рис. 5. График среднестатистических показателей образцов без УФ облучения (синий) и с УФ облучением (желтый)

Выводы:

Образцы с добавлением светостабилизатора после УФ-облучения при максимальной нагрузке в 921 Н имеют удлинение 14 мм, что на 7,1 % больше, чем у образцов без УФ-облучения.

Воздействие солнечного света на полимеры в общем случае приводит к увеличению их прочности и жесткости за счет образования поперечных связей между макромолекулами полимера. Реакции образования поперечных химических связей между макромолекулами называют реакциями сшивания, приводящими к получению полимеров пространственного строения. Увеличение степени полимеризации полимера – следствие реакции сшивания. При этом снижается эластичность полимерных изделий, ухудшаются их эксплуатационные свойства.

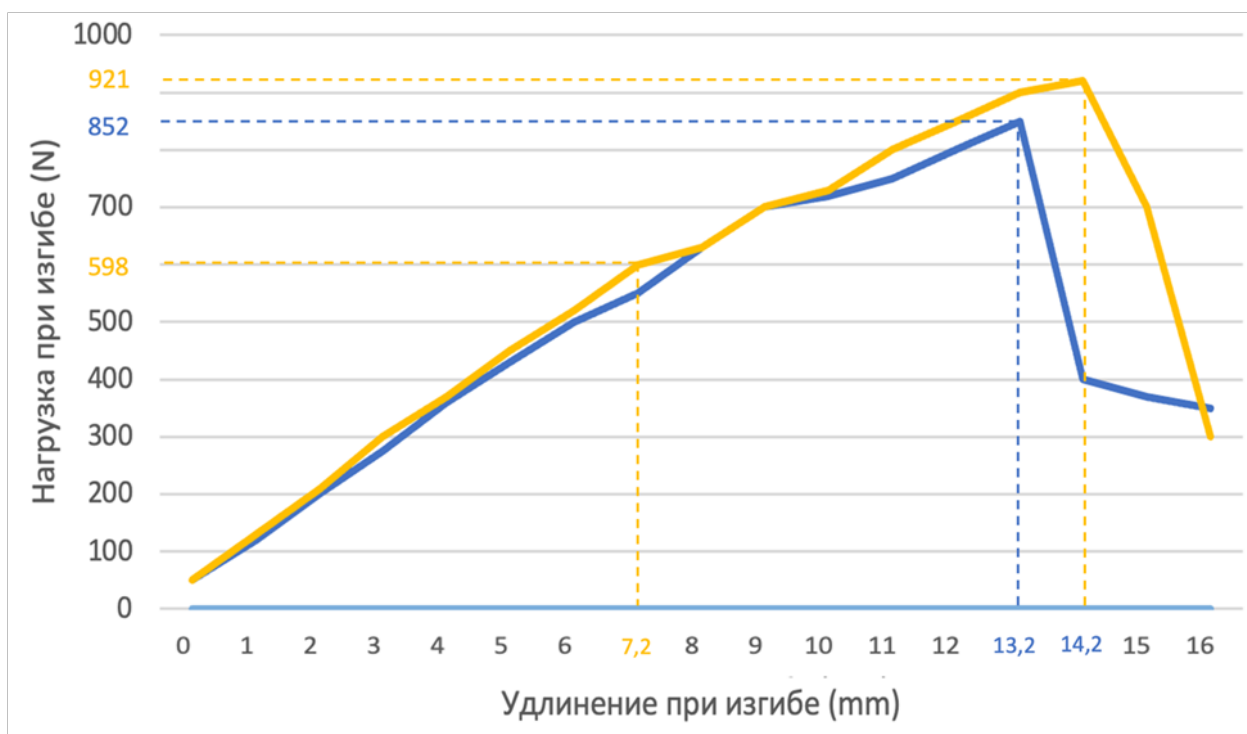
Список литературы:

1. Ожогин А. В. Увеличение устойчивости стеклопластиков к ультрафиолетовому излучению добавками полиметиленаэфиров фенолов и борной кислоты: дис. кандидат химических наук, доцент Технология и переработка полимеров и композитов наук: 05.17.06. - Бийск, 2016. - 168 с.
2. Цвайфель Х., Маер Р.Д., Шиллер М. Добавки к полимерам. Справочник. - 6 изд. - СПб: ЦОП Профессия, 2010. - 1144 с.
3. В. К. Крыжановский, В. В. Бурлов, А. Д. Паниматченко, Ю. В. Крыжановская. Технические свойства полимерных материалов. - 2 изд. - СПб: Профессия, 2005. - 248 с.
4. Михайлин Ю.А. Специальные полимерные композиционные материалы. - 1 изд. - СПб: Научные основы и технологии, 2009. - 700 с.
5. Шах В. Справочное руководство по испытаниям пластмасс и анализу причин их разрушения. - 3 изд. - СПб: Научные основы и технологии, 2009. - 732 с.
6. В.К. Крыжановский, М.Л. Кербер, В.В. Бурлов, А. Д. Паниматченко. Производство изделий из полимерных материалов. - 1 изд. - СПб: Профессия, 2004. - 464 с.
7. Кербер М. Л., Берлина А. А. Полимерные композиционные материалы: структура, свойства, технология. - 4 изд. - СПб: ЦОП Профессия, 2014. - 592 с.

Чурута Елизавета Сергеевна

Студент

Тихоокеанский государственный университет

СИСТЕМА МОНИТОРИНГА И ПРЕДОТВРАЩЕНИЯ ЧРЕЗВЫЧАЙНЫХ СИТУАЦИЙ НА ОБЪЕКТАХ ЖЕЛЕЗНОДОРОЖНОГО ТРАНСПОРТА

Аннотация: Работа направлена на создание автоматизированной системы мониторинга и прогнозирования ЧС на железнодорожном транспорте. Предложена структура системы мониторинга чрезвычайных ситуаций на основе геоинформационных технологий, которая позволяет оценивать влияние на безопасность движения дефектов железнодорожного полотна, техногенных объектов и природных факторов.

Ключевые слова: чрезвычайные ситуации, железнодорожный транспорт, мониторинг, прогнозирование, система предотвращения, безопасность

SYSTEM FOR MONITORING AND PREVENTING EMERGENCIES AT RAILWAY TRANSPORT FACILITIES

Abstract: The work is aimed at creating an automated system for monitoring and predicting emergencies in railway transport. The structure of the system for monitoring emergency situations based on geoinformation technologies is proposed, which allows assessing the impact on traffic safety of defects in the railway track, man-made objects and natural factors.

Keywords: emergency situations, railway transport, monitoring, forecasting, prevention system, safety

В нашей стране одним из основных участников в перевозке груза является железнодорожный транспорт, таким образом актуальной задачей является качественное обеспечение его безаварийности.

Основная цель работы заключается в обобщении информации о современном состоянии чрезвычайных ситуаций на железнодорожном транспорте. В процессе исследования использован метод анализа для определения смысла и основных положений научных публикаций и других источников о чрезвычайных ситуациях на железнодорожном транспорте.

За последние 10 лет число происшествий с травмированием персонала сократилось почти с 200 случаев до 80 в 2021 г. Однако до сих пор преобладают (70%) инциденты с сотрудниками, занятыми выполнением работ на объектах инфраструктуры и сбитыми поездами.

Исходя из анализа видно, что причинами аварийных ситуаций на железнодорожном транспорте, является сход подвижного состава с рельсов, столкновения, наезды на препятствия на переездах и нарушение требований безопасности. Если будут усовершенствован перевозочный процесс, то безопасность движения поездов значительно возрастет. [1]

При решении вопросов обеспечения безопасности железнодорожного (ЖД) движения необходимо учитывать особенности железных дорог: их протяженность, наличие возможных разнообразных дефектов полотна, неизбежное влияние на состояние железной дороги природных факторов и техногенных объектов, сезонность, климат, рельеф местности и др. Следует также учитывать, что инфраструктура железной дороги распределена неравномерно географически и достаточно удалена, что обуславливает особенность сбора и обобщения информации. В этой связи целесообразным становится применение в системах предотвращения чрезвычайных ситуаций (ЧС) геоинформационных технологий (ГИС). Примером такой системы может служить программный продукт ArcGIS американской компании ESRI.

К сожалению, в нашей стране не существует систем, которые могли бы охватывать все аспекты влияющие на предотвращение ЧС на железной дороге. Используемые системы не могут охватывать всю сеть движения на железных путях. «Ручные» методы контроля полотна железной дороги являются затратными и не оперативными. Также оценка природных факторов и техногенных объектов тщательно не изучается.[3]

На основе проведенных исследований можно предложить структурную схему системы предотвращения ЧС на железной дороге на базе ГИС

В зависимости от степени и количества обнаруженных отступлений от установленных в нормативно-технической документации рассматриваемому участку железной дороги дается балловая оценка его состояния по каждому из показателей. Кроме того, учитываются срок эксплуатации и материалы.

Размеры отступлений от норм, правила содержания пути и обнаруженные дефекты сопоставляются с допускаемыми размерами и установленными требованиями, предъявляемыми к обеспечению безопасности движения поездов в зависимости от установленных скоростей. Результатом этого является присвоение отрезку пути I, II, III или IV группы отступлений. В зависимости от этого выносятся рекомендации об эксплуатации железнодорожного участка.

Таким образом в результате выполненных исследований рассмотрено применение ГИС технологий для мониторинга техногенных и природных рисков, а также предложена информационная структурная схема системы предотвращения чрезвычайных ситуаций на железной дороге, реализующаяся на геоинформационных технологиях.

Благодаря данной системе появляется возможность:

- получать достоверные результаты диагностики текущего состояния участка железнодорожных путей и прилегающей территории и прогнозирование возможных чрезвычайных ситуаций при проектировании и эксплуатации транспортных систем;
- обрабатывать большие объемы разнородных данных и визуализировать их на карте, а также предоставлять оперативную информацию лицу, принимающему решения;
- своевременно выдавать рекомендации по скоростному режиму на контролируемом участке транспортной системы;
- выдавать рекомендации ремонтным службам о дате и виде предстоящего ремонта контролируемого участка.

Внедрение данной системы позволит значительно сократить количество ЧС на ЖД транспорте и повысить безопасность ЖД перевозок.

Список литературы:

1. Мониторинг происшествий на ж/д // [Электронный ресурс]. - Режим доступа:
2. Статистика происшествий на железных дорогах // [Электронный ресурс]. - Режим доступа:
3. Алексеев В.В., Боронахин А.М., Калякин И.В., Коновалова В.С., Подгорная Л.Н. Измерение характеристик железнодорожного полотна с помощью измерительной системы, построенной на базе миромеханических акселерометров // Приборы. – 2011.– № 12 (138). – С. 22–29.

Скорик Александр Олегович

Студент

Ставропольский государственный педагогический институт

Дауров Аслан Маметбиевич

Доцент

Ставропольский государственный педагогический институт

ПРОБЛЕМЫ СОВРЕМЕННОГО ОЛИМПИЙСКОГО ДВИЖЕНИЯ

Аннотация: В настоящей статье основное внимание уделено исследованиям, направленным на поиск проблем, существующих в современном олимпийском движении.

Ключевые слова: олимпийское движение, спорт вне политики, коммерциализация олимпийского движения

PROBLEMS OF MODERN OLYMPIC MOVEMENT

Abstract: This article focuses on research aimed at finding problems that exist in the modern Olympic movement.

Keywords: Olympic movement, sports out of politics, commercialization of the Olympic movement

Долгое время господствовала концепция "спорт вне политики", провозглашенная Пьером де Кубертенем, основателем современного олимпийского движения. При этом он признавал возможность использования спорта для решения важных политических проблем, но все же считал, что любое политическое влияние на олимпийское движение должно быть исключено, что олимпийское движение должно стремиться к сохранению своей независимости и автономности от политики, и что политика не должна вмешиваться в олимпийское движение.

Сегодня многие идеологи спортивного движения считают, что можно говорить об относительной независимости и автономии массового спорта от политики, но нет сомнений, что спорт высших достижений, то есть Олимпийские игры и Олимпийское движение в целом, были политизированы с самого начала своей истории. Изначально они возникли на почве политики и военных действий. Олимпийские игры собирали любителей спорта со всех уголков мира, известных еще древним грекам, которые постоянно обсуждали политические вопросы, праздновали общие победы и создавали политические и военные союзы. Таким образом, Олимпийские игры были очень привлекательным местом для государств, которые были активными деятелями во внешней политике.

В современном мире спорт является инструментом политического влияния с огромным потенциалом и силой. История знает множество примеров того, как разные страны использовали его для достижения своих целей. [1]

В условиях глобальной интеграции, Олимпийские игры являются одной из наиболее эффективных форм гуманитарного сотрудничества и дипломатии в мировом масштабе. [2]

Президент России Владимир Путин считает, что главной проблемой современного спорта является его чрезмерная коммерциализация, которая приводит к коррупции и политической зависимости. [2]

"Мы с вами хорошо знаем, что основные проблемы современного элитного спорта связаны с чрезмерной коммерциализацией спорта. Отсюда возникает коррупция и политическая зависимость. Но с ростом многополярности современного мира ситуация будет изменяться и в международном спорте. Она будет меняться в лучшую сторону. Во всяком случае, я очень на это надеюсь", - цитирует слова В.В. Путина ТАСС. [2]

Ранее Владимир Путин заявил, что международные спортивные чиновники наносят вред олимпийскому движению, которое должно быть связующим звеном между народами и странами. [2]

Олимпийское движение занимает важное место в социальной и культурной жизни современного общества. Основатели современного олимпийского движения хотели создать если не новый мир, то сферу человеческой деятельности, основанную на сотрудничестве и общечеловеческих ценностях. Однако развитие олимпийского движения было противоречивым, а его история полна компромиссов и отступлений даже от собственных принципов.

Эти противоречия стали более очевидными в период после 11-го Олимпийского конгресса в Баден-Бадене в 1981 году, когда президент МОК Ж. А. Самаранч объявил о своей доктрине. Будучи монополистом в развитии спорта во всем мире, МОК решил пойти по открытому пути коммерциализации олимпийского движения. Это привело к инверсии воспитательных ценностей спорта и необратимому разрушению здоровья спортсменов сверхчеловеческими тренировочными нагрузками. Допинг стал неотъемлемым атрибутом современного олимпизма. [2]

Несмотря на свои негативные стороны, олимпизм как социокультурное образование является духовным фундаментом спортивного движения, основанного на гуманистических ценностях: доброй воле людей, их стремлении к миру, сотрудничеству и взаимопониманию. Гуманистический характер олимпизма определяет его основное содержание: служение человеку, личности и обществу.

Руководство МОК способствовало ценностной ориентации спортивной политики некоторых стран исключительно на спорт высших достижений, косвенно подавляя широкую ценность спорта для развития, образования и здравоохранения. Национальным олимпийским комитетам, как структурному элементу МОК, поручена политика поглощения национальных ресурсов, выделяемых на спорт как составную часть социальной сферы. Во многих странах сотни миллионов средств налогоплательщиков тратятся на подготовку элитных спортсменов, а на массовый спорт выделяются лишь гроши. Пример нашей страны является хорошей иллюстрацией этого.

Олимпийский спорт систематически двигался в сторону профессионализации и стал более открытым для ценностей успеха, карьеры и денег. Исходя из этого, ценностная ориентация сместилась в прагматическую и потребительскую сторону.

Профессионализация, повышая результативность атлетов, вместе с тем приводит к противопоставлению олимпийского спорта другим его разновидностям, отдаляя его от массового спорта.

Коммерциализация олимпийского движения также создает негативную ситуацию для его будущего развития. Часто даты и условия соревнований устанавливаются уже не в интересах спортсменов и создания идеальных условий для спортивных рекордов, а в интересах телеведущих и рекламодателей.

Антигуманистические традиции - жесткая конкуренция, вражда, допинг и жульничество - укоренились в олимпийском спорте, в корне противореча идеалам Олимпийских игр.

Конечно, новейшая история олимпизма далека от священных мирных традиций древних Олимпийских игр. Социокультурные реалии диктуют новые правила игры. Однако ученые считают, что кризис олимпийского движения может стать началом "возрождения" Игр, трансформации олимпийской культуры и сознания людей.

Список литературы:

1. Гик, Е.Я. Гупало, Е.Ю. История Олимпийских игр. / Е.Я. Гик. - Эксмо, Москва 2013. – 352 с.
2. Косинова Ю.А. Проблемы современного олимпийского движения / Ю.А. Косинова // Спорт и туризм – 2014. – С. 16. – URL: (дата обращения: 14.05.2023)
3. Ширяева Е., Слепова Л.Н., Хаирова Т.Н., Дижонова Л.Б. ФИЗИЧЕСКАЯ КУЛЬТУРА И СПОРТ В СОВРЕМЕННОЙ РОССИИ // Успехи современного естествознания. – 2013. – № 10. – С. 193-194; URL: (дата обращения: 14.05.2023)

Таирова Ирина Александровна

Кандидат филологических наук, доцент
АНО ВО «Российский новый университет» (РосНОУ)

Иванова Софья Валентиновна

Студент
АНО ВО «Российский новый университет» (РосНОУ)

ЧЕРТЫ «КОМИЧЕСКОЙ ЭПОПЕИ» В РОМАНЕ Г. ФИЛДИНГА «ИСТОРИЯ ТОМА ДЖОНСА, НАЙДЁНЫША»

Аннотация: В научной статье рассматриваются художественные особенности романа Генри Филдинга «История Тома Джонса, найдёныша». Исследуется своеобразие жанра «комических эпопей» в творчестве английского писателя, его новаторские принципы, отличающиеся от традиционных просветительских методов. Анализируются юмористические приёмы автора, высмеивающего привычки и обычаи общества первой половины XVIII века, лицемерие людей, человеческие пороки.

Ключевые слова: Филдинг, История Тома Джонса, комическая эпопея, английский юмор, Лондон, сквайр

FEATURES OF THE "COMIC EPIC" IN G. FIELDING'S NOVEL "THE STORY OF TOM JONES, THE FOUNDER"

Abstract: The scientific article discusses the artistic features of Henry Fielding's novel "The Story of Tom Jones, the Foundling". The originality of the genre of "comic epics" in the work of the English writer, its innovative principles, which differ from traditional educational methods, are explored. The humorous techniques of the author, who makes fun of the habits and customs of society in the first half of the 18th century, the hypocrisy of people, human vices, are analyzed.

Keywords: Fielding, The Tom Jones Story, comic epic, English humor, London, squire

Роман «История Тома Джонса, найдёныша» (The History of Tom Jones, the Foundling) вышел в свет в 1749 году. С момента его первой публикации был восторженно оценён известными английскими писателями Чарльзом Диккенсом и Уильямом Теккереем.

Художественное пространство романа Г.Филдинга «История Тома Джонса, найдёныша» развёрнуто в соответствии с этапами формирования личности главного героя. Г. Филдинг показывает, как вырос и развивался Том Джонсон. Его судьбу автор описывает, начиная с младенчества, когда Тома подкинули в поместье «баловня Природы и Фортуны» [5, с. 13], мудрого и великодушного, но легковверного дворянина Олверти. А потом рассказывает, как повзрослевший найдёныш был изгнан из-за клеветы расчётливого и ничтожного Блайфила, племянника сквайра. Причиной навета послужила зависть к названному брату, своей добротой и состраданием к бедным людям заслужившего любовь отчима, а также любовь Тома и Софьи, соседской дочери, обладающей восхитительным характером и добрым сердцем, но при этом наивной и поверхностной. Далее следует путешествие Тома в Лондон вместе с Бенджамином Партриджем, некогда школьным учителем, обвинённым своей женой в распутстве, и тоже изгнанным мистером Олверти из родных мест. Окончательное представление о жизни и нравах современного английского общества Том получает в самом Лондоне.

«Том Джонс не идеальный, но, без сомнения, положительный герой, несмотря на многочисленные поступки» [2]. Он добр, красив, благороден, ничего не боится, сострадателен. Он свободен от ненависти, чрезмерного самолюбия и злобы и никогда в жизни не совершил ни одного по-настоящему бесчестного поступка. При этом его мучает невероятное осознание собственной неправоты. Поэтому в конце произведения верится, что он больше никогда не поступит плохо, поскольку перед ним открылся путь к добродетели. Антагонист Бланфил, наоборот, хитёр, тщеславен и труслив. Его жизнь полностью

основана на расчёте, страхе за собственную жизнь, жажде материальных благ, самоутверждении за счёт других. Приятно в конце романа узнать, что он получает по заслугам – обречён на позорное изгнание. А Том женится на своей возлюбленной Софье.

Рассказывая историю своего героя, Филдинг использует **мотив дороги**, известный литературной традиции предшествующих веков (в частности, в плутовском романе XVI-XVII вв.), но делает это гораздо шире, показывая весь уклад жизни Англии первой половины XVIII века, характеры представителей разных социальных слоёв общества – от проституток, начиная с образа бедной Молли Сигрим, и солдат, любящих отпускать «остроты по адресу офицеров, часто непристойные и близко граничащие с клеветой» [6, с. 344], до представителей аристократии (Олверти, Вестерн и др.).

Сюжет напоминает знаменитую сюжетную пару Сервантеса. Отношения между Томом Джонсом и Партриджем напоминают отношения Дон Кихота и Санчо Панса в романе Сервантеса «Хитроумный идальго Дон Кихот Ламанчский». Благодаря сервантесовскому сюжету, Филдингу удаётся ввести в роман черты различных слоёв британского общества, благодаря ряду интермедий (например, роман «О горном отшельнике», история мисс Фицпатрик), рассказанных второстепенными персонажами, встречающимися на пути главных героев. Романы дополняются новыми приключениями, событиями и новыми персонажами. Сюжет осложняется тем, что Том Джонс следует за своей возлюбленной Софией. И её приключения не только перекликаются с приключениями Тома, но и пародируют их. «Авторские рассуждения, замечания, оговорки постоянно встречаются и по ходу развёртывания романного действия» [1, с. 57]. При этом автор с юмором относится ко всем героям романа, даже самым симпатичным, что подтверждает его определение романа как комической эпопеи. Самые серьёзные и патетические сцены книги (например, жизнь Тома в тюрьме) сопровождаются саркастическим комментарием рассказчика.

Таким образом, эпический размах у Филдинга опирается на **исторический контекст**. Писатель показывает людей «всех званий и состояний» [4, с. 411]. Недаром он в качестве эпитафии приводит слова из «Поэтического искусства» Горация: «Видел нравы многих людей» [3, с. 6].

Однако Филдинг не считал правильным точно следовать историческим событиям. Для него важно было показать главные события из жизни героев, их внутреннее восприятие происходящего. С этой целью Филдинг использует **приём контраста**, изображая добропорядочных людей и проявлявших хитрость и злобу, сравнивая людей одного и того же класса, а также выделяя какую-либо черту характера в представителях разных социальных слоёв общества.

Том Джонс – благородный герой, но совершающий ошибки. Однако он не лишён мук совести. Блайфил умеет быть сдержанным, но в конце концов становится злодеем. Он часто говорит о добродетели, но при этом совершает лицемерные поступки, за которыми кроется его эгоизм.

Для Филдинга важно было рассказать читателю правдивую историю. Но его принцип правдивости не исключает доли вымысла, выраженного с помощью комических пассажей. В качестве комических приёмов писатель использует юмор и иронию. Так, например, он подтрунивает над миссис Гонорой, повествуя, что «она смотрела на всех красивых мужчин с одинаковым вниманием и приветливостью, вроде того как здравомыслящие и добродетельные люди смотрят на всё доброе» [4], и сравнивает её любовь к мужчинам с любовью Сократа к человечеству, «отдавая предпочтение одному перед другим за телесные, как Сократ за духовные, качества» [6, с. 201-202].

Помимо типических характеров, Филдинг выделяет в своих героях их индивидуальные черты. Типичное вместе с индивидуальным даёт, по мнению Филдинга, полное представление о характере героя. Он смотрит на персонажей, как на актёров, сообразно ситуациям играющих разные роли: «Один дурной поступок в жизни так же мало делает человека подлецом, как и одна дурная роль, сыгранная им на сцене. <...> В жизни человек не хуже, чем актёр, может осуждать свои поступки» [6, с. 304].

Как просветитель Г. Филдинг продолжает развивать идею зависимости поступков человека от среды и жизненных обстоятельств. Так, он показывает, как изгой Том вынужден выживать в новых условиях, преодолевая трудности своей отстранённости от аристократического круга, в котором он вырос. При этом новые обстоятельства жизни не делают его чёрствым, а наоборот, приводят к благоразумию. В конце всех приключений его человеческая природа, живой темперамент, обретает умеренность.

Таким образом, используя принцип историзма, приём контраста, мотив дороги в «Истории Тома Джонса, найдёныша», Г. Филдинг стал теоретиком «комического эпоса», в предисловии и вводных главах романа определив его как «комедийную эпическую поэму в прозе» [3, с. 440]. Писатель пояснил, что фабула и действие в таком произведении отличаются от серьёзных романов своей забавностью и лёгкостью. «Этот роман обозначает собой переход в истории эпического жанра нового времени, – пишет автор, – „Том Джонс“ глубокими корнями связан с искусством до него и открывает дорогу новому» [6].

Г. Филдинг критически относится к правящему классу Англии и больше всего симпатизирует людям из низких сословий, тем самым создавая почву для развития реалистического метода в литературе следующего века. Недаром писатель выбрал слова Горация «Я видел манеры многих людей» в качестве эпитафии к «Истории Тома Джонса». Он показал различные сферы реальной жизни английского общества и своего главного героя изобразил в самых разных отношениях, показав его в дружбе и любви, в семье и на пути совершенствования своего характера.

Список литературы:

1. Малявин П.А. Авторские беседы с читателем в романе Г.Филдинга «История Тома Джанса, найдёныша» // Вестник Университета Российской академии образования. – 2010. – № 3. – С. 57-60.
2. Маслова М.А. Теория «комического эпоса» Г. Филдинга //Вестник Минского университета. – 2014. – № 4. URL: [teoriya-komicheskogo-eposa-g-fildinga \(1\).pdf](#) (дата обращения: 24.06.2023).
3. Филдинг, Г. Избранные произведения : В 2 т. : Переводы с англ. / [Примеч. Ю. Кагарлицкого] ; [Вступ. статья: С. С. Мокульский]. Т. 1. – М. : Гослитиздат, 1954. – 756 с.
4. Филдинг, Г. История Тома Джонса, найдёныша / Пер. с англ. [и примеч. А. Франковского]. – М.: Худож. лит. 1973. – 879 с. – URL: [История Тома Джонса, найденыша - читать бесплатно онлайн полную версию книги автора Генри Филдинг \(Начало книги\) #1 \(fb2.top\)](#) (дата обращения: 24.06.2023).
5. Филдинг, Г. История Тома Джонса, найдёныша : роман / Пер. с англ. А. Франковского. – СПб. : Азбука, Азбука-Ттикус, 2016. – 960 с. – URL: [untitled \(azon.market\)](#) (дата обращения: 24.06.2023).
6. Филдинг, Г. История Тома Джонса, найдёныша: в 2 ч. Ч. 1 / Пер. с англ. А. Франковского [; Вступ. статья Ю.И. Кагарлицкий «Великий роман и его создатель»]. М.: Правда, 1982. – URL: [История Тома Джонса, найденыша. Том 1 - Филдинг Генри :: Режим чтения \(royallib.com\)](#) (дата обращения: 24.06.2023).

Аюпов Булат Азаматович

Студент

Уфимский университет науки и технологий

Батурин Валерий Алексеевич

Студент

Уфимский университет науки и технологий

BUSINESS-LIFE CARD: ИДЕЯ СЕРВИСА ДЛЯ УПРАВЛЕНИЯ КОРПОРАТИВНЫМИ ТРАТАМИ И ПОВЫШЕНИЯ ЭФФЕКТИВНОСТИ СОТРУДНИКОВ

Аннотация: Данная статья представляет сервис Business-Life Card, который решает проблему авансированных платежей для рабочих нужд, с которой часто сталкиваются компании. Сервис позволяет работодателям и их сотрудникам открыть счет в банке-партнере, после чего личная карта сотрудника может быть превращена в корпоративную в мобильном приложении банка. Работодателю предоставляется возможность установить лимиты и категории расходов, а также отслеживать успешность выполнения рабочих задач сотрудниками на основе их трат. Сервис позволяет учитывать индивидуальные способности сотрудников при выдаче задач и создает возможности для компаний поощрять своих сотрудников товарными и служебными вознаграждениями. Обосновывается внедрение сервиса в инфраструктуру платежной системы МИР, подчеркивая его отличительные особенности, такие как автоматическое создание авансовых отчетов и вычисление эффективности сотрудников на основе их трат.

Ключевые слова: банковские услуги, платежные инновации, финансовые технологии, авансированные платежи, корпоративные траты, эффективность сотрудников, управление расходами, бухгалтерский учет

BUSINESS-LIFE CARD: THE IDEA OF A SERVICE TO MANAGE CORPORATE SPENDING AND IMPROVE EMPLOYEE EFFICIENCY

Abstract: This article presents the Business-Life Card service, which solves the problem of advance payments for work needs that companies often face. The service allows employers and their employees to open an account with a partner bank, after which the employee's personal card can be turned into a corporate card in the bank's mobile application. The employer is given the opportunity to set limits and categories of expenses, as well as track the success of employees in completing work tasks based on their spending. The service allows taking into account the individual abilities of employees when issuing tasks and creates opportunities for companies to encourage their employees with product and service rewards. The introduction of the service into the infrastructure of the MIR payment system is substantiated, emphasizing its distinctive features, such as the automatic creation of advance reports and the calculation of the efficiency of employees based on their spending.

Keywords: banking services, payment innovations, financial technologies, advanced payments, corporate spending, employee efficiency, expense management, accounting

Компании различных размеров зачастую сталкиваются с необходимостью авансированных платежей своим сотрудникам для рабочих нужд, но это создаёт дополнительную нагрузку на бухгалтерию, вводит неудобство при использовании наличных денег. Также существует риск нецелевого расходования средств. Сервис Business-Life Card решает эту проблему, компании и сотруднику достаточно открыть счёт в банке-партнёре. Тогда личная карта сотрудника одним нажатием

кнопки в приложении банка превращается в корпоративную. А работодателю остаётся всего лишь установить лимиты и категории размещённых покупок. Основной отличительной особенностью сервиса является возможность отслеживать успешность выполнения сотрудником рабочих задач в зависимости от его трат. Для этого компании необходимо занести в сервис результаты работы, выполненной сотрудником: количество решённых задач, заключённых сделок или клиентская оценка услуг, оказанных сотрудником. На основании результатов работы и трат, совершённых с корпоративного счёта, Business-Life Card показывает корреляцию трат и эффективности сотрудников, что позволяет учитывать их индивидуальные способности при выдаче задач, а также создаёт возможности компании поощрять во время рабочего дня своих сотрудников товарами и услугами (едой, поездками на такси и т. п.). [1]

Основная идея сервиса Business-Life Card заключается в том, что личная банковская карта сотрудника некой компании может быть привязана к счёту работодателя в банке эмитенте. Подход к привязке счетов будет реализован аналогично мультивалютным картам. В мобильном приложении банка эмитента появляется раздел Business-Life Card в котором сотрудник может переключить режим трат с личного счёта на корпоративный режим и обратно: с корпоративного на личный режим. При активации корпоративного режима владелец карты оплачивает покупки для корпоративных нужд при помощи личной банковской карты, однако деньги списываются со счёта организации, в которой он работает. При этом у компании-работодателя, владельца корпоративного счёта есть возможность получать автоматизированные отчёты о использовании авансированных средств, которые компания резервирует на корпоративном счёте, аналитику относительно зависимости трат и эффективности сотрудника. У работодателя будет возможность передавать системе сделки или иные измеримые рабочие показатели сотрудника, в зависимости от их корреляции с расходами, давать рекомендации для каждого работника в отдельности по увеличению или сокращению трат на отдельные категории товаров или услуг. [2]

Рассмотрим схему покупки товаров или услуг сотрудником для корпоративных нужд, со списанием денег с корпоративного счёта (рисунок 1).



Рисунок 1. Схема покупки товаров или услуг сотрудником для корпоративных нужд

1. Компания устанавливает общий лимит покупок;
2. Компания устанавливает категории разрешённых покупок, выбирая их из списка, предложенного в приложении банка;
3. Компания устанавливает лимиты на каждую из разрешённых категорий;
4. Пользователь выбирает корпоративный режим, если до этого он не был активирован;

5. Пользователь производит действия для оплаты товаров или услуг в магазине или производит оплату через интернет;
6. Физический или интернет-магазин обращается к банку-эквайеру для проведения транзакции;
7. Банк-эквайер обращается к системе Мир для связи с банком-эмитентом;
8. Система Мир связывается с банком-эмитентом;
9. Банк-эмитент проверяет транзакцию на неперевышение установленного работодателем лимита, на разрешённые категории покупок по МСС-кодам товаров или услуг. Если нарушений не обнаружено, то банк-эмитент проводит транзакцию с корпоративного счёта компании в которой работает пользователь, если есть нарушения в лимитах или категориях, то банк-эмитент отклоняет транзакцию;
10. Банк-эмитент передаёт информацию об успешной или неуспешной транзакции обратно системе Мир.

Таким образом, внедрение сервиса Business-Life Card в платёжную систему Мир позволит значительно упростить процесс управления корпоративными расходами, обеспечивая гибкую систему контроля и отчетности. Кроме того, существующая инфраструктура системы Мир позволят обеспечить безопасность и надёжность операций, осуществляемых при помощи Business-Life Card. Внедрение сервиса в платёжную систему Мир станет важным шагом в развитии инновационных финансовых инструментов и повышении эффективности бизнес-процессов компаний. [3]

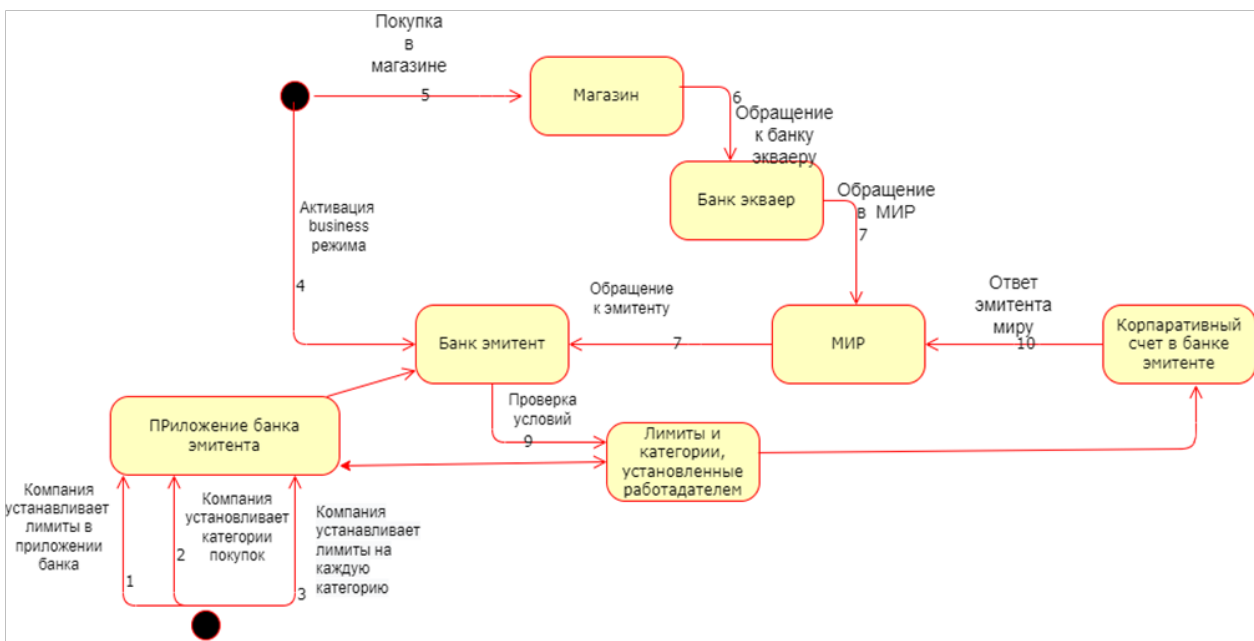
Список литературы:

1. Рускевич, Т. О платёжных системах и платёжных услугах / Т. Рускевич // Банковский вестник. – 2022. – № 4(705). – С. 14-22. – EDN USTYNL.
2. Богданчик, Е. Ю. Сущность и значение платёжных систем на основе банковских платёжных карточек / Е. Ю. Богданчик, Э. Ю. Овсянников // Научные перспективы XXI века : Материалы Международной (заочной) научно-практической конференции, Прага, Чехия, 17 мая 2018 года / Под общей редакцией А.И. Вострецова. – Прага, Чехия: Научно-издательский центр "Мир науки" (ИП Вострецов Александр Ильич), 2018. – С. 163-166. – EDN XMYDSP.
3. Лозовой, Е. В. Платёжные инновации на рынке розничных платёжных услуг в России / Е. В. Лозовой // Via Scientiarum - Дорога знаний. – 2020. – № 1. – С. 36-40. – EDN QLCJNW.

Усманова Р.М.

Научный руководитель
Стерлитамакский филиал УУНИТ

Кузнецов Р.А.

Студент
Стерлитамакский филиал УУНИТ

ПОДАЧА МИРОВЫМ СУДЬЯМ ДОКУМЕНТОВ В ЭЛЕКТРОННОМ ВИДЕ

Аннотация: Правовое регулирование подачи электронных документов в российские суды общей юрисдикции нуждается в совершенствовании, о чем свидетельствуют практические проблемы и затруднения, с которыми сталкиваются в данной сфере сами суды и участники судебных разбирательств. Совершенствование рассматриваемого правового института должно быть нацелено на решение двуединой задачи: обеспечение доступности и правосудия и повышение эффективности судебной организации, что предполагает комплексный учет взаимосвязанных аспектов: процессуального, технологического, делопроизводственного и организационно-распорядительного характера.

Ключевые слова: информационные технологии, федеральный суд общей юрисдикции, доступность правосудия, судебная организация, документ в электронном виде

SUBMISSION OF DOCUMENTS TO JUSTICES OF THE PEACE IN ELECTRONIC FORM

Abstract: The legal regulation of the submission of electronic documents to Russian courts of general jurisdiction needs to be improved, as evidenced by the practical problems and difficulties faced in this area by the courts themselves and participants in litigation. The improvement of the legal institution under consideration should be aimed at solving a dual task: ensuring accessibility and justice and increasing the efficiency of the judicial organization, which involves a comprehensive consideration of interrelated aspects: procedural, technological, clerical and organizational and administrative nature.

Keywords: information technology, federal court of general jurisdiction, accessibility of justice, judicial organization, document in electronic form

Электронная подача документов в мировые суды имеет несколько преимуществ перед традиционным способом. Во-первых, это экономит время и деньги сторонам процесса. Нет необходимости тратить время на поездки в суд и оплату услуг курьерских служб для доставки бумажных документов.

Во-вторых, электронная подача обеспечивает быстрый доступ к документам. Судьи могут получить доступ к ним из любой точки мира, что позволяет им оперативно рассматривать дела и выносить решения.

Кроме того, электронные документы легче хранить и обрабатывать. Они занимают меньше места, чем бумажные аналоги, и могут быть быстро найдены при необходимости.

Наконец, электронная подача документов повышает уровень безопасности данных. Данные можно зашифровать и защитить паролем от несанкционированного доступа.

Таким образом, использование электронной подачи документов в мировые суды является выгодным для всех участников процесса: оно экономит время и деньги, обеспечивает быстрый доступ к документам, упрощает их хранение и обработку, а также повышает уровень безопасности данных.

В современном мире все больше и больше процессов переносятся в онлайн-формат, и судебная система не является исключением. Сегодня многие мировые суды предоставляют возможность электронной подачи документов.

Одной из технологий, которая широко используется при электронной подаче документов, является ЭЦП (электронная цифровая подпись). Она позволяет установить авторство документа, а также гарантирует его целостность и неподдельность. Это делает электронные документы юридически значимыми.

Другой технологией, которая используется при электронной подаче документов в мировые суды, является специализированный портал или сервис. Например, в России это может быть портал Госуслуг или ЕСИА (единая система идентификации и аутентификации), где зарегистрированные пользователи могут загрузить свои документы для последующей отправки в суд[2, С. 30].

Как правило, при использовании электронных технологий для подачи документов в мировые суды требуется выполнение определенных условий. Например, документы могут быть приняты только в определенном формате (например, PDF или DOC), а также соблюдение определенных требований к размеру файла и его содержанию.

Однако, несмотря на некоторые ограничения, электронная подача документов в мировые суды имеет ряд преимуществ по сравнению с традиционной бумажной подачей. В частности, это экономит время и упрощает процесс подачи документов, что особенно актуально для удаленных регионов и людей со занятой рабочей жизнью.

Современные технологии позволяют существенно упростить процедуру подачи документов в мировые суды. Электронные документы становятся все более популярными, так как они обладают рядом преимуществ перед бумажными: быстротой передачи, экономией времени и средств на их хранение и транспортировку[1, С. 27].

Однако, для того чтобы электронный документ был признан правомерным в качестве подтверждающего материала в суде, он должен быть оформлен соответствующим образом. В частности, необходимо следить за точностью заполнения всех полей формы и использовать только подпись лица, имеющего право на это.

Важно учитывать требования закона к форматам электронных документов. Например, некоторые типы файлов не принимаются в качестве официальных доказательств[3, С. 61]. Кроме того, если вы используете сканированный вариант документа, то необходимо убедиться в его легитимности и достоверности.

Еще одной особенностью оформления электронных документов является необходимость предоставления информации об аутентификации, то есть о том, кто создал документ и когда. Это может быть достигнуто путем использования электронной подписи или других средств идентификации.

Важно помнить, что электронные документы должны соответствовать всем требованиям закона и регламентированным нормам. В противном случае они могут быть отклонены судом как недостаточно обоснованные или несоответствующие формальным требованиям.

Таким образом, при подаче электронных документов в мировые суды необходимо учитывать все особенности и требования закона.

Современные технологии позволяют подавать документы в мировые суды в электронном виде. Это удобно и экономит время, но также вызывает вопросы о правомерности такой подачи.

В соответствии с Федеральным законом "Об информации, информационных технологиях и о защите информации" электронный документ имеет юридическую силу при условии его соответствия требованиям закона об электронной подписи. Таким образом, электронная подача документов в мировые суды возможна при использовании квалифицированной электронной подписи.

Однако необходимо учитывать, что не все документы могут быть поданы в электронном виде. Например, оригинальные документы или документы, предоставляемые на бумажном носителе по требованию суда, должны быть представлены только в бумажном виде.

Также следует помнить о том, что при подаче документов через интернет-портал суда возможны ошибки и задержки в доставке. Поэтому рекомендуется заранее проверять правильность заполнения всех полей и отправлять документы заранее.

В целом, электронная подача документов в мировые суды является законной и удобной для сторон. Однако необходимо учитывать все правовые аспекты и следить за тем, чтобы все требования закона были соблюдены.

Список литературы:

1. Слепнёв Е.Л., Галеева Г.Е. К вопросу о конституционализации системы законодательства // Правовое государство: теория и практика. 2019. №2 (56). С. 25-34.
2. Османов Р.А. Органы конституционной юстиции в субъектах Российской Федерации: проблемы организации и функционирования // Российское право: образование, практика, наука. 2019. №1 (109). С. 27-32.
3. Мухаметзянова-Дуггал Р.М., Хабибуллина З.Р., Надыршин Т.М., Кляшев А.Н. Конфликтогенность и толерантность (по данным полевых исследований) // Гуманитарные, социально-экономические и общественные науки. 2019. №12. С. 57-63.

Жворонкова Карина Игоревна

Студент

Юридический институт ФГБОУ ВО ОГУ им. И. С. Тургенева

ПРОБЛЕМЫ ПРИМЕНЕНИЯ ПРИНЦИПА ЕДИНСТВА СУДЬБЫ ЗЕМЕЛЬНЫХ УЧАСТКОВ И ПРОЧНО СВЯЗАННЫХ С НИМИ ОБЪЕКТОВ НЕДВИЖИМОСТИ.

Аннотация: Принцип единства судьбы земельных участков предполагает, что недвижимость, расположенная на земельном участке, должна рассматриваться как единое имущество. Однако, на практике часто возникают различные проблемы в регулировании данного института. В данной статье подробно раскрываются проблемы принципа единства судьбы земельных участков и иной недвижимости (с учетом легальной формулировки этого принципа в ст. 1 Земельного кодекса РФ). В статье указывается на необходимость совершенствования законодательства в целях обеспечения единства судьбы земельных участков и прочно связанных с ним объектов. Основываясь на проведенном анализе, предлагается ряд рекомендаций по улучшению правового регулирования и судебной практики в данной области.

Ключевые слова: земельный участок, недвижимое имущество, принцип единства судьбы земельного участка и недвижимости, юридическая связь между земельным участком и объектом

PROBLEMS OF APPLICATION OF THE UNITY PRINCIPLE OF THE FATE OF LAND PLOTS AND REAL ESTATE OBJECTS STRONGLY ASSOCIATED WITH THEM

Abstract: The principle of the unity of the fate of land plots suggests that real estate located on a land plot should be considered as a single property. However, in practice, various problems often arise in the regulation of this institution. This article details the problems of the principle of the unity of fate of land plots and other real estate (taking into account the legal formulation of this principle in Article 1 of the Land Code of the Russian Federation). The article points out the need to improve legislation in order to ensure the unity of the fate of land plots and objects strongly associated with it. Based on the analysis, a number of recommendations are proposed for improving legal regulation and judicial practice in this area.

Keywords: land plot, real estate, the principle of the unity of the fate of a land plot and real estate, legal connection between a land plot and an object

Принцип единства судьбы земельных участков и прочно связанных с ними объектов подразумевает, что земельный участок и все объекты на нем (например, постройки, сооружения, насаждения) рассматриваются как единое целое и не могут быть разделены или отчуждены независимо друг от друга.

Этот принцип применяется в земельном законодательстве и имеет несколько важных последствий.

Во-первых, если земельный участок продается, то вместе с ним должны переходить все объекты, прочно связанные с участком. Например, если на участке имеется здание, оно автоматически переходит к новому владельцу участка.

Во-вторых, принцип единства судьбы земельных участков и их объектов означает, что если объекты на земельном участке подлежат разрушению или переносу, то это должно быть согласовано с правообладателем земельного участка. Правообладатель имеет право контролировать использование своего участка и не может быть лишен власти над объектами на нем.

Таким образом, принцип единства судьбы земельных участков и прочно связанных с ними объектов обеспечивает правовую защиту правообладателей земельных участков и гарантирует целостность и контроль над объектами, находящимися на этих участках.

Так, данный принцип нашел свое отражение в подпункте 5 пункте 1 статье 1 Земельного кодекса Российской Федерации, «единство судьбы земельных участков и прочно связанных с ними объектов, согласно которому все прочно связанные с земельными участками объекты следуют судьбе земельных участков, за исключением случаев, установленных федеральными законами»[1].

Необходимо отметить, что применение принципа единства судьбы земельных участков и прочно связанных с ними объектов недвижимости имеет ряд практических применений и может создавать проблемы в следующих ситуациях:

Наследство, «если земельный участок был унаследован несколькими наследниками, то его нельзя разделить между ними в соответствии с принципом единства»[2]. Это может создать сложности в определении доли каждого наследника или привести к необходимости продажи участка.

Долевая собственность, если несколько лиц являются собственниками земельного участка на праве долевой собственности, то проблема может возникнуть в случае, если один из собственников захочет продать свою долю. При принципе единства земельный участок не может быть разделен, поэтому продажа доли может быть затруднительной.

Кроме того, принцип единства земельного участка может создавать проблемы при определении его границ. «Если участок ограничен с одной стороны рекой или озером, то граница может быть непонятной, особенно если вода изменяет свой характер или нестабильна»[3].

Могут возникнуть и финансовые проблемы, если владелец земельного участка испытывает финансовые трудности, то он не сможет продать только часть участка для погашения долгов или получения средств. Принцип единства не позволяет разделять участок на части, что делает это невозможным.

Кроме того, в законодательстве и судебной практике нет четкого определения того, какие объекты могут рассматриваться как прочно связанные, и это ведет к неоднозначности и несправедливости в применении принципа единства судьбы. Различные суды могут по-разному трактовать данное понятие, что создает правовую неопределенность и приводит к различным решениям в идентичных случаях.

Проблемой является и то, что отсутствует единый подход к доказыванию прочной связи между земельным участком и объектом недвижимости. В практике часто возникают споры о том, достаточно ли прочной связи для применения принципа единства судьбы, и какие факторы следует учитывать при оценке данной связи. Это приводит к субъективизму и несправедливости в принятии решений.

Возникают также проблемы с определением последствий применения принципа единства судьбы. Например, если земельный участок заложен в залог, а к нему прочно присоединен объект недвижимости, то при продаже участка или исполнении залога возникает вопрос о том, как распределить сумму полученных средств между кредиторами. Несправедливое распределение может привести к ущербу для одних кредиторов и привилегиям для других.

Также проблемой является применение принципа единства судьбы в случаях, когда объекты недвижимости расположены на территориях разных субъектов Российской Федерации. В таких случаях возникает вопрос о компетенции судов и о применении права разных субъектов к разным объектам. Это может вызывать сложности в судебном разбирательстве и приводить к разногласиям в применении закона.

Отсутствует единый подход к применению принципа единства судьбы в различных областях права. Например, в гражданском и административном праве данный принцип применяется по-разному, что приводит к разнородности решений судов и создает проблемы в области практической реализации данного принципа.

Так, «в судебной практике есть масса примеров неединообразного подхода к вопросу о статусе зарегистрированного объекта как объекта недвижимости или объекта, хоть и прочно связанного с землей, но не обладающего всей полной соответствующих признаков, не имеющих самостоятельного

значения, выполняющих вспомогательную функцию, улучшающего или ухудшающего земельный участок и т.д.»[4, с. 61].

Например, в Постановлении ФАС МО от 11.04.2013 по делу N А40-75848/12-64-704 суд пришел к выводу, что ограда не является недвижимым имуществом. При этом суд отметил, что, зачастую, функциональное назначение заборов и иных ограждений состоит лишь в разграничении смежных земельных участков и не выступают самостоятельной недвижимостью.

Постановление Арбитражного суда Поволжского округа от 8 декабря 2015 г. N Ф06-3318/15 по делу N А57-7539/2014 указывает на тот факт, что скважина является сложной вещью (статья 134 ГК РФ) и может быть признана как самостоятельным объектом недвижимости, так и вспомогательным объектом, обслуживающим земельный участок (участки).

Как показывает практика, у судов нередко возникают трудности в квалификации таких вещей, даже если права на такие объекты зарегистрированы в надлежащем порядке.

Стоит предложить ряд рекомендаций по совершенствованию правового регулирования и судебной практики принципа единства судьбы земельных участков и прочно связанных с ним объектов в практике правоприменения:

1. Уточнение и унификация понятий и терминов, связанных с принципом единства судьбы земельных участков и иной связанной с ними недвижимостью, в законодательстве.
2. Разработка и внедрение электронных информационных систем, позволяющих установить связь между земельными участками и объектами недвижимости, а также способствующих удобному поиску и доступу к судебной практике по данному вопросу.
3. Обязательное уведомление всех заинтересованных сторон о заключении сделки с земельным участком или объектом недвижимости.
4. Создание механизма для контроля за эффективностью применения принципа единства судьбы земельных участков и прочно связанных с ним объектов недвижимости в судебных решениях.
5. Проведение обязательной экспертизы при регистрации сделок с земельными участками и иной недвижимостью, чтобы исключить возможность разрыва единства судьбы.
6. Расширение использования альтернативных способов разрешения споров, таких как медиация и арбитраж, для более быстрого и эффективного урегулирования дел, связанных с принципом единства судьбы.
7. Привлечение специалистов и экспертов в судебные процессы, имеющих опыт и знания в области земельного права и гражданского права, для более глубокого и качественного рассмотрения дел.
8. Регулярное обновление и пересмотр законодательства и судебной практики в соответствии с изменяющимися условиями и потребностями сферы земельного и гражданского права.
9. Проведение информационно-разъяснительных кампаний и обучающих программ для судей, юристов и других заинтересованных лиц по вопросам применения принципа единства судьбы.

Таким образом, современное законодательство не всегда обеспечивает последовательное и единообразное регулирование принципа единства правовой судьбы земельного участка и недвижимости, возведенной на нем. Это может создавать неопределенность и противоречия в правовом статусе таких объектов и затруднять исполнение и защиту прав собственности и пользования. Поэтому требуется более детальная проработка данного принципа как в теории, так и на практике.

Список литературы:

1. Земельный кодекс Российской Федерации: [федер. закон от 25.10.2001 № 136-ФЗ: по состоянию на 28 апреля 2023 г.] // СЗ РФ. – 2001. - №44.
2. Ельникова, Е.В. Гражданско-правовой оборот земельных участков под строениями в России: дис. канд. юрид. наук: 12.00.03. / Ельникова Елена Васильевна.– Волгоград, 2006. – 196 с.
3. Лапач «Спорная недвижимость» - некоторые вопросы теории и практики / Лапач Л. //Хозяйство и право. - 2014. № 12. - С. 53 – 65

Закарян Артур Таронович
Студент магистратуры
Кубанский государственный университет

ПРОБЛЕМЫ СОБЛЮДЕНИЯ ПРАВ И СВОБОД ЛИЦ, СОДЕРЖАЩИХСЯ ПОД СТРАЖЕЙ

Аннотация: В процессе становления правового государства крайне важно совершенствование механизмов защиты прав человека и обеспечение законности в исправительных учреждениях и следственных изоляторах. Это подразумевает предотвращение нарушений прав и законных интересов лиц, отбывающих наказание в этих учреждениях. Настоящая статья посвящена анализу деятельности уголовно-исполнительной системы мерам, направленным на пресечение нарушений законов.

Ключевые слова: содержание под стражей, законность, права и свободы человека и гражданина, мера пресечения

PROBLEMS OF RESPECT FOR THE RIGHTS AND FREEDOMS OF PERSONS IN DETENTION

Abstract: In the process of establishing a rule of law state, it is extremely important to improve the mechanisms for protecting human rights and ensuring the rule of law in correctional institutions and pre-trial detention centers. This implies the prevention of violations of the rights and legitimate interests of persons serving sentences in these institutions. This article is devoted to the analysis of the activities of the penitentiary system, measures aimed at curbing violations of laws.

Keywords: detention, legality, rights and freedoms of man and citizen, measure of restraint

Охрана прав и свобод всех граждан является одной из главных задач справедливого и демократического государства. включает принцип законности в число базовых для большинства государственных органов. Соблюдение прав и свобод лиц, содержащихся под стражей является основой, на которой сегодня строится вся работа уголовно-исполнительной системы.

Лица, в отношении которых избрана мера пресечения в виде заключения под стражу, также имеют основные права и свободы, которые должны быть соблюдены. Однако, в реальности, существуют ряд проблем, связанных с ограничением прав и законных интересов данной категории лиц. Так, одной из главных проблем в этой области является перегруженность следственных изоляторов (далее – СИЗО), и вследствие этого заключенные под стражу вынуждены находиться в неподходящих условиях содержания. Уполномоченный по правам человека в Российской Федерации Татьяна Москалькова отметила, что в России в СИЗО содержатся 110 тысяч человек. Российские следственные изоляторы, по ее данным, переполнены в 22 регионах страны, а также в Москве [4]. Средний размер санитарной площади, приходящейся на одного человека, содержащегося в следственном изоляторе, составляет 5,1 кв. м при норме в 4 кв. м. Однако в отдельных регионах России ситуация еще больше усугублена. Так, например, площадь в Республике Крым составляет от 2,3 кв.м., а в Московской области до 3,8 кв.м. [6].

Российская журналистка и правозащитница Ева Меркачёва во время Заседание Совета по развитию гражданского общества и правам человека подняла перед президентом Российской Федерации актуальную и важную проблему необоснованного применения меры пресечения в отношении лиц, не совершавших тяжких и особо тяжких преступлений. Она отметила, что самая строгая мера пресечения, которая ограничивает конституционные права граждан, должна заменяться более мягкой, например, домашним арестом. В связи с этим Ева Меркачева обратилась с просьбой к президенту дать следующие поручения: проанализировать практику заключения под стражу, порекомендовать судам вместо заключения под стражу использовать современные технологии и методы слежения, в том числе

электронные браслеты. Она также утверждает что основной причиной, по которой обвиняемых отправляют в СИЗО – это низкое качество следствия. По ее мнению следователи каждый раз обращаются в суд с ходатайством о получении разрешения на применение самой строгой меры пресечения с целью давления [3]. Многие лица, в отношении которых много месяцев, а то и лет, ведется следствие, ежегодно обращаются с жалобами к Уполномоченному по правам человека в Российской Федерации Татьяне Москальковой. В ежегодном своем докладе она отметила, что получила 653 жалобы на необоснованное избрание меры пресечения в виде заключения под стражу, а также на длительные их сроки [4].

Органы Генеральной прокуратуры уделяют самое пристальное внимание состоянию законности в учреждениях Федеральной службы исполнения наказаний. Генеральный прокурор Российской Федерации в докладе о состоянии законности и правопорядка в 2021 году отметил, что «состояние законности в исправительных колониях и СИЗО вызывает серьезную озабоченность». Он подчеркнул, что в ходе прокурорских проверок было выявлено почти 136 тыс. нарушений законов. В связи с выявленными в 2021 г. случаями жестокого обращения с лицами, находящимися под стражей,, вызвавшими широкий общественный резонанс, надзор в этой среде всецело перестроен, приняты необходимые решения по устранению нарушений. Генпрокурор пояснил, что настоящее время проверяется законность расходования финансов, выделенных на функционирование уголовно-исполнительной системы. «Для обеспечения прав заключенных идет взаимодействие с уполномоченными органами и общественными организациями, добавил Игорь Краснов» [2].

О важности реализации процессуальных гарантий лиц, заключенных под стражу пишут многие ученые-процессуалисты. Так, Н.С. Артемьев отметил следующие нарушения законности в СИЗО:

-незаконное применение к лицам, содержащимся в следственном изоляторе, физической силы и оружия;

- несоблюдение требований закона при привлечении осужденных к труду;

- невыполнение норм материально-бытового и медико-санитарного обеспечения и др. [1; с. 277].

Ева Меркачева в своем докладе также указала на то, что пытки по сей день продолжают в исправительных учреждениях уголовно-исполнительной системы. По словам Меркачевой, людей пытаются по трем основным причинам:

- извлечение признательных показаний, явок с повинной, свидетельских показаний;

- в целях вымогания денег;

- установление порядка и достижения повинования лиц, содержащихся под стражей [5].

Следующей проблемой является доступ к адекватной медицинской помощи и услугам здравоохранения. В многих тюрьмах отсутствует достаточное количество медицинского персонала и оборудования, а также недостаточное финансирование для обеспечения должного уровня здравоохранения. Это может приводить к отказам в оказании медицинской помощи, неправильному диагнозу и лечению, а также распространению инфекционных заболеваний в исправительных учреждениях уголовно-исполнительной системы..

В общем и целом, проблемы охраны прав и свобод лиц, содержащихся под стражей, являются серьезной проблемой, требующей немедленного внимания и решения. Необходимо разрабатывать и внедрять механизмы контроля и надзора за деятельностью исправительных учреждений и обеспечивать доступ к справедливому суду. Только путем соблюдения прав и свобод заключенных можно достичь справедливой и гуманной системы уголовного судопроизводства.

Список литературы:

1. Артемьев Н.С. Соблюдение законности и прав человека в учреждениях и органах уголовно-исполнительной системы // Уголовно- исполнительное право. 2017. Т.12(1–4). №2. С. 276-279.
2. Генпрокурор РФ представил доклад о состоянии законности и правопорядка в 2021 году // Адвокатская газета [Электронный ресурс]. – URL: <https://www.advgazeta.ru/novosti/genprokuror-rf-predstavil-doklad-o-sostoyanii-zakonnosti-i-pravoporyadka-v-2021-godu/> (дата обращения: 27.06.2023).
3. Заседание Совета по развитию гражданского общества и правам человека // Официальный сайт Президента Российской Федерации [Электронный ресурс]. – URL: <http://www.kremlin.ru/events/president/transcripts/deliberations/67331> (дата обращения: 27.06.2023). 3. Заседание Совета по развитию гражданского общества и правам человека // Официальный сайт Президента Российской Федерации [Электронный ресурс]. – URL: <http://www.kremlin.ru/events/president/transcripts/deliberations/67331> (дата обращения: 27.06.2023).
4. Ежегодный доклад о деятельности Уполномоченного по правам человека в Российской Федерации за 2021 год. 238 с. [Электронный ресурс]. – URL: <https://ombudsmanrf.org/documents/ezhegodnye-doklady> (дата обращения: 30.06.2023).
5. Москалькова выявила переполненные СИЗО в 22 регионах и Москве [Электронный ресурс]. – URL: <https://www.interfax.ru/amp/905026> (дата обращения: 28.06.2023).
6. Проблемы содержания в СИЗО и пути их решения [Электронный ресурс] // Федеральная палата адвокатов: официальный сайт [Электронный ресурс]. – URL: <https://fparf.ru/news/fpa/problemy-soderzhaniya-v-sizo-i-puti-ikh-resheniya/> (дата обращения: 26.06.2023).

Международный научный журнал
Научный Лидер

№123 / Июль 2023

Свидетельство о регистрации СМИ Эл № ФС77-79374 от 16 октября 2020 г.
Выдано Федеральной службой по надзору в сфере связи, информационных
технологий и массовых коммуникаций (Роскомнадзор)

Учредитель и издатель: ООО Международный издательский дом
«ВОРЛДСАЙПАБЛ»

Почтовый адрес редакции:

625000, г. Тюмень, ул. 50 лет ВЛКСМ 13 к. 1, оф. 7н.

Фактический адрес редакции:

625000, г. Тюмень, ул. 50 лет ВЛКСМ 13 к. 1, оф. 7н.

E-mail: info@scilead.ru; scilead